

115041

MODELO DE UTILIDAD

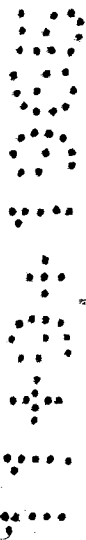

Memoria Descriptiva
sobre

2



"CAJON PALLETS"

115041

Solicitante: D. FELIPE PINEDA ROVIRA, de nacionalidad española,
residente en Las Fuentes nº 18, Soria.

El presente modelo de utilidad describe un
cajón pallets, no desmontable, no pegable, sin tapa
con laterales de red metálica con medio lateral abierta
en la parte anterior.

5.

Los medios de transporte de mercancías con-

115041



cidos en la cualidad que presentan una serie de inconvenientes reflejados en tener que utilizar un cajón único como medio de transporte y en el caso de utilizarlos en forma apilada presenta unas dificultades de carga y descarga de los cajones, así como toda inspección adeudarias o similares.

5.

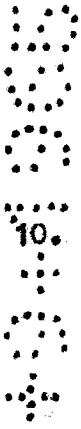

El cajón pallets que se describe en el presente modelo de utilidad reúne todas las ventajas posibles para evitar estas dificultades mencionadas siendo sus ventajas:

Posibilidad de manejar el cajón mediante carretillas elevadoras o similares.

Posibilidad de apilar varios cajones.

Facilidad de acceso e inspección de la mercancía aún estando los cajones apilados.

Facilidad de carga y descarga de la mercancía contenida.

Máxima seguridad de la mercancía contenida durante el transporte y almacenamiento.

20.

El presente modelo queda substancialmente definido según las siguientes vistas que se indican en el plano adjunto:

La figura I representan una vista en perspectiva.

La figura II representan una vista en alzado frontal.

La figura III es un alzado lateral.

La figura IV es una vista en planta.

25.

La figura 1 nos presenta una vista general del cajónpallets donde queda reflejado la media lateral abierta 1, en la parte anterior. Cuatro elementos angulares 2 que por su resistencia y acabado permite el epilado de varios cajones pallets, asegurando a la pila una anotables estabilidad por los rebordes -

30.



metálicos 3, en que acaban las citadas esquinas. En éste reborde existe una pequeña plataforma triangular 4, que permite el apilado de los cajones pallets.

Las protecciones laterales 6 de tela metálica dan seguridad a la mercancía contenida no solo en el transporte sino también en el almacenamiento,

El cajón pallets dispone de unos elementos de apoyo 5, que le permiten ser cargado con una carretilla elevadora del tipo horquilla, estando unidos estos por unos tabloncillos longitudinales 7, consiguiendo así una eficacia mayor en el reparto de carga y almacenamiento.

NOTA

Descrita suficientemente la naturaleza del invento así como la manera de realizarlo en la práctica, debe hacerse constar que las disposiciones anteriormente indicadas son susceptibles de modificaciones de detalle, en cuanto no alteren su principio fundamental, siendo lo que constituye la esencia del referido invento y por lo que se solicita Modelo de Utilidad por 20 años, en España sobre CAJON PALLETS, caracterizándose por lo siguiente:

1.-Cajón pallets, caracterizado porque en su fondo dispone elementos de apoyo, que le permiten ser cargado con una carretilla elevadora de tipo horquilla; el cajón propiamente dicho está constituido por cuatro elementos angulares dispuestos en las aristas, y que en su parte superior tienen unos ensanchamientos que permiten el apilamiento de otros cajones; las paredes están constituidas por elementos que permitan verificar el contenido de los mismos, y una de dichas paredes, solamente hasta la mitad de la altura

5.



10.



15.

20.

25.

30.

30.

115041

total del cajón.

2º.-Cajón pallets, tal y como queda sustancialmente descrito en la presente memoria y en el adjunto dibujo ilustrado.

Esta memoria consta de CUATRO hojas, escritas a máquina por una sola cara.

2 JUL 1965

Madrid,

FELIPE PINEDA ROVIRA-



J. GOMEZ ACEBO Y MODET
p. p. Firmado: A. GARCIA BRAVO



FIG. 1

115041

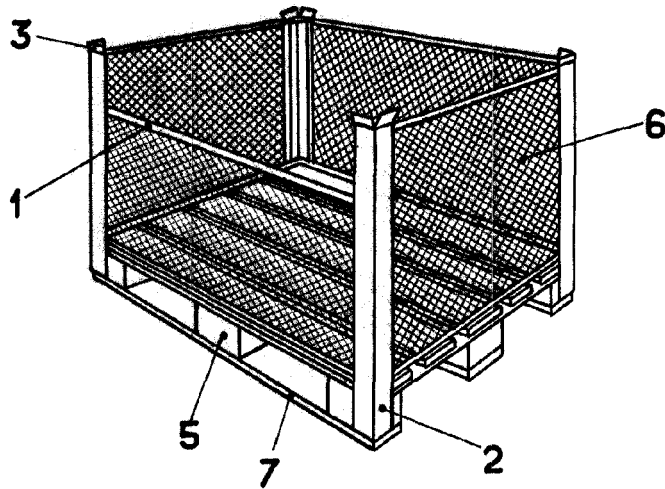

FIG. 2

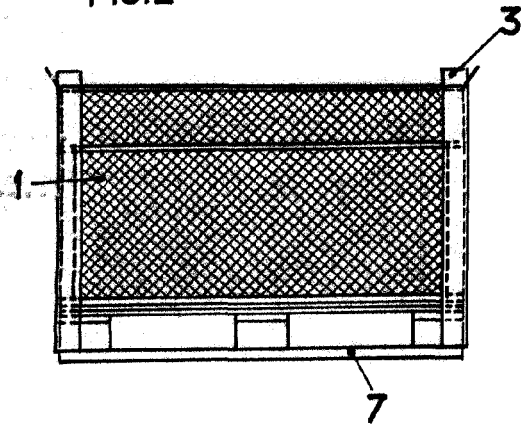

FIG. 3

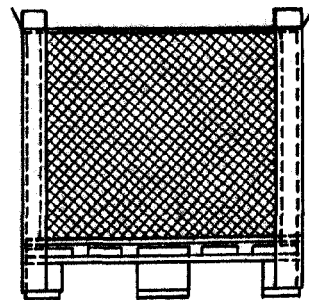
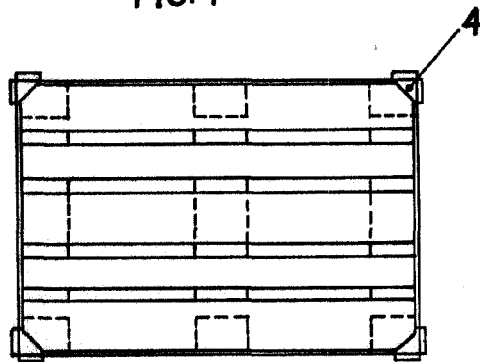

FIG. 4



24 JUL 1965

ESCALA VARIABLE.

MADRID
FELIPE PINEDA ROVIRA:

J. GOMEZ AC BO... MODEI

[Handwritten signature]