

114895

17



114895

MODELO DE UTILIDAD

por VEINTE años

a favor de D. CARLOS ORTEGA MANZANEQUE, de nacionalidad española, residente en BILBAO.-C/ Gran Vía, 19 y 21, cuyo modelo tiene por objeto:

"OLLA A PRESION PERFECCIONADA"

La presente memoria concierne, de acuerdo con su enunciado, a una olla a presión perfeccionada, en la que se incluyen una serie de dispositivos, hasta el momento nada comunes, en este tipo de ollas. Estos dispositivos comprenden:

5. Un indicador de presión, con el que se pretende prevenir la inopinada apertura del sistema por olvido del usuario.

Otro perfeccionamiento introducido en los sistemas que comentamos, lo representa el hecho de constituir un cierre elástico que permite, cuando la presión interior es excesiva, la movilización del mismo y la consiguiente salida del vapor al exterior.

En el sistema también se prevé la configuración adecuada de la banda elástica, que concede hermeticidad en la unión tapadera-cuerpo de olla, de forma que, en caso de no funcionar los dispositivos de seguridad arriba comentados, la presión -



114895

ejercida en el interior, desplaza una de las ramas de dicha junta permitiendo la salida del gas al exterior, conducido, en su expulsión hacia abajo, mediante unas proyecciones laminares verticales que impiden la salida anárquica del gas, con el consiguiente riesgo para el usuario.

5.

Dentro del dispositivo de cierre a bayoneta de que la olla vá dotada se proyecta la situación de las uñetas de acuerdo con dos planos, situados a distinto nivel, de forma que la hermeticidad sólo queda asegurada cuando el giro en el cierre es completo.

10.

La presión ejercida sobre la banda elástica por el vapor contenido en el interior de la olla, fuerza las dos ramas extremas de la misma, anulando la posibilidad de realizar la apertura del conjunto cuando la olla se encuentra en funcionamiento.

15.

Una idea más completa del objeto que constituye este Modelo de Utilidad, la proporciona la descripción siguiente al hacer referencia a los dibujos que a ésta memoria se acompañan en los que, de manera un tanto esquemática y exclusivamente por vía de ejemplo se representan los conjuntos y detalles más característicos de la idea del invento, al hacer referencia a un posible caso de realización práctica.

20.

En dichos dibujos:

La figura 1ª indica una vista frontal de la tapadera por su parte inferior, en donde pueden observarse la disposición de los rebordes, que constituyen uno de los elementos de seguridad de la misma.

25.



114895

La figura 2ª representa una vista en planta del conjunto que forma el cuerpo de la olla.

En la figura 3ª se dibuja una perspectiva del conjunto, en la que puede apreciarse la disposición de la cabeza valvular cuando la olla no es usada.

5.

La figura 4ª representa un corte sección de la tapa de la olla, en el que puede apreciarse la situación de los elementos de seguridad incluidos en la misma.

La figura 5ª es una vista del conjunto seccionado de la válvula de seguridad.

10.

La figura 6ª representa otro corte sección, parcial que permite apreciar la disposición de la junta elástica de cierre cuando el funcionamiento de la olla es normal; en contraposición con lo dibujado en la figura 7ª, en la cual se indica el comportamiento de la banda hermética, cuando la presión interna de la olla es excesiva.

15.

Comentando los dibujos que constituyen las figuras antes reseñadas, en todos ellos se indica, con el nº 1 el cuerpo de la olla; con el nº 2 el reborde reforzado del mismo. Con el -núm. 3 se representan las uñetas de retención para el cierre de bayoneta, sólo posible cuando el tetón -15- es introducido en la muesca -4- antes de girar el conjunto. Con el núm. 5 se señala el mango del cuerpo de la olla, y con el núm. 6 una de las asas en las que se ha efectuado la perforación -7- para el albergue del cuerpo valvular, la cual sirve, además, para apretar con el dedo pulgar el mango -10- y conseguir así un cierre correcto.

20.

25.

114895



Con el número -8- se indica una señal de referencia para el enfrentamiento con otra homóloga -11- existente en la tapa -9- condición previa para un cierre eficaz.

5. Con el número -12- se expresan las uñetas planas con las que se consigue el cierre del conjunto, las cuales, como puede apreciarse en las figuras, se encuentran convenientemente distribuidas por el reborde -13- y disponen del escalonamiento -14-.

10. Con el número -16- y en la figura 4ª es posible apreciar perfectamente el cajeado existente en el reborde de la tapa, que permite la salida del vapor cuando la banda elástica es forzada. Con el número -17- se indica un pitón limitador del giro de la tapadera. Con el número -18- se señalan los orificios interiores, dispuestos sobre la pieza 17-A, la cual vá roscada a la -19- incluyendo en su reborde exterior la banda elástica -20- con la que se ajusta a la tapa -9-. Con el núm. -21- se señalan los orificios para la salida del vapor, dispuestos en la pieza -20- cuando el cuerpo valvular asciende empujado por el gas con sus piezas -27- -28- -y -29-, así como
15. también por el vástago -26-. Con los núms, -24- y -25- se señalan los muelles helicoidales que proporciona la elasticidad requerida para el funcionamiento de la válvula.
20.

25. Con el número -30- se señala la banda elástica de la tapadera en su posición normal, la cual se vé desplazada, tal como muestra la figura -7- con el núm -31- en el caso de que una sobrepresión, excesiva, haga funcionar este mecanismo de seguridad.



114895

Descrita convenientemente la naturaleza del actual Modelo de Utilidad, como asimismo la forma de poderlo llevar a la práctica para convertirlo en una realidad industrializable se hace constar que en el mismo, serán susceptibles

5. de introducir todas aquellas modificaciones de detalle que las circunstancias y la práctica pudieran aconsejar, siempre y cuando que con las variantes que se introduzcan no se cambie, altere o modifique la esencialidad del objeto descrito.

N O T A

10. Se declaran como de novedad y propiedad para todo el territorio español el contenido de las siguientes:

R E I V I N D I C A C I O N E S

15. 1ª.-Olla a presión perfeccionada, por la que en la zona central de la tapadera se dispone una válvula de seguridad, cuya cabeza móvil comprende un conducto interior escalonado, de pared roscada en el tramo inferior para su ensamble con una pieza intermedia, lateralmente perforada, y fijada, igualmente a rosca, con interposición de una junta elástica, a la pared de la tapadera, mediante un manguito situado en la cara interior de la misma.

25. 2ª.-Olla a presión perfeccionada, de acuerdo con la cual la cabeza de la válvula dispone, en su terminal superior, de un casquete independiente perforado, de pared interior roscada en uno de sus tramos, para la fijación de una pieza tubular, dotada exteriormente de una expansión en su zona inferior que, en posición de funcionamiento, oblitera el conducto interior de la pieza intermedia objeto de la reivindicación anterior,

114895



merced a un muelle helicoidal externo, que hace tope hacia abajo en la expansión de la pieza tubular antes dicha y en su terminal superior se apoya sobre un escalón que forma el conducto interior de la cabeza de la válvula; ascendiendo el conjunto cuando la presión en el interior de la olla sobrepasa un valor previsto.

- 5.
- 3^a.-Olla a presión perfeccionada, por la que se dispone en el interior de la pieza tubular un vástago deslizante, circunvalado por un muelle helicoidal, el cual apoya superiormente en el casquete terminal de la cabeza de la válvula, e inferiormente en una expansión que dicho vástago presenta en su zona media; cuya expansión delimita, a su vez, el deslizamiento hacia abajo del mismo, al hacer tope en un escalón, formado por una disminución en la sección del conducto que lo alberga; caracterizándose, además, por el hecho de que a partir de un nivel de presión mínimo, éste vástago asciende por su conducto y asoma su extremidad superior por fuera del casquete terminal.
- 10.
- 15.

- 20.
- 4^a.-Olla a presión perfeccionada, de acuerdo por la cual la junta elástica que produce la estanqueidad en la unión de la tapadera con el borde superior de la pared lateral de la olla, presenta una sección con una concavidad interna, de forma que un aumento excesivo de la presión interior determine la apertura hacia afuera de una de sus ramas, con la consiguiente salida de vapor al exterior, merced a un cajeado expresamente creado en ciertas zonas del reborde de la tapadera.
- 25.

1 14895



- 5ª.-Olla a presión perfeccionada, por la que las uñetas de retención de las que vá dotada la tapadera y la pared lateral del cuerpo de la olla para su cierre a bayoneta, se encuentran ordenadamente dispuestas en dos niveles, de forma -
5. que la estanqueidad de la junta sólo se encuentra asegurada cuando el giro para su cierre se realiza completo; caracterizándose además, por el hecho de disponer, en una de las asas del cuerpo de la olla, de una perforación en la que puede situarse por simple encaje la cabeza de la válvula cuando la -
10. olla no se utiliza, en cuanto que en el momento de su utilización, adquiere un valor operante que facilita el correcto cierre del conjunto.

6ª. "OLLA A PRESION PERFECCIONADA"

15. Todo ello según queda descrito y reivindicado en la presente memoria que consta de siete hojas mecanografiadas por una sola de sus caras, debidamente numeradas e ilustradas con los planos adjuntos.

Madrid, 17 de Julio de 1.965.-

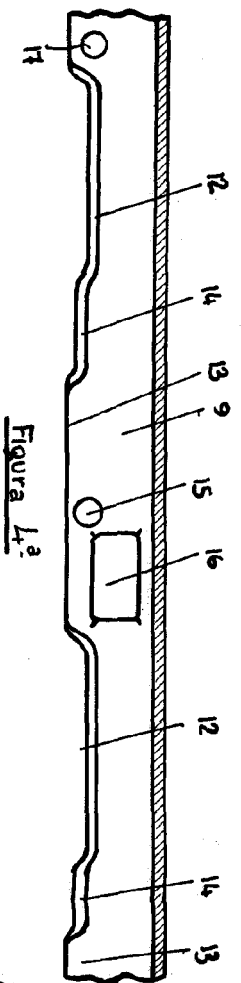


Figura 4ª

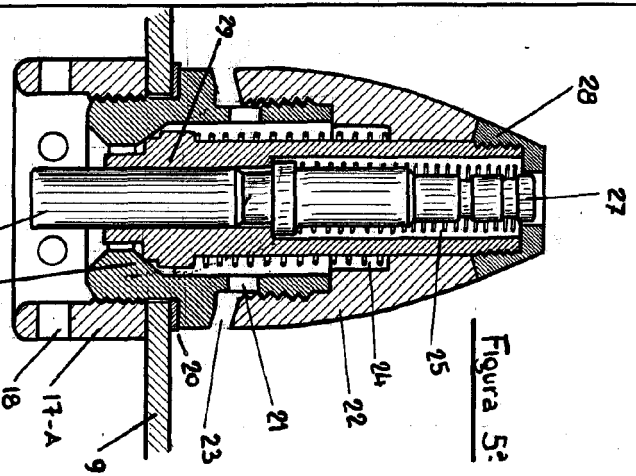


Figura 5ª

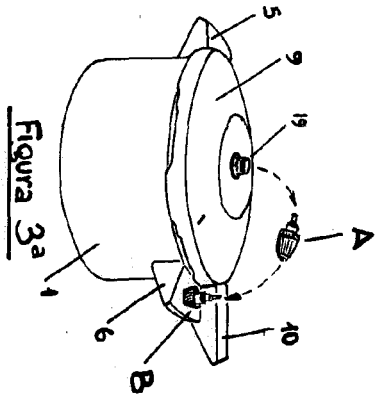


Figura 3ª

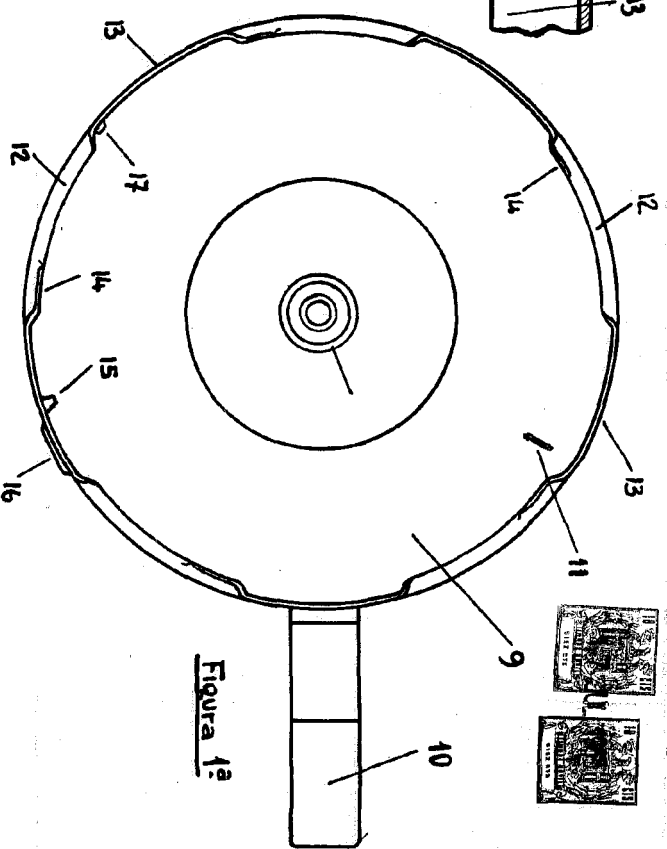


Figura 1ª

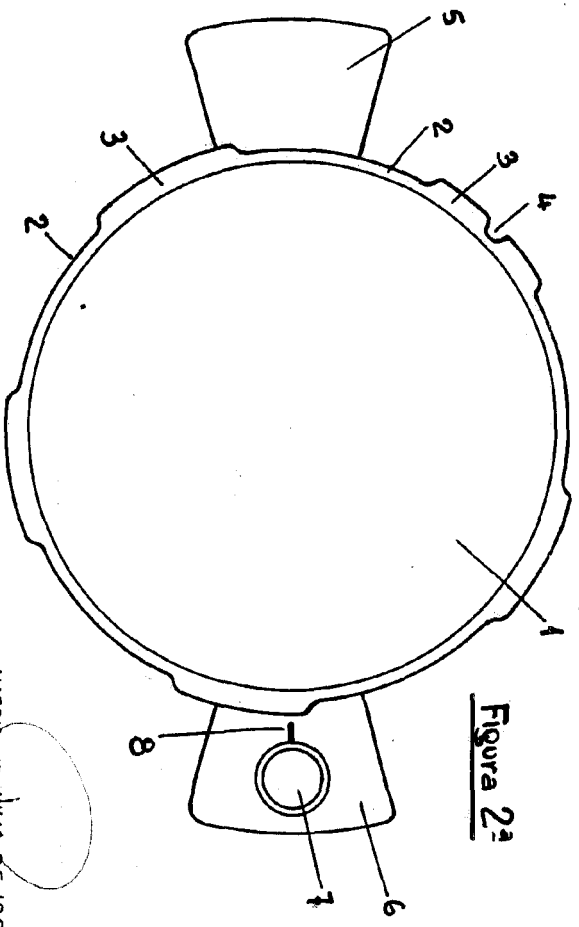


Figura 2ª

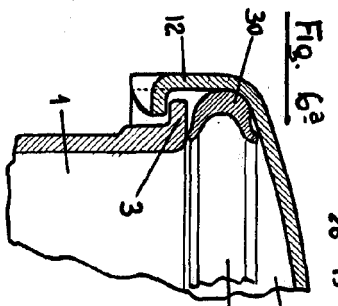


Fig. 6ª

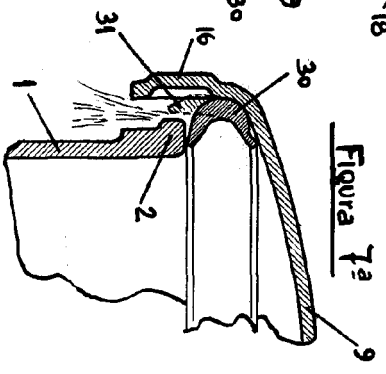


Figura 7ª

Escala variable

MADRID 17 JULIO DE 1965