

114878

16



Expte: 114878

memoria descriptiva

CLASE DE
REGISTRO

un Modelo de Utilidad
por veinte años en España.

NOMBRE Y
NACIONA-
LIDAD DEL
SOLICITANTE

Don José LOPEZ GARCIA
(de nacionalidad española)

RESIDENCIA
Y DOMICILIO

El Ferrol del Caudillo
Apartado nº 120

OBJETO

"PANEL PARA APLICACIONES DIVERSAS EN LA
CONSTRUCCION" .

=====

114878

16 JUN 1953



- 1 -

1

El presente modelo de utilidad se refiere a un panel para aplicaciones diversas en la construcción, como puede ser de puertas para interiores y exteriores, mamparos, tabiques, techos y pisos, tanto para viviendas como para buques y casas desmontables de camping, etc.

5

La característica fundamental del panel cuyo modelo se reivindica es que el elemento resistente se centra en las caras exteriores, y el alma, que dá ligereza al sistema, es a base de espumas de plástico.

10

Es decir, el alma o parte inferior, está formada por espumas de plástico de constitución alveolar, expandidas por inyección, de las actualmente en fabricación tales como plasticel, porexpan y otros tipos más de poliuretano; y para las caras exteriores se utilizarán chapas de madera, metal o plástico, susceptibles de combinaciones varias entre sí; efectuando la unión entre tales elementos con los pegamentos o colas en cada caso apropiados a la calidad del material que se emplee para la construcción del panel.

15

20

Los paneles así contruidos tienen las siguientes ventajas principales;

25

- su ligereza, dado que la mayor parte del espesor de estos paneles es el alma de espuma de plástico, la ligereza queda asegurada por este material, al ser de constitución alveolar, y se llega a una disminución de peso muy notable;

- su resistencia, debido a que por el bajo pe-

114878

16 JUN 1953



- 2 -

1 so pueden emplearse mayores espesores, y por su forma compuesta, como se ha indicado, son de tipo monocasco, pudiendo considerarse autoblandado por las caras exteriores, que siempre son de material de resistencia especifica alta;

5 - reunen unas grandes condiciones aislantes, tanto térmicas como acústicas, conduciendo, por consecuencia, a una gran estabilidad que los imposibilitan del alabeo clásico, debido al material empleado en su núcleo central.

10 Concretaremos las características del panel que se reivindica, con referencia a las adjuntas figuras, que corresponden únicamente a una forma de ejecución, sin carácter alguno limitativo, que se presenta a título de ejemplo de realización con el fin indicado, ya que la forma, dimensiones y materiales con que se fabriquen las distintas
15 piezas, serán en cada caso las que se estimen pertinentes, para la aplicación concreta de que se trate, sin que tales variaciones, así como las que puedan hacerse en detalles de presentación u organización, afecten a la esencialidad reivindicada, por lo que los paneles para aplicaciones diversas
20 en la construcción, que se fabriquen de acuerdo con la idea general reseñada, y cualquiera de esas modificaciones, no serán sino variantes, igualmente comprendidas y protegidas por el presente registro.

25 Las figs. 1 y 2 presentan dos vistas complementarias de un panel, establecido de acuerdo con lo que se reivindica.

114878

16 JU



- 3. -

1

La fig. 3 corresponde a la sección transversal, que se indica en A-B sobre la fig. 1.

La fig. 4 ilustra parte de dicha sección ampliada.

5

Con referencia a dichas figuras y a los números que sobre ellas designan las partes y detalles del panel representado, que interesan a los fines de esta memoria, la descripción del mismo es como sigue:

10

La parte 4 de goma espuma de las características indicadas, va comprendida entre las planchas 2, que en sus extremos se solidarizan con la armadura 3, y ésta a su vez está rodeada del marco 1, encajado en 5 a media madera.

15

El citado marco 1 puede ser de madera o plástico, la armadura 3 es de madera, el relleno 4 de espuma de plástico, en sus diversas calidades y variantes, y las planchas 2 estratificadas en plástico, de madera o metálicas.

20

N O T A =

=====

25

El presente modelo de utilidad comprende las siguientes reivindicaciones:

1.- Panel para aplicaciones diversas en la construcción, caracterizado porque está constituido por una

114878

1
5
10
15
20
25

parte interior formada por materiales de constitución alveolar, circundados por una armadura, a la que a su vez van unidas las planchas que forman las caras exteriores del conjunto, cuya armadura presenta en su contorno exterior la caja para el acoplamiento a media madera del marco que rodea el panel.

2.- Panel para aplicaciones diversas en la construcción.

Según se describe y reivindica en la presente memoria descriptiva y se ilustra con los dibujos que a la misma se acompañan, constando dicha memoria de cuatro hojas foliadas y escritas a máquina por una sola de sus caras.

Madrid a 16 de Julio de 1965

CARLOS ROSE
S.P.

=====



1983

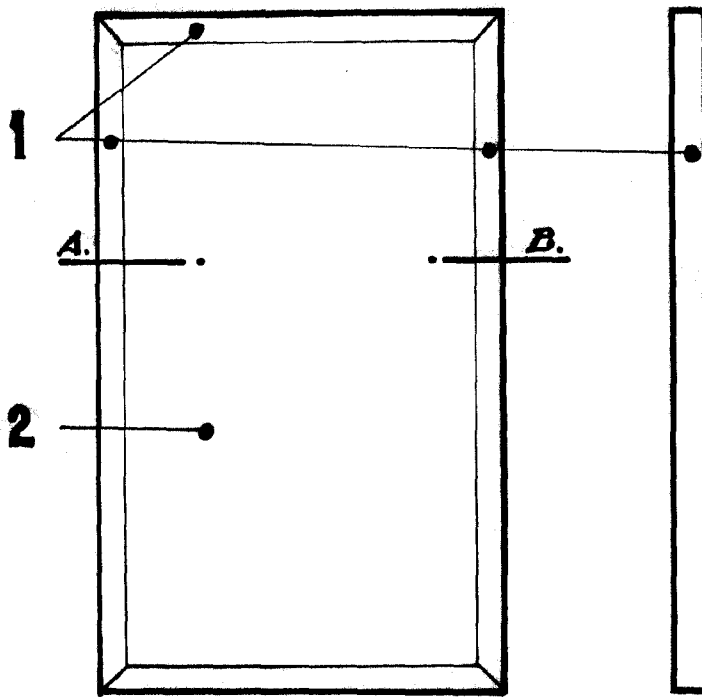

Fig. 1.

Fig. 2.

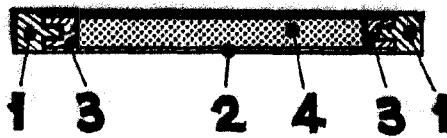

Fig. 3.

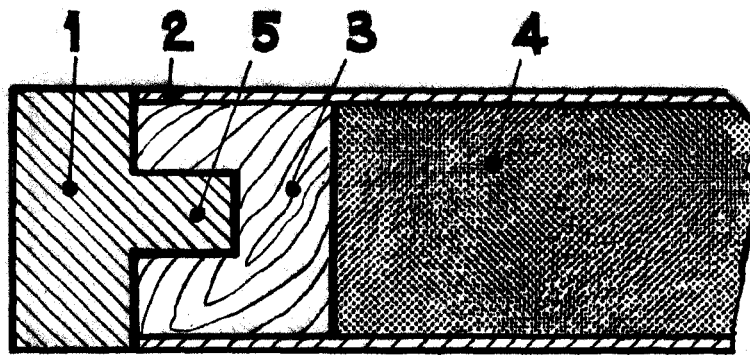

Fig. 4.

ESCALA VARIABLE

CARLOS ROED
D. P.

2/1926