

114875

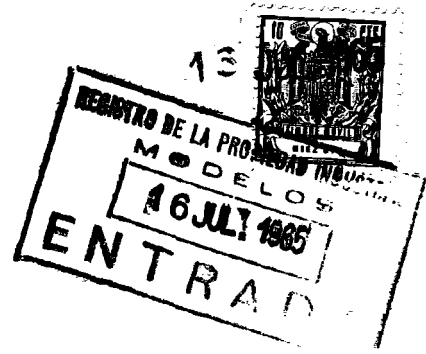

114875

MODELO DE UTILIDAD

por veinte años,

para todo el territorio español, por " CAJA-BANDEJA APILABLE ", cuyo privilegio se solicita a favor de Don FERNANDO GINETTE VARELA, de nacionalidad española, residente en BARCELONA, calle Verdi, nº 169.-

MEMORIA DESCRIPTIVA

El presente Modelo de Utilidad se refiere a una caja-bandeja cuyas nuevas características permiten sea utilizada en gran número, puesto que presenta la ventaja de ser apilable con una perfecta estabilidad.

5

La caja-bandeja que motiva el presente expediente, se caracteriza porqué presenta unas piezas móviles, las cuales son susceptibles de ser abatidas sobre el hueco de la propia caja, por lo que se logra que

16



114875

5 sustenten a una segunda caja dispuesta superiormente
con la particularidad de que dicha caja presenta en
su fondo una serie de ranuras y por tanto unos salien-
tes en la parte exterior de su fondo que está en
correspondencia con la determinación perimétrica que
constituyen el borde interno de la caja así como los
bordes internos de las referidas piezas móviles, por
lo que se logra una perfecta estabilidad de las mis-
mas una vez apiladas, permaneciendo inmóviles ante
10 cualquier esfuerzo que se efectúe sobre ellas que sea
paralelo al plano determinado por el fondo de la caja.

Se prevé asimismo que las mencionadas piezas móvi-
les vengan a cubrir amplias zonas del hueco de la
propia caja y que, por tanto, su longitud correspon-
da sensiblemente con la anchura y en su caso a la
15 longitud de la propia caja, por lo que pueden ser en
número más reducido que no si se disponen en puntos
angulares como podría ser un posible caso de realiza-
ción práctica.

20 Otras características y ventajas del presente Mo-
delo de Utilidad, se irán poniendo de manifiesto a
continuación en la Memoria explicativa que acompaña
a los dibujos adjuntos, en los que, de manera un
tanto esquemática, se ha efectuado una realización
25 práctica de la caja-bandeja, a título enunciativo
y por lo tanto sin ninguna limitación.

La caja-bandeja que motiva el presente expediente,
se caracteriza por presentar en su borde superior 11
unas piezas móviles 12 las cuales son susceptibles de

114875



5 ser abatidas sobre el hueco de la propia caja median-
te la aplicación de un esfuerzo indicado por la fle-
cha 13, con la particularidad de que dichas piezas mó-
viles pueden presentar a su vez unos salientes 14 que,
en correspondencia con los entrantes 15, permiten una
mayor fijación cuando se hallan en la posición correc-
ta, para proceder al apilamiento de las distintas ca-
jas.

10 A su vez, en el fondo 16 se disponen de una serie
de ranuras 17, por lo que éstas exteriormente deter-
minan unos salientes en la parte inferior, que se
hallan en correspondencia con los bordes 18 de las
piezas 12, por lo que se logra una perfecta inmovi-
lidad de la caja una vez apilada, puesto que el con-
15 torno interno determinado por el borde 11 y los bor-
des 18 de las distintas piezas 12 comprende perfecta-
mente al borde exterior determinado por los salien-
tes 17 y los contornos longitudinales de la propia
caja.

20 Se prevé asimismo que las piezas 12 estén dispues-
tas abarcando una longitud sensiblemente igual a la
anchura de la caja, tal como se representa en la fi-
gura 2 y, en su caso, a la propia longitud de la
caja, por lo que se logra reducir al número de las
25 piezas 12; al mismo tiempo, las hendiduras 17 se
hallan distribuídas de acuerdo con la disposición de
las mencionadas piezas para lograr igualmente una per-
fecta estabilidad en el apilamiento de las distintas
cajas.



114875

16

El fondo de esta caja presenta una serie de perforaciones 19, que permiten la evacuación de los restos líquidos de los distintos elementos que puedan contener la mencionada caja.

5 Descrito suficientemente el presente Modelo de Utilidad, así como su realización práctica, se hace constatar a los efectos oportunos que en el mismo podrán introducirse todas aquellas variaciones o modificaciones de detalle que las circunstancias y la práctica pudieran aconsejar, siempre y cuando que con dichas variaciones no se altere su esencialidad, que queda resumida en las siguientes reivindicaciones que constituyen la

10

NOTA REIVINDICATORIA

15 1ª - " CAJA-BANDEJA APILABLE ", que esencialmente se caracteriza por presentar una serie de piezas móviles, aunque permanentemente solidarias a la caja, estando dispuestas de tal modo que el accionamiento de las mismas permite disponer de ellas como topes susceptibles de sustentar a una segunda caja colocada

20 superiormente a esta primera, con la particularidad de que dicha caja presenta en su fondo una serie de hendiduras dispuestas de tal modo que los salientes, que las mismas determinan por la parte exterior del

25 fondo, están en correspondencia con el perímetro interior que a su vez determinan el borde interior de la caja inferior y los correspondientes bordes de sus piezas móviles, una vez montadas, por lo que así apiladas las cajas, permanecen fijas ante cual-



114875

quier solicitud que reciben y que sea paralela al plano que determina el fondo de la caja.

5

2ª - " CAJA-BANDEJA APILABLE ", según la anterior reivindicación, caracterizada porque las reivindicadas piezas móviles presentan unos elementos de fijación en correspondencia con otros dispuestos en la propia caja, con la particularidad de que estas piezas se hallan distribuídas en las zonas próximas a los vértices superiores de la caja.

10

3ª - " CAJA-BANDEJA APILABLE ", que, según las anteriores reivindicaciones , se caracteriza porque se prevé que las aludidas piezas móviles cubran una amplia zona del hueco de la caja, siendo de longitud sensiblemente igual a la anchura y, en su caso, a la propia longitud de la caja.

15

4ª - " CAJA-BANDEJA APILABLE " que, según las anteriores reivindicaciones, se caracteriza porque las reivindicadas hendiduras dispuestas en el fondo de la caja están distribuídas en posición y longitud de acuerdo con la disposición de las piezas móviles, a fin de obtener el encaje de cada una de las cajas con su inmediata inferior.

20

25

5ª - " CAJA-BANDEJA APILABLE ".

Todo tal y conforme queda descrito y reivindicado en la memoria descriptiva que antecede y

114875



que consta de seis hojas escritas a máquina por una sola de sus caras y un plano que la ilustra.

MADRID, 16 JUL. 1965

FERNANDO GINETTE VARELA,

P. A.,

J. J. MORGADES Y GRANER

P. D.

Fdn. N. del Carmen Morgades Manonellas

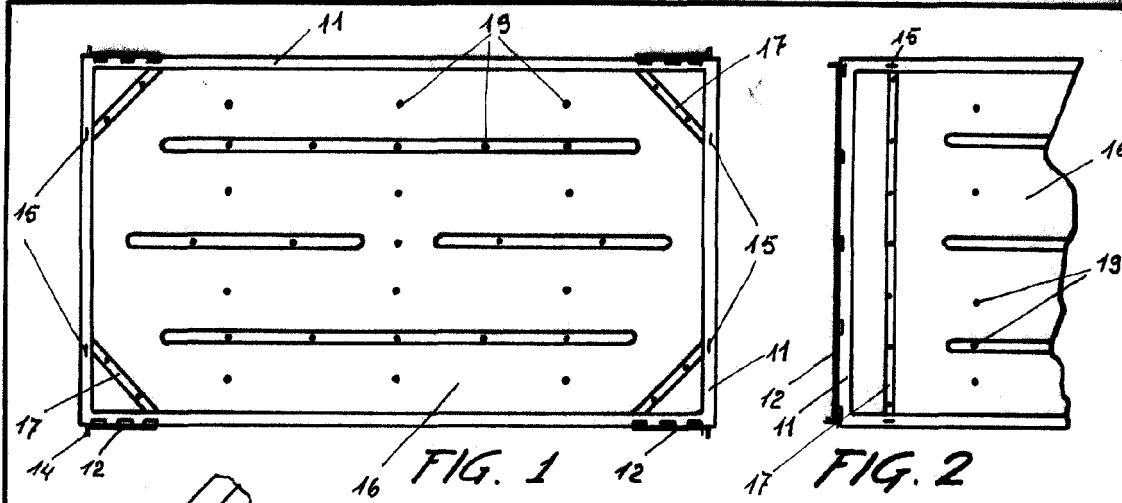

114875

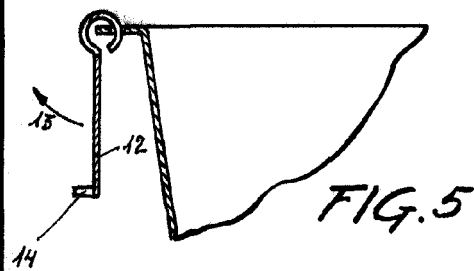
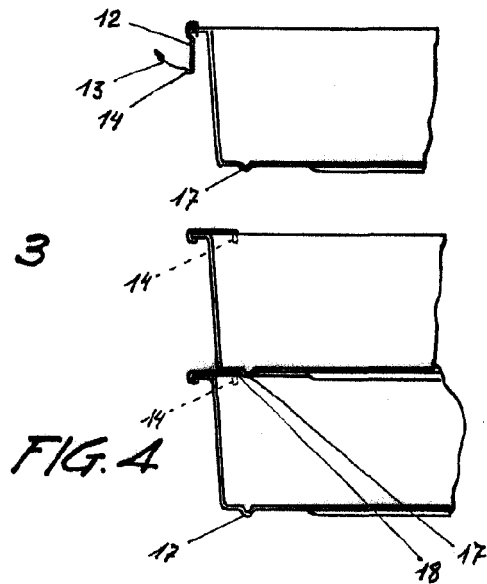
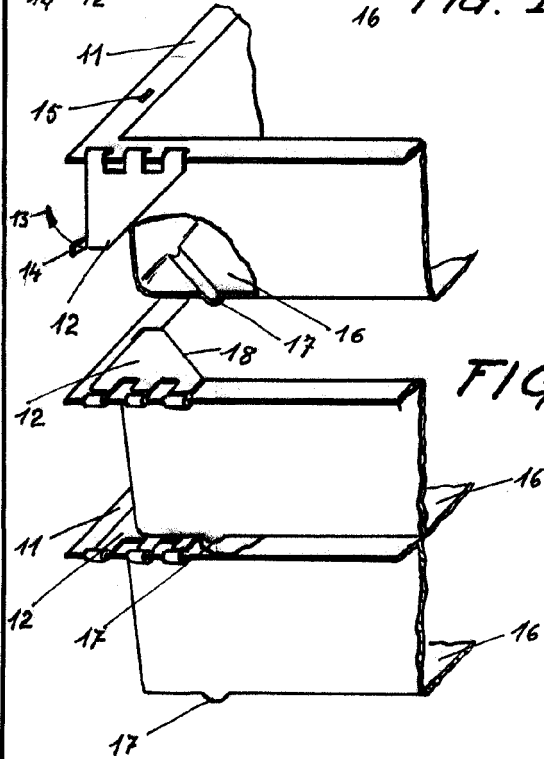

MADRID. 16 JUL 1900
 p.º J. J. Morfades Grajer
 p.º p.

Escala variable

16