



114849

M O D E L O  
D E  
U T I L I D A D

por "UN ALMACEN PERFECCIONADO PARA DIAPOSITIVAS", a favor de  
DON GASPAR MAMPEL FERNANDEZ, de nacionalidad española, residente  
en BARCELONA, Avda. Generalísimo Franco, 497.

= . =

MEMORIA DESCRIPTIVA

El presente modelo de utilidad se refiere a un almacén perfeccionado para diapositivas.

- Más concretamente, en la invención se ha previsto un almacén del tipo acoplable en los aparatos proyectores de
5. diapositivas. constituido por una pieza moldeada de forma alargada, que comprende departamentos unitario para los marcos de diapositivas, y comportando esta pieza unas guías en su base para el deslizado automático a través de las rampas laterales de sostén del proyector.
  10. En uno de los laterales del almacén, se ha previsto

114849

14.



un rebaje longitudinal continuo en el que se halla impresa una numeración relativa a los departamentos para los marcos.

5. En la organización citada, se ha previsto también dos topes o pestañas que se intercalan, en cualquiera de los departamentos, por su parte inferior permitiendo de este modo, mediante un dispositivo eléctrico-automático de que van previstos algunos proyectores, una proyección continua de las vistas o diapositivas colocadas en el cajetín, de tal modo que al llegar al final de su recorrido, mediante el tope mencionado,
10. inicia la marcha inversa de la proyección, siendo estas pues continua indefinidamente, adelante y atrás, mientras no se desconecte el aparato.

15. Con el fin de facilitar la explicación, se acompaña a la presente memoria descriptiva de una lámina de dibujos en la que se ha representado un caso de realización que se cita a título de ejemplo.

En los dibujos:

20. La figura 1, manifiesta una vista en alzado lateral del almacén, según el modelo.

La figura 2, muestra una vista del mismo por una de sus cabeceras;

La figura 3, es una perspectiva del almacén, mostrando la colocación de los topes.

25. Haciendo referencia a las figuras, se aprecia en su realización un almacén 1, constituido por una pieza alargada tabicada transversalmente según 2, constituyéndose departamentos unitarios para los marcos de diapositivas.

El almacén 1 presenta tres apoyos 3, 4 y 5, longitudinales y continuos, que presentan unos rebajes-guía 6,



para deslizado del almacén a través de las rampas del proyector correspondiente.

El lateral 7 del almacén, presenta un rebaje 8, de sección rectangular, para una numeración.

5. Para regular la carrera del almacén se recurre a unos topes 9, que se intercalan a la altura conveniente, entre dos tabiques 2, permitiendo una proyección continua.

10. El modelo, dentro de su esencialidad, puede ser llevado a la práctica en otras formas de realización que difieran en detalle de la indicada a título de ejemplo en la descripción y a las cuales alcanzará igualmente la protección que se recaba. Podrá, pues, construirse en cualquier forma y tamaño, con los materiales más adecuados, por quedar todo ello comprendido en el espíritu de las reivindicaciones.
- 15.



N O T A

114849

Descrito el objeto y utilidad de la presente invención, lo que se declara como no divulgado ni practicado en España, comprende las siguientes reivindicaciones.

5. 1. Un almacén perfeccionado para diapositivas, caracterizado esencialmente por el hecho de estar constituido por una pieza alargada, tabicada transversalmente para formar departamentos unitarios para los marcos de diapositivas, comprendiendo esta pieza tres apoyos longitudinales continuos dos de los cuales quedan situados en los márgenes de la pieza, mientras que el intermedio queda descentrado, estando dotados estos apoyos de unos rebajes en su base que actúan como guías para el deslizado de los almacenes sobre las rampas del proyector.
10. 2. Un almacén, según la anterior reivindicación, en el que la pared lateral del almacén, presenta en su cara exterior un rebaje longitudinal de sección rectangular, para disposición en dicho rebaje de una numeración relativa a los departamentos unitarios antedichos.
15. 3. Un almacén, según las reivindicaciones 1 y 2, en el que se ha previsto unos topes a encajar entre dos tabiques, cuyos topes determinan previamente la carrera del almacén en relación con el número de diapositivas almacenadas,
- 20.

114849



que en combinación con un dispositivo electro-automático permiten una proyección continuada.

4. Un almacén perfeccionado para diapositivas.

5. Según se describe y reivindica en la presente memoria descriptiva que consta de cinco hojas foliadas y escritas a máquina por una sola cara, acompañadas de una lámina de dibujos.

Madrid, a 14 JUL. 1965

p.a. REPUBLICA DE ESPAÑA

EX. 15.

114849

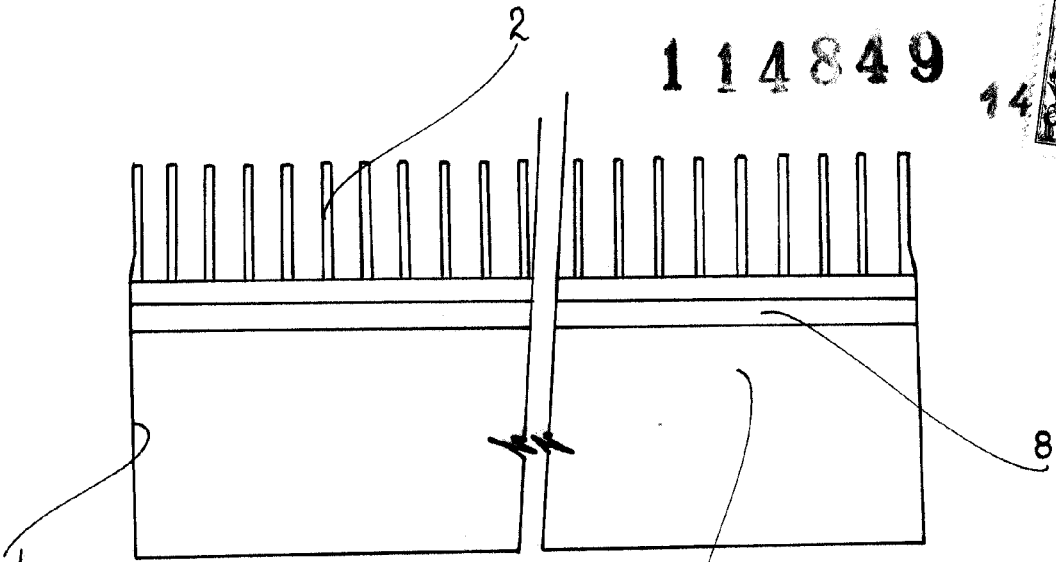

Fig. 1

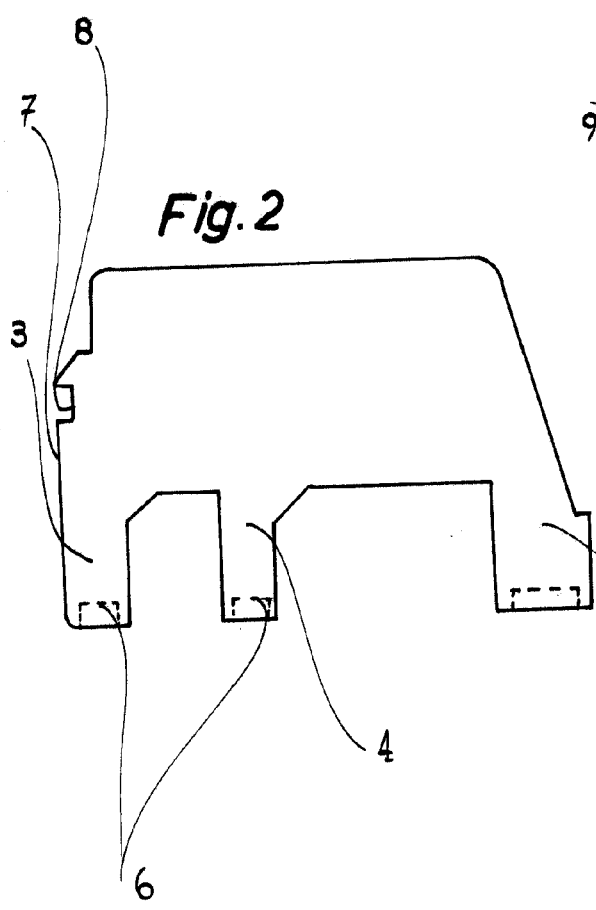

Fig. 2

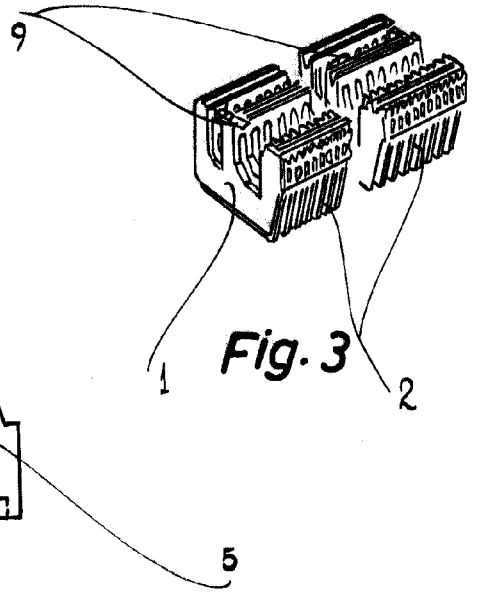

Fig. 3

Madrid  
Epine Isern  
p.p.