



114840

M O D E L O
D E
U T I L I D A D

por "UNA NEVERA PORTATIL", a favor de la razón social española PLASTICOS DE GALICIA, S. A., domiciliada en VIGO (Pontevedra), Avda. de Castrelos, 160.

- . -

MEMORIA DESCRIPTIVA

El presente modelo de utilidad se refiere a una nevera portatil.

5. Más concretamente, en la invención se ha previsto una nevera de tipo portatil, integrada por tapa y caja abisagradas entre si, obtenidas en material plástico rígido y formadas por doble pared, constituyendo cavidad intermedia rellena de materia aislante.

114840



En el lateral frontal de la caja se ha previsto un cierre de presión en forma de puente basculante, que monta sobre unos salientes apropiados del borde de la tapa. ...

5. Con el fin de facilitar la explicación se acompaña a la presente memoria descriptiva de una lámina de dibujos en la que se ha representado un caso de realización que se cita a título de ejemplo.

En los dibujos:

10. La figura 1, representa una vista en perspectiva de la nevera, según el modelo.

La Figura 2, muestra una sección parcial del mismo.

15. Haciendo referencia a las figuras, se aprecia en su realización una nevera, constituida por caja 1 y tapa 2, dotada ésta de asidero 3, presentando ambas piezas una doble pared 4, que forma cavidad para colocación de una materia aislante 5.

La tapa 2, presenta un faldón 6, y estriado 7 que forma cierre hermético, merced al puente basculante 8 de cierre.

20. El modelo dentro de su esencialidad podrá ser llevado a la práctica en otras formas de realización que difieran en detalle de la indicada a título de ejemplo en la descripción que antecede. Podrá, pues, ser construido en cualquier forma y tamaño, empleando en su construcción 25. los materiales más adecuados a cada caso, por quedar todo ello comprendido en el espíritu de las reivindicaciones.



114840

N O T A

Descrito el objeto y utilidad de la presente invención, lo que se declara como no divulgado ni practicado en España, comprende las siguientes reivindicaciones:

5. 1. Una nevera portatil, caracterizada esencialmente por el hecho de comprender caja y tapa con asidero, moldeadas ambas en material plastico rígido, y formadas por doble pared, constituyendo cavidad intermedia rellena de materia aislante, comprendiendo el lateral frontal de la caja, un cierre de presión integrado por un puente de varilla basculante que opera sobre unos salientes propios del borde de la tapa, efectuando el cierre merced a la elasticidad propia del material, quedando dicha tapa formando cierre hermético merced a un faldón interior que actúa contra la embocadura de la caja, y merced a un estriado que presenta el contorno de asiento de la tapa sobre el contorno de embocadura de la caja.
- 10.
- 15.
20. 2. Una nevera portatil.
Según se describe y reivindica en la presente memoria que consta de 4 páginas, foliadas y escritas a máquina por una sola de sus caras, acompañadas de una lámina de dibujos y de la documentación reseñada en el índice adjunto.

114840



Madrid, a 13 de Julio de 1965.
PLASTICOS DE GALICIA, S. A.

p. a.

JAIME ISERN

D. P.



114840



Fig. 1

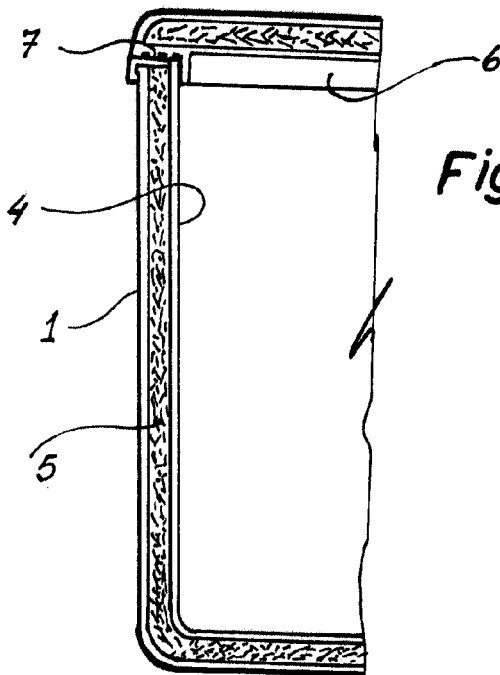
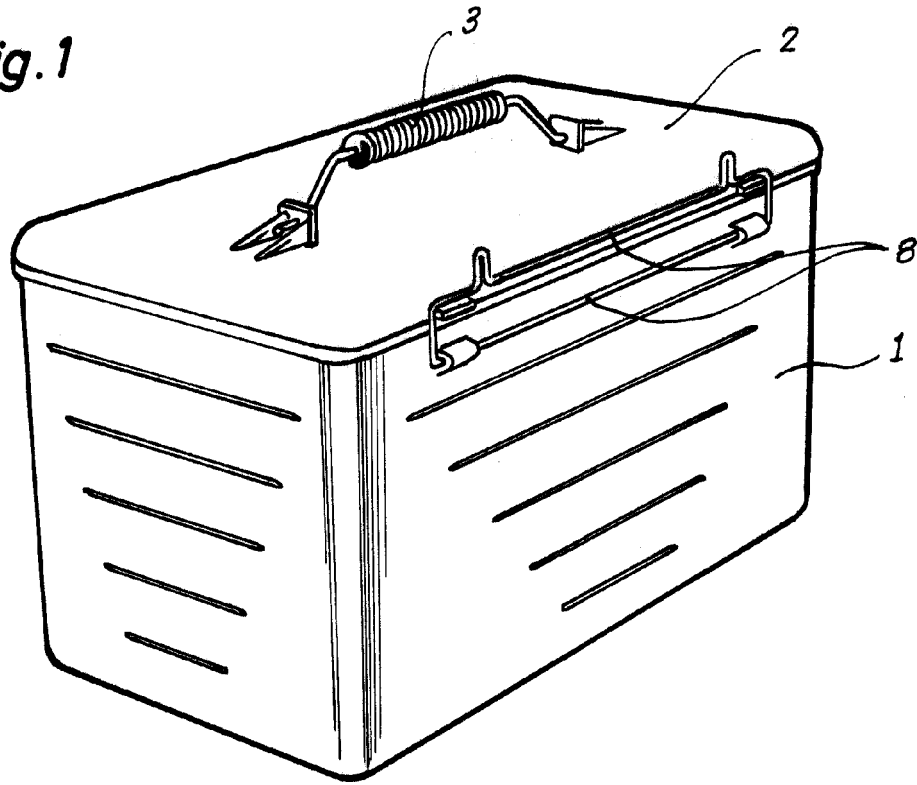

Fig. 2

Madrid, 13 JUL 1965
Jaime Isern

p.p.