

114820



114826

MODELO DE UTILIDAD

por "Altavoz".

a favor de D. Enrique Prats Rouquier y D. Evaristo Borque
Bartroli, ambos de nacionalidad española, domiciliados en
5 Barcelona, C/. San Gabriel nº 12.

=====

MEMORIA DESCRIPTIVA

Se refiere el presente modelo de utilidad a un
altavoz que por sus particularidades constitutivas da resul-
tados altamente satisfactorios, especialmente en bafles de
10 pequeñas dimensiones para los que, preferentemente, ha sido
estudiado.

En la hoja de dibujos anexa a la presente memoria
aparece representado, despiezado en alineación de acuerdo
con su montaje, el altavoz que nos ocupa.

15 Constituye el altavoz de referencia, una placa
de campo 1 en forma de corona circular en cuyo agujero cen-
tral 2 encaja el macho inferior 3 de un nucleo 4 en el que
por encima de dicho macho se configura una extensión circular
5 que se apoya sobre la referida placa y es base de una pro-
20 longación superior troncocónica 6 rematada por una porción
cilíndrica 7; rodeando al mencionado núcleo 4 a la altura
de su extensión circular 5 va dispuesta una arandela aislan-

114826



te 8 de centrado, la cual, queda también apoyada sobre la placa 1 de campo; asimismo apoyada sobre la mencionada placa 1 de campo, con centramiento por la arandela 8, existe colocada la corona 9 de ferrita sobre la que, también con centraje
 5 va dispuesta otra placa de campo 10 igualmente en forma de corona circular; sigue a ello la envolvente 11 de forma de superficie de revolución en cuya parte inferior va montada la placa 12 de conexiones y en cuyo interior va fijado el "spider" 13 para el centrado de la bobina 18 del cono del
 10 altavoz; un marco circular acanalado 14, generalmente de neopreno, presenta arrancando de su borde interior un apoyo cónico 15 que lo és del borde superior del cono 16 del altavoz cuyo vértice cilíndrico hueco 17 es rodeado por la bobina 18; entre el marco circular 14 y la envolvente va intercalada una junta 19; y finalmente, una pieza central 20 en
 15 forma de casquete, es la cobertura del núcleo. En el montaje, el vértice cilíndrico 17 del cono del altavoz, rodea al núcleo 4 por la parte superior cilíndrica 7 del mismo.

En la ejecución práctica del modelo según queda descrito, podrán variar cuantos detalles constructivos y configurativos no afecten cambiándola o modificándola a su propia
 20 esencialidad.

N O T A
 =====

Se reivindica como objeto del presente modelo de
 25 utilidad:

1º.- Altavoz caracterizado por el hecho de que en el mismo, una placa de campo en forma de corona circular lleva encajado en su agujero central, el macho inferior cilíndrico de un núcleo que por encima de dicho macho presenta
 30 una extensión circular de apoyo que se prolonga superiormente

114826



te en forma troncocónica rematada por otro macho cilindri-
co de mayor longitud que el anterior, estando éste parcial-
mente rodeado sin contacto mutuo por una corona de ferrita,
la cual queda centrada con respecto a aquel intermediando
5 una estrecha arandela aislante que queda asimismo apoyada
sobre la placa de campo referida, siendo además dicha corona
de ferrita a su vez apoyo de otra placa de campo también
en forma de corona circular por cuyo agujero central pasa el
10 macho superior del núcleo para venir finalmente rodeado por
el manguito portador de la bobina del vértice del cono del
altavoz, estando sujeto éste en la envolvehte por el "spider"
como es normal.

2º.- ALTAVOZ.

15 Consta la presente memoria de tres hojas foliadas
y mecanografiadas por una sola cara acompañada de una hoja
de dibujos.

Barcelona, 23 de Junio de 1965

D. Enrique Prats Rouquier

D. Evaristo Borque Bartroli

p/a.



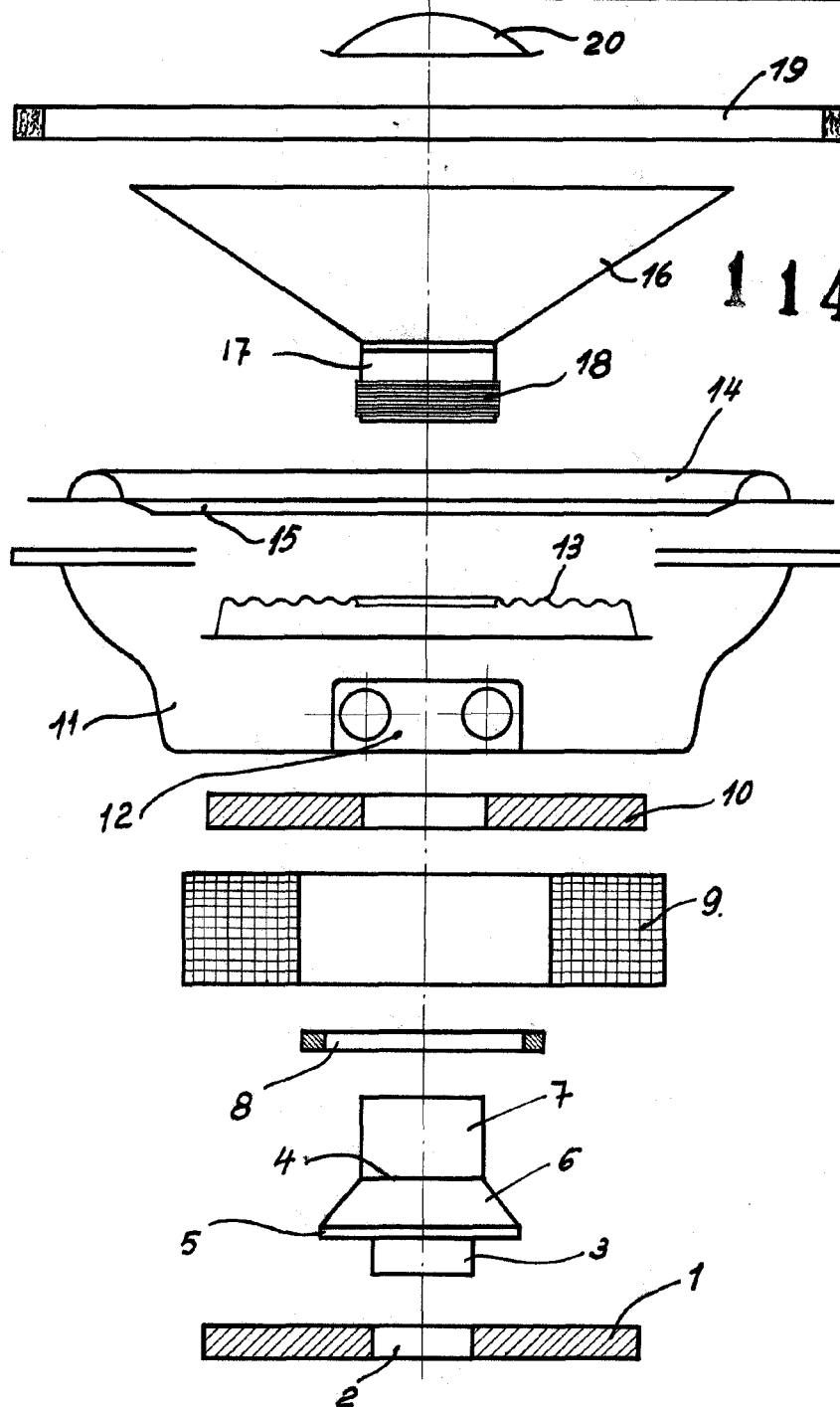

114826

BARCELONA, 25 de JUNIO de 1965
P. A.

[Handwritten signature]

ESCALA VARIABLE