

constituido por una resistencia rodeada de un tubo metálico, no se tropieza con dificultad alguna, pero no ocurre lo mismo cuando se emplean cuerpos de calefacción compuestos, del modo conocido, de cuarzo y sílice que dejan pasar todas las radiaciones,

En efecto como el cuarzo y la sílice son particularmente frágiles resulta difícil establecer una junta estanca o hermética e impedir las fugas de líquido.

Ahora bien el presente tiene por objeto un dispositivo de montaje de los cuerpos de caldeo más particularmente destinado a los constituidos por el cuarzo o la sílice, que viene a resolver esa dificultad.



El dispositivo en cuestión consiste esencialmente en un tapón hueco que viene a atornillarse a la parte inferior del radiador en el lugar del tapón ordinario y que contiene un alojamiento en el que puede colocarse el cemento que recibe la parte extrema del tubo de cuarzo que encierra la resistencia de calefacción y por otra parte, una prolongación que se introduce en el interior del radiador y que se constituye a modo de presa-estopas, asegurando una junta perfecta al paso del tubo de cuarzo.

Este dispositivo de tapón está completado por una cámara anterior reportada sobre el tapón o formando cuerpo con el mismo y a la cual se adapta el soporte de las bornas de conexión.

La descripción que sigue, con referencia al dibujo adjunto que se da a título de ejemplo, hará comprender bien de manera que puede realizarse el invento.

La figura 1 representa el dispositivo objeto del invento, en cote longitudinal.

La figura 2 es un corte transversal practicado por la linea 2-2 de la figura 1.

La figura 3 es otro corte transversal por la linea 3-3 de la misma figura.

La figura 4 ilustra una variante.

El dispositivo de montaje objeto del invento contiene, como se ha dicho anteriormente, un tapón hueco que se atornilla en el mismo lugar que el tapón ordinario de los radiadores existentes. Este tapón -a- se compone de una cámara -b- en la que viene a alojarse el cemento -c- que recibe la extremidad de tubo de cuarzo -d- formando en un extremo y en el que va instalada la resistencia.



Este tapón se prolonga en el interior de la parte inferior del radiador -e- por una prensa-estopas formado, por ejemplo, por una pequeña tubuladura -f- provista de un alojamiento anular en el cual se aprietan por medio de un anillo moletado -g- las arandelas o materiales destinados a asegurar la hermeticidad.

Dicho tapón forma saliente en el exterior del radiador de manera que constituya una cámara -h- suficientemente grande para recibir las bornas de conexión -i- de la resistencia y su soporte aislante -j-, constituido, por ejemplo, por una arandela o disco de material aislante que viene a aplicarse sobre el borde del saliente tubular filetado -k- y que es mantenido en su sitio por medio de un casquillo o anillo filetado -l-.

En el interior del tubo de cuarzo va

colocado del modo conocido otro tubo de cuarzo abierto por sus extremos al cual se arrolla la resistencia de caldeo, uno de cuyos extremos sale por el interior hacia una de las bornas.

El alojamiento -b- del tapón puede ser de forma semiesférica, como lo representa la variante de la figura 4, y lo mismo ocurre con el anillo metálico c¹ o de cualquier otro material conveniente -u- en sustitución del cemento dispuesto en el interior y que se adhiere al extremo del tubo de cuarzo; esta disposición permite hacer girar ligeramente este último para centrarle.

Para mantener el tubo en posición en el interior del tapón, se introduce un anillo -m- a rosca o de otro medio conveniente, el cual aplica fuertemente el extremo del tubo con su segmento en el alojamiento del tapón.

Como puede comprenderse, el prensa-estopas que acaba de describirse, así como la caja de fijación de las bornas pueden ser modificados de cualquier modo conveniente, con tal de que cumplan la finalidad que les está señalada, sin por ello separarse del marco del presente invento.

Como se ve, este sistema permite adaptar inmediatamente a cualquier radiador este cuerpo de caldeo, sustituyendo pura y simplemente el tapón existente por el otro tapón que acaba de ser descrito y que va dispuesto en el cuerpo de caldeo.

Este tapón está estudiado de tal manera que permite llevar a cabo con facilidad el desmontaje de los elementos que constituyen el cuerpo de caldeo, en particular del tubo exterior, si por cualquier cau-



sa fuera necesario reemplazarlo.

Esta solicitud, que corresponde a la presentada en Francia, el 13 de septiembre de 1928, bajo el número 660.306, se acoge a los beneficios del artículo 16 de la Ley de Propiedad Industrial.

- o - N O T A - o -

Los puntos de Invencción propia y nueva que se presentan para que sean objeto de esta Patente de VEINTE años, son los siguientes:



1º - Un dispositivo de montaje de los cuerpos de caldeo fabricados de cuarzo, para los radiadores de agua caliente, y mas particularmente destinado a los cuerpos de caldeo que llevan un tubo de cuarzo o de sílice, el cual dispositivo está constituido esencialmente por un tapón hueco que contiene una cavidad que permite el alojamiento del extremo guarnecido de cemento del tubo exterior cerrado de cuarzo, del cuerpo de caldeo, el cual extremo va sostenido por un anillo que introduce en dicha cavidad y presenta además por el lado en que penetra en el interior del radiador un prensa-estopas que asegura la hermeticidad del tubo de cuarzo, completandose este dispositivo por una cámara practicada con un saliente exterior del tapón, en la que se alojan las bornas de conexión y su soporte aislante que se fijan convenientemente por medio de un anillo o de cualquier otro modo adecuado.

2º - Un dispositivo de montaje de los cuerpos de caldeo eléctrico en los radiadores.

Tal y como se ha descrito en la Memo-

ria que antecede, representado en el dibujo
que se acompaña, y con los fines que se han especi-
ficada.

Esta memoria consta de seis hojas
escritas por una sola cara.

Madrid, 13 de Septiembre de 1929.

P. A.

Alberto de Eizaburu.

Por Poder



Fig. 1

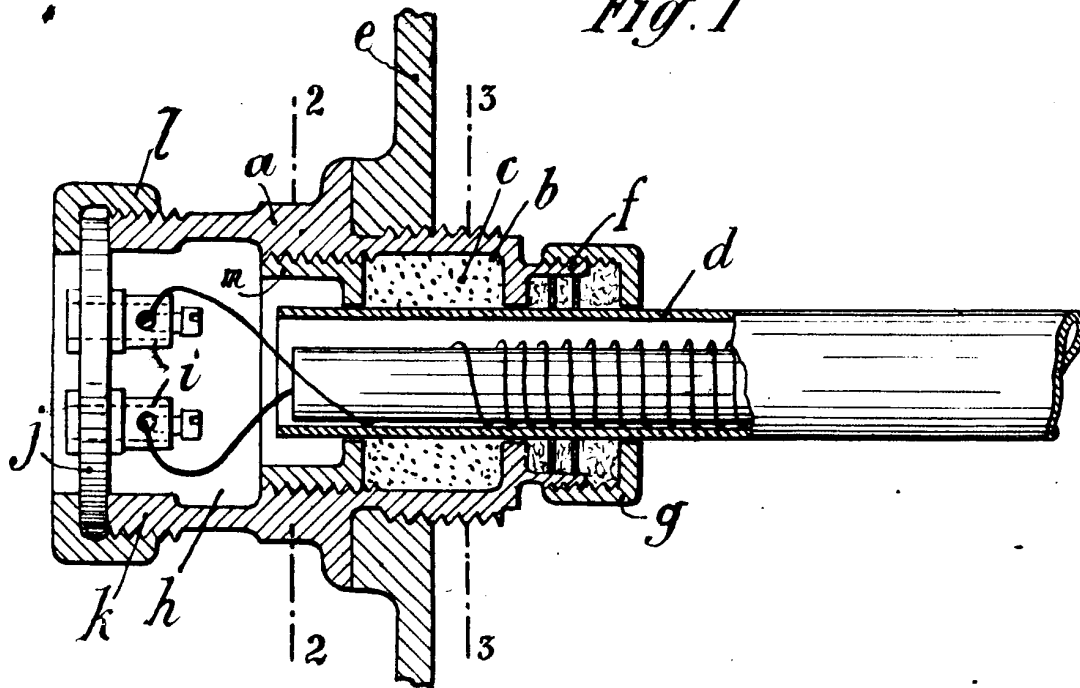

Fig. 2

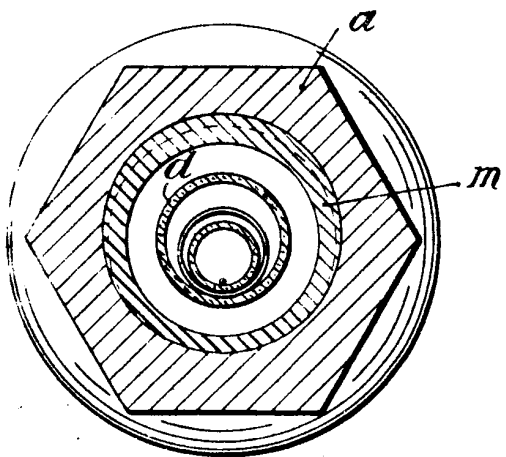

Fig. 3.

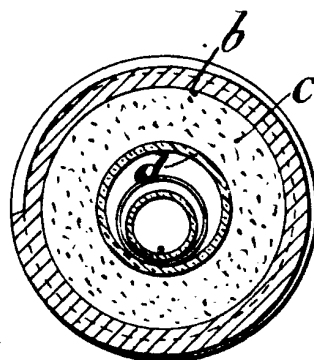
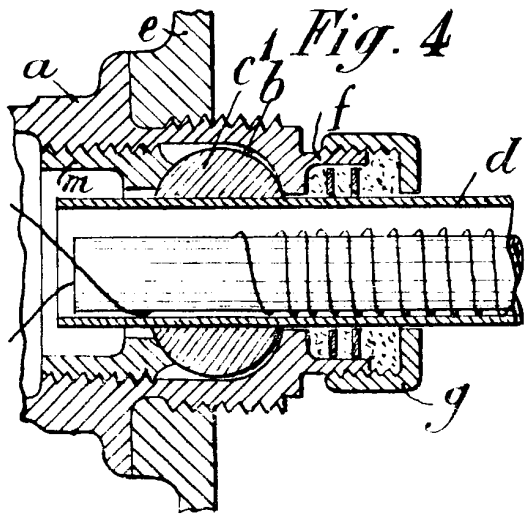

Fig. 4



P.A.