



114784

M O D E L O
D E
U T I L I D A D

por "UN MECANISMO DE VOLQUETE PARA CAMIONES DE JUGUETE",
a favor de DOÑA. MARIA DOLORES DE COZAR Y DE LA HABA, de
nacionalidad española, domiciliada en BARCELONA, Avda. del
Generalísimo, nº. 281-bis. 7º-3.

= . =

MEMORIA DESCRIPTIVA

El presente modelo de utilidad se refiere a un mecanismo de volquete para camiones de juguete.

Mas concretamente, en la invención se ha previsto un mecanismo elevador para cajas volquete de los camiones de juguete, cuyo mecanismo está integrado por una cremallera, adosada al chasis del camión y convenientemente guiada, que desliza longitudinalmente merced a un piñón engranado y accionado a través de un manubrio lateral al bastidor general del camión.



1 1 4 7 8 4

La cremallera citada, presenta en su extremo una cabeza a manera de leva, que opera contra un plano inclinado de la base de la caja del camión, la cual está articulada por su borde posterior, permitiendo esta organización la elevación gradual de la misma, así como el descenso, al deslizar la cremallera en sentido opuesto.

5.

Con el fin de facilitar la explicación, se acompaña a la presente memoria descriptiva de una lámina de dibujos en la que se ha representado un caso de realización que se cita a título de ejemplo.

10.

En los dibujos:

La figura única, representa una vista esquemática en alzado del mecanismo elevador, constituido por una cremallera =1=, convenientemente guiada en el bastidor =2= del camión, y accionada por el piñón =3= engranado a la misma, cuyo piñón se manobra por el manubrio =4=.

15.

El extremo de la cremallera =1=, presenta una cabeza =5=, que actúa como leva contra el plano inclinado =6= propio de la base de la caja =7=, articulada por su borde posterior, según =8= al bastidor del camión.

20.

El modelo, dentro de su esencialidad, puede ser llevado a la práctica en otras formas de realización que difieran en detalle de la indicada a título de ejemplo en la descripción y a las cuales alcanzará igualmente la protección que se recaba.

25.

Podrá, pues, construirse en cualquier forma y tamaño, con los materiales más adecuados, por quedar todo ello comprendido en el espíritu de las reivindicaciones.



NOTA

114784

Descrito el objeto y utilidad de la presente invención, lo que se declara como no divulgado ni practicado en España, comprende las siguientes reivindicaciones.

5. 1.- Un mecanismo de volquete para camiones de juguete, caracterizado esencialmente por el hecho de comprender una cremallera deslizable longitudinalmente sobre el bastidor del camión, cuyo bastidor presenta guías adecuadas para dicho fin, habiéndose previsto en el extremo de la cremallera una cabeza en forma de leva que opera contra un plano inclinado propio de
10. la base de la caja-volquete, articulada por su borde posterior en el bastidor antedicho.

2.- Un mecanismo, según la anterior reivindicación, en el que el deslizado de la cremallera se logra merced al giro manual de un piñón engranado en la cremallera citada.

15. 3.- Un mecanismo de volquete para camiones de juguete. Según se describe y reivindica en la presente memoria descriptiva que consta de tres hojas foliadas y escritas a máquina por una sola cara, acompañadas de una lámina de dibujos.

Madrid, a 9 JUL. 1965

P. a. JAIME ISERN

P. P.

114784

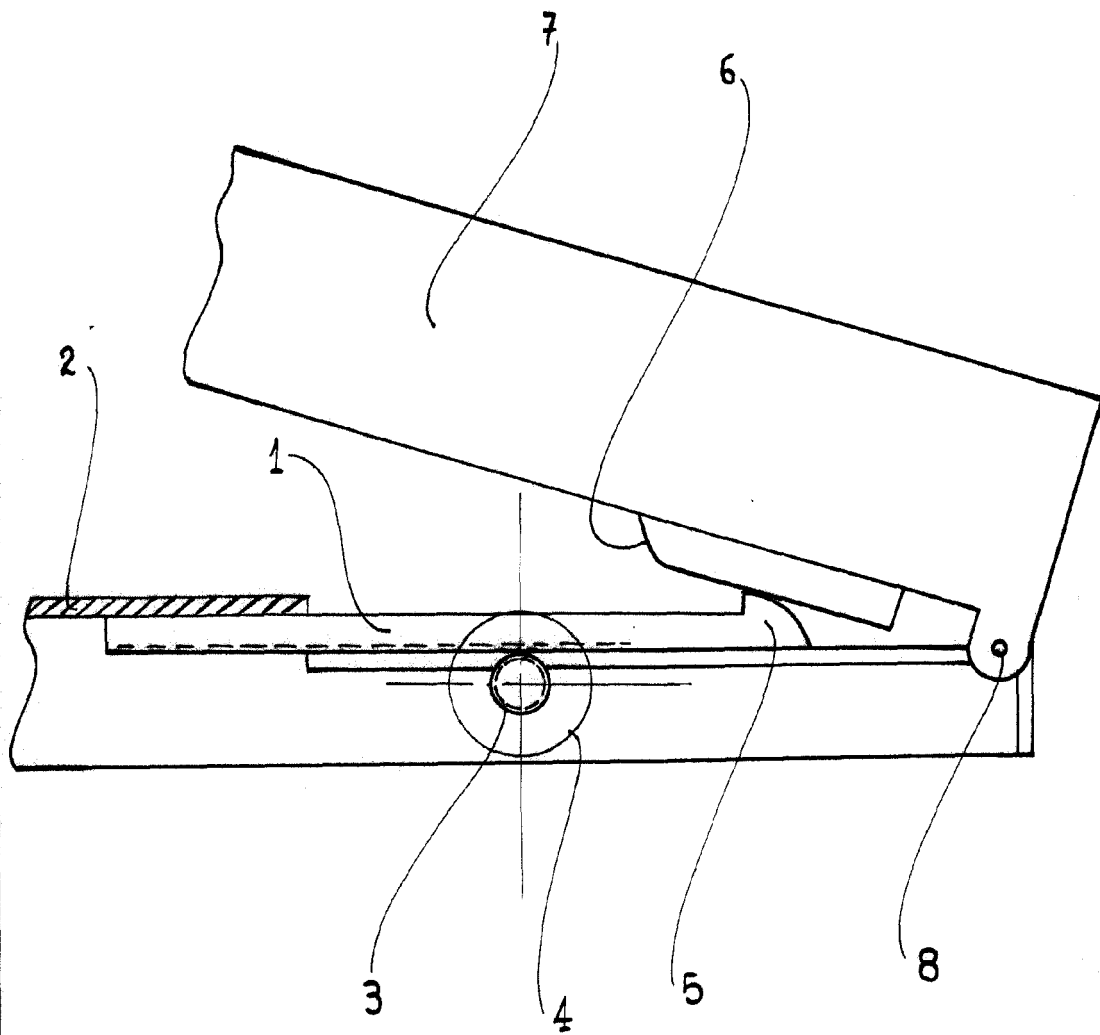

Madrid, 9 JUL. 1965
Jaime Isern