



114780

MEMORIA DESCRIPTIVA

que se acompaña a la solicitud de registro de un modelo de utilidad, por veinte años en España, por "HOGAR DE CHIMENEA DE CALEFACCION PREFABRICADO", a favor de D. Alfredo Piris Piñeiro, de nacionalidad española, residente en Santander, calle Castellar nº 3

Con la presente solicitud se trata de proteger un hogar de chimenea de calefacción prefabricado, con el cual dadas sus características y forma de montaje se consiguen grandes ventajas.

5 En esencia el conjunto de la chimenea está compuesto por cuatro piezas prefabricadas encajables entre sí, dividiéndose en dos zonas claramente diferenciadas siguiendo el concepto tradicional de chimeneas de este tipo, hogar y cámara de humos, y

114780



10 siendo los perfiles y forma de cada una de las partes las que aparecen en los planos adjuntos. Los volúmenes y perfiles se han calculado para que la combustión y tiro sean perfectas aún en el caso de chimeneas bajas.

En cuanto a los materiales a emplear en los elementos prefabricados para lograr el conjunto, se emplearán todos aquellos que resulten aptos para el fin a que son destinados.

15 Es notorio el hacer constar que podrán variar los modelos así como igualmente sus formas de encaje de unos elementos con otros.

Los tamaños tampoco serán objeto de limitación.

20 Para mejor comprensión de la descripción que sigue, se adjuntan dibujos a los cuales se harán constante referencia a lo largo de la misma, siempre a título de ejemplo no limitativo.

Las figuras 1ª y 2ª son sendas vistas en perspectiva de la parte superior o cámara de humos.

25 Las figuras 3ª y 4ª son igualmente dos vistas en perspectiva de la parte inferior que ha de constituir el hogar de la chimenea, y

La figura 5ª es una vista en perspectiva, una vez conjuntados los elementos prefabricados.

30 Consiste la presente solicitud en un hogar de chimenea de calefacción prefabricado, caracterizado porque el mismo está constituido por cuatro piezas (6-7-8-9) prefabricadas y encajables entre sí.

Una vez confrontadas las piezas (8 y 9) y en contacto por

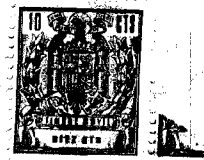

35 sus cantos o perfiles es fijado el conjunto debidamente, dando
lugar a formar la parte inferior denominada hogar propiamente
dicho, quedando un hueco superior (10) para la conducción de
los humos hasta la campana la cual está integrada o constituida
por las piezas (6 y7) igualmente confrontadas y fijadas lo que
constituirá la cámara de humos, presentando en lo alto de la
40 pirámide truncada una salida de humos (11) que se encajará o
continuará por la chimenea propiamente dicha.

La parte superior formada por las piezas (6 y 7) encaja por
su propio peso y asienta sobre una visera trasera (12) solidaria
de la parte inferior del conjunto, quedándose inamovible
y encajada dada la disposición de unos costadillos (13) de dicha
45 visera, a la vez que la parte superior se pronuncia hacia
adelante por un saliente (14) hasta enrasar con el cuadro que
formará el hogar.

Si bien la forma de ejecución aquí descrita constituye apli
50 cación preferente de la presente invención podrán introducirse
modificaciones de forma y de detalle sin que por ello varíe
la esencialidad de la misma, la cual se reivindica en la siguien
te

N O T A

55 Descrito suficientemente el objeto del presente registro
de modelo de utilidad y sus distintas partes, se declara que
lo que constituye su esencialidad y para lo que se pide la co-
rrespondiente protección, es lo que se concreta en las siguien
tes reivindicaciones:

114780



60 1ª.- Hogar de chimenea de calefacción prefabricado, caracterizado porque el mismo está constituido por cuatro piezas prefabricadas y encajables entre sí.

65 2ª.- Hogar de chimenea de calefacción prefabricado, según la reivindicación anterior, caracterizado porque una vez confrontadas las piezas inferiores y en contacto sus gruesos dará lugar a formar por ambas la parte denominada hogar, quedando un hueco superior para la evacuación de humos hasta la campana, la cual se forma igualmente por otras dos piezas en contacto.

70 3ª.- Hogar de chimenea de calefacción prefabricado, según las anteriores reivindicaciones, caracterizado porque la campana citada formará la cámara de humos, asentando las dos piezas por su propio peso sobre una visera trasera solidaria de las piezas inferiores, a la vez que queda inamovible por su encaje entre unos costadillos de los que vá dotada solidariamente la citada visera trasera.

75

4ª.- HOGAR DE CHIMENEA DE CALEFACCION PREFABRICADO.

Según se describe en la presente memoria que consta de cuatro hojas escritas a máquina y dibujos.

Madrid 29 JUL 1903

ALFREDO PIRIS PINEIRO.- P.A.

D. Alfredo Pitis Pizairo

114730

(Hoja única)

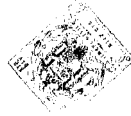

FIG. 1

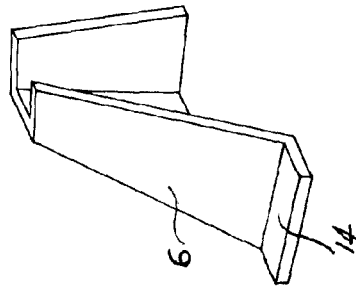

FIG. 2

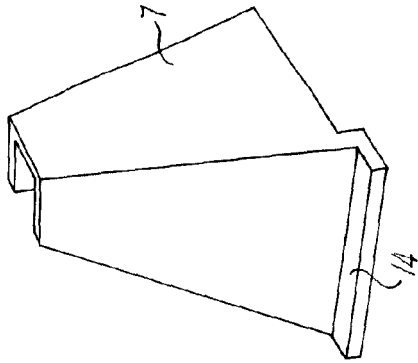

FIG. 5

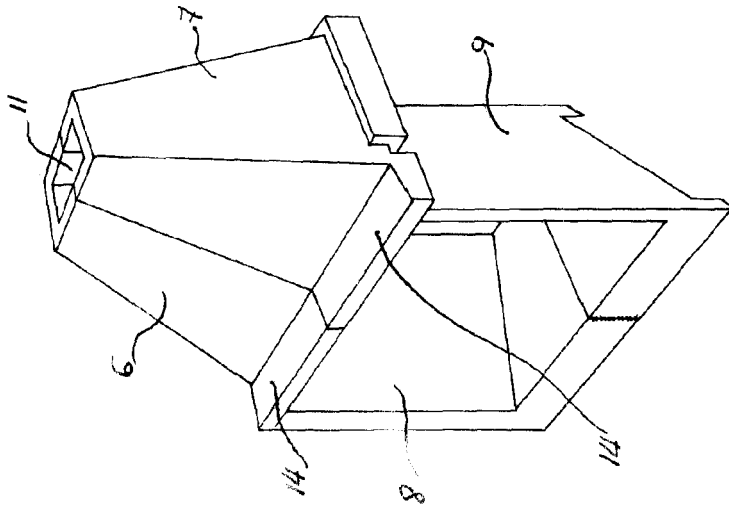

FIG. 3

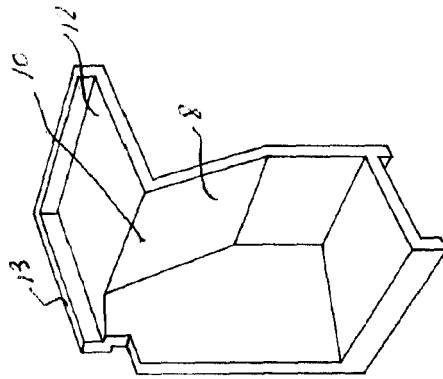
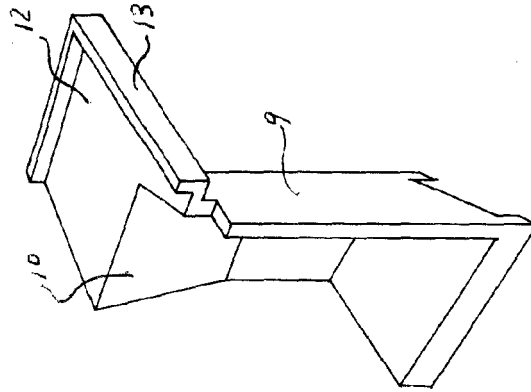

FIG. 4



Madrid, 29 JUL 1965

[Handwritten signature]