



114779



20

2ª.- Bajada que en toda su periferia presenta, el marca, con lo que se consigue aliviar su peso, y al consumir menos material en su fabricación un abaratamiento en su costo.

25

3ª.- Escotaduras practicadas en el perfil interior -5- en cuyo interior se alojan los tetones -6-

4ª.- Base constituida en todo el contorno interior del marco, establecido como retención de la fotografía, lamina etc. y del propio soporte del portarretratos.

30

5ª.- Tetones propiamente dichos que se alojan en las escotaduras -3- y están establecidos como elementos de retención mural.

6ª.- Soporte y tapa posterior del portarretratos.

35

Característica fundamental de estos perfeccionamientos son la posibilidad de colocación del portarretratos cuyo registro instamos, tanto en su colocación mural, como sobre cualquier superficie lisa, muebles, repisas, etc. en posición horizontal o vertical, con lo que se consigue que cualquier motivo que pueda alojar el portarretratos, ya sea retratos, paisajes, marinas etc. adopten una posición correcta, debido a sus multiples posibilidades de colocación.

40

Descrita suficientemente la naturaleza del Modelo se hace constar expresamente que cualquier modificación de detalle que se introduzca en el mismo se considerará incluida dentro de esta protección en tanto que no altere o modifique esencialmente su finalidad característica.

45

N O T A

"="

Por último, se declaran de novedad y utilidad las siguientes:

R E I V I N D I C A C I O N E S

"="

50

1ª.- Perfeccionamientos en portarretratos, caracterizados esencialmente, por comprender un marco el cual en su parte posterior comporta dos escotaduras, para el alojamiento del correspondiente soporte.

2ª.- Perfeccionamientos en portarretratos, según la

114779<sup>9</sup> JUL.



anterior reivindicación, caracterizado esencialmente por que comprende la disposición del soporte, el cual en su base superior y lateral derecho, presenta dos tetones tallados, comportando en su centro una solapa abatible, con dos bases una para posición vertical y otra horizontal.-

3ª.- PERFECCIONAMIENTOS EN PORTARRETRATOS.

Todo ello tal y como se describe en el cuerpo de la presente memoria descriptiva y se reivindica en su nota.

Esta memoria descriptiva consta de tres hojas foliadas y mecanografiadas por una sola de sus caras y a dos espacios.

Madrid, 9 de julio de 1.965

POR AUTORIZACION DEL SOLICITANTE.

*José Luis Rodríguez Pomatta*  
P. P.



Fig. 1

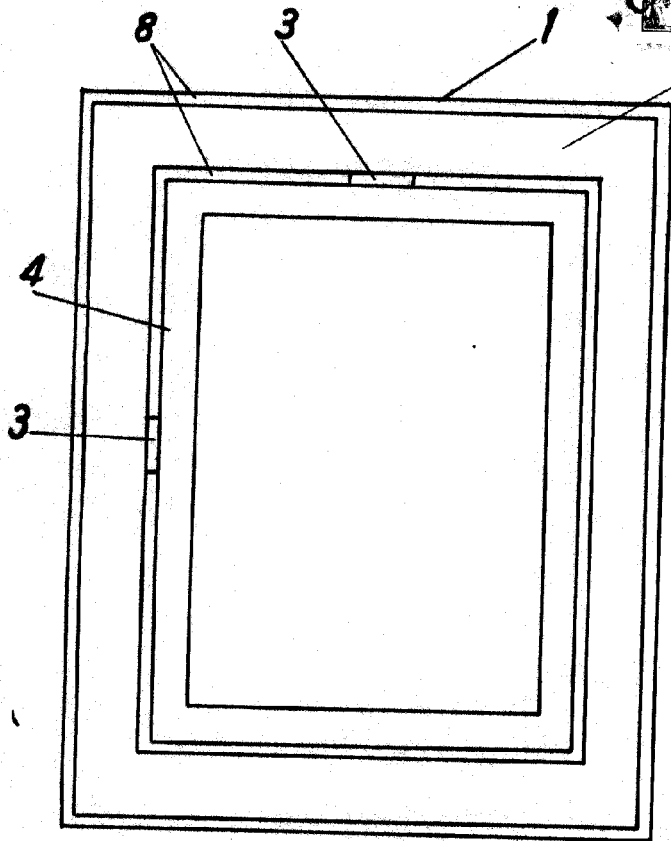

Fig. 2

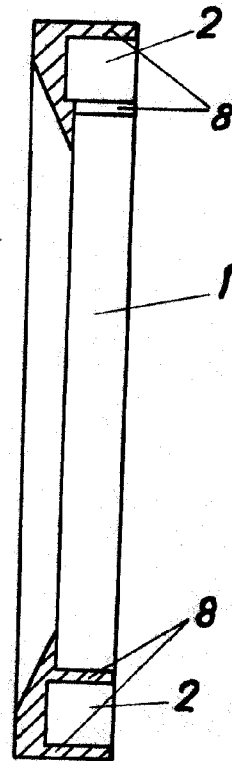

Fig. 3

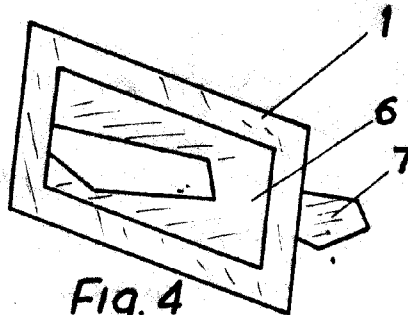
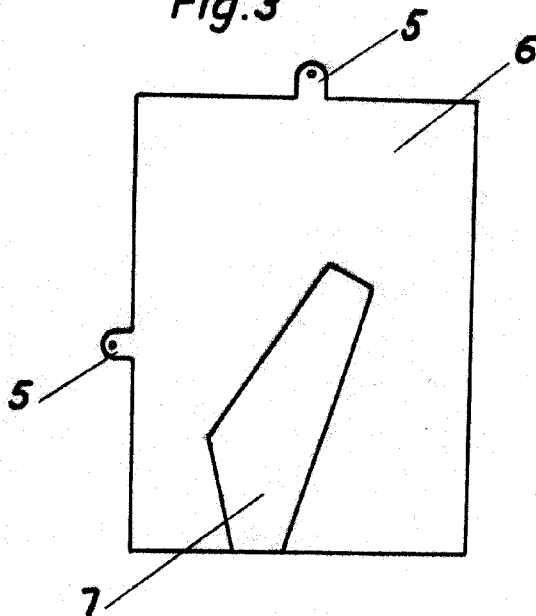
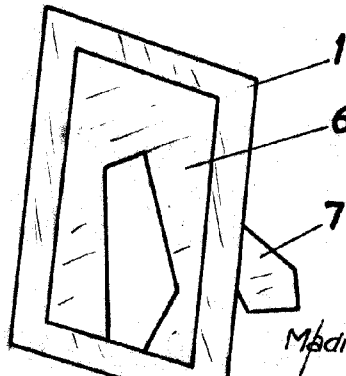

Fig. 4



Escala variable.

Madrid, 9 JUL. 1900

Jose Luis Rodriguez Domatta  
P.P.