



114767

9



15 bilidad de giro, y consistentes en elementos cilíndricos,  
roscados exteriormente para recepción de una caperuza de  
calado manual, la cual dispone interiormente de un vástago  
que efectúa el aprisionado de los terminales en el interior  
huevo del cilindro, el cual, para la recepción de los mis-  
mos terminales, se previene entallado diametralmente. Una  
característica que presenta este modelo, es que la propia  
base resistente dispone de unas acanaladuras protegidas la-  
20 teralmente por tabiquillos, en las que se acomodan los ter-  
minales a conexionar.

Para la mejor comprensión de cuanto antecede, se  
acompaña una hoja de dibujos en los que se representa esque-  
máticamente el modelo, que a continuación, y con referencia  
25 a los mismos dibujos, se describe detalladamente.

En dichos dibujos:

La figura 1ª, es una vista en planta de la nueva  
base de conexiones.

30 La figura 2ª, es una vista lateral en alzado del  
mismo dispositivo.

La figura 3ª, finalmente, es un detalle que mues-  
tra seccionada una de las piezas de conexión y la manera en  
que la misma queda insertada en la base resistente, según  
plano de corte indicado como III-III en las figuras anterio-  
35 res.

Según queda representado en los adjuntos dibujos,  
la marca (1) se refiere al cuerpo aplanado de base, en el  
que radialmente se proyectan las protuberancias (2) en las  
que se establecen los elementos de conexionado, disponiendo  
40 generalmente de una abertura central (3), de forma preferen-  
temente estrellada al objeto de admitir diferentes tipos de  
ubicación, y comprendiéndose en esta base unas canaladuras  
(4) para paso de los conductores, las cuales acanaladuras

114767



45 quedan debidamente protegidas por los tabiquillos (5) emer-  
gentes sobre la superficie de la base.

50 Los adecuados conexionados se alcanzan por el  
aprieto de las caperuzas (6) dotadas superiormente de una  
ranura (8) que permite el empleo de herramientas tales que  
destornilladores y que se complementan con una zona moletea-  
da (9) adecuada para el asimiento manual de aprieto de mane-  
ra que el vástago central (10), retenido mediante una cabe-  
cilla remachada (7) en la base de la caperuza, puede efec-  
tuar el presionado de cierre de circuito en el interior hue-  
co de los cuerpos (11) sobre los terminales de los conducto-  
res que han penetrado a través de las entalladuras diámetro-  
55 les (12) de los referidos elementos (11), de forma sustancial-  
mente cilíndrica y rematados inferiormente en un amortajado  
rectangular destinado al encaje en alojamientos de la misma  
forma practicados en la base, con retención mediante remacha-  
do de su cabecilla de remate en la parte interior del hueco  
60 (13), previniéndose la disposición de un material aislante  
(14) que evite totalmente la posibilidad de contactos invo-  
luntarios o simplemente la creación de arcos debido a un ex-  
ceso de humedad.

65 Descrita suficientemente la naturaleza y objeto del  
modelo, así como la manera en que el mismo puede ser llevado  
a la práctica, se hace constar que en su realización podrán  
ser variables los materiales, formas y dimensiones, y en ge-  
neral, cualquier otro detalle accesorio o secundario, siem-  
pre que ello no altere, cambie o modifique la esencialidad  
70 propuesta.

Los términos en que queda redactada esta Memoria,  
son ciertos y fiel reflejo del objeto propuesto, debiéndose  
tomar con carácter amplio y nunca en forma limitativa.

114767<sup>9</sup>



NOTA :

=====

75

El MODELO DE UTILIDAD que se solicita, deberá recaer precisamente sobre las particularidades características de las siguientes reivindicaciones:

80

85

90

1ª.- Base de conexión para material estanco, esencialmente caracterizada por comprender un soporte aplanado de material de alta resistencia mecánica y dieléctrica en el que existen unas protuberancias radiales enmarcadas entre acanaladuras rehundidas y dotadas en las inmediaciones de la zona central de tabiquillos emergentes en función de protección lateral para los terminales de los conductores alojados en las anteriores acanaladuras, con la particularidad de que en la parte central y superior de cada una de estas protuberancias se inserta una borna de conexión de material buen conductor de la electricidad y constituido por un elemento cilíndrico, hueco axialmente, y con una entalladura diametral que abarca la totalidad de la altura del dicho hueco, presentándose roscado exteriormente este elemento para la recepción de una caperuza de aprieto de los terminales de los referidos cables a conexionar.

95

100

2ª.- Base de conexión para material estanco, según la reivindicación anterior, caracterizada porque las caperuzas de aprieto de los terminales presentan interiormente un vástago emergente soportado inamoviblemente sobre la tapa de la dicha caperuza, en la cual, diametralmente existe una ranura adecuada para la recepción de las bocas de herramientas de aprieto y que periféricamente dispone de una zona moleteada que facilita un aproximado manual.

3ª.- Base de conexión para material estanco, según

114767



105 cualquiera de las anteriores reivindicaciones, caracterizada porque los cuerpos de las bornas de conexionado disponen inferiormente de una proyección alargada de encaje formal en huecos correspondientes de la misma base y se rematan en cabezillas que se remachan posteriormente al paso a través de perforaciones de la base, quedando finalmente cubiertas por un tapón de material aislante y protector.

110 4ª.- "BASE DE CONEXIÓN PARA MATERIAL ESTANCO".

Todo según queda expuesto en la presente Memoria, que consta de cinco hojas foliadas y mecanografiadas por una sola cara, y una hoja de dibujos que con la misma se acompaña.

MADRID, 9 de Julio de 1.965.

P  
*Moderato*  
" "  
*Jauregui*



FIG. 1.º

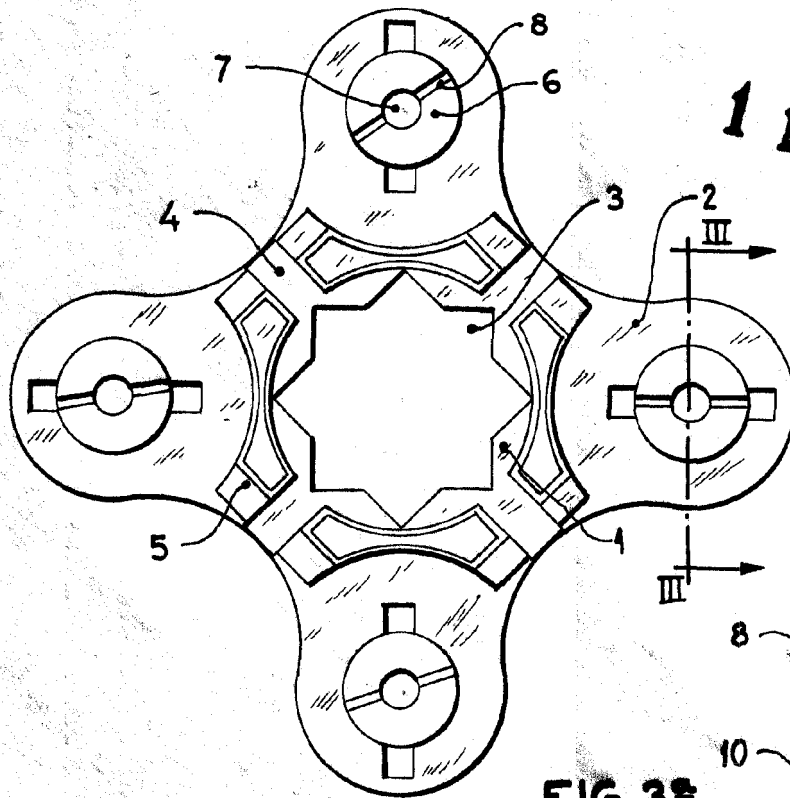

114767

FIG. 3.º

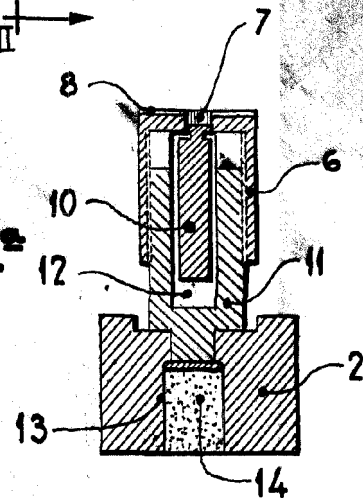
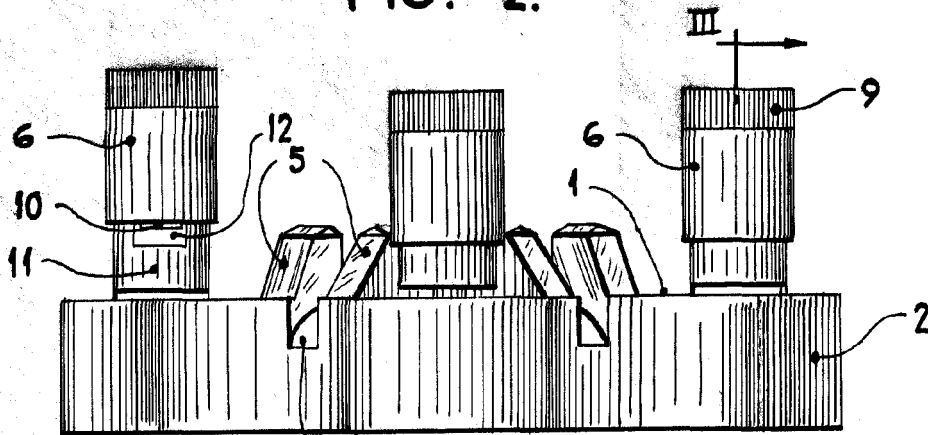

FIG. 2.º



ESCALA VARIABLE

Madrid

9 JUL 1965

*Handwritten signature and scribbles.*