



-7

114749

MODELO DE UTILIDAD

MEMORIA DESCRIPTIVA

Sobre:

" ENVASE PERFECCIONADO "

-----

Solicitante: FONTOIL, S. A., entidad española, domiciliada  
en Madrid, calle Sebastián Herrera nº 21.

-----

114749.1



La presente memoria descriptiva, tiene por finalidad la declaración del objeto sobre que ha de recaer el privilegio de explotación industrial y comercial exclusiva en el territorio nacional, como Modelo de Utilidad que, como el enunciado indica, trata de un envase perfeccionado.

El envase a que se refiere el presente invento es del tipo, actualmente muy empleado, de materia termoplástica, realizado mediante soplado.

Estos envases son de paredes muy delgadas para conseguir la necesaria economía de fabricación, con el fin de poderlos emplear, como envase de una sola utilización en productos de uso doméstico, tales como aceites vegetales, productos detergentes, vinagre, etc.

Un inconveniente actual de tales envases es precisamente su excesiva flexibilidad, lo que limita su realización a envases de reducido tamaño.

Con el fin de solucionar tales inconvenientes se ha ideado una conformación especial de dichos envases, que constituye un auténtico perfeccionamiento puesto que sin encarecerlos sensiblemente, permiten la realización de envases de gran tamaño y mucho más resistentes que los actuales.

Con el fin de facilitar la interpretación más exacta del objeto sobre que ha de recaer el privilegio solicitado, en el plano adjunto, complementario de la presente exposición se representa una forma práctica para su realización



1 14749

industrial, que únicamente ha de tomarse con carácter meramente informativo y por consiguiente no limitativo del invento.

5. En el citado plano, la Figura 1 es una vista en perspectiva de un envase realizado de acuerdo con el presente invento.

La Figura 2 es una sección según un plano vertical del envase.

10. Como se muestra en la Figura 1, el envase está constituido por un cuerpo de forma sensiblemente paralelepédica 1, que continúa por la parte inferior en forma troncopiramidal 4 para formar el fondo y por la parte superior 2 en forma también troncopiramidal en su iniciación, terminando en forma cilíndrica rematada por la conformación  
15. tónica 3, que constituye el gollete.

En la parte superior e inferior del cuerpo 1, existen respectivamente los nervios 6 y 7, constituidos por ondulaciones de sección trapezoidal.

20. Asimismo, en una o dos de las caras del cuerpo 1, existen el rebaje 5.

Las ondulaciones 6 y 7 forman un refuerzo transversal que proporciona una gran resistencia al envase.

25. Asimismo, el rebaje 5, proporciona resistencia al envase y sirve de cajeadado para fijar la etiqueta de referencia.

114749



Evidentemente, el envase puede adoptar otras formas, por ejemplo cilíndrica.

Descrita suficientemente la naturaleza del invento, solamente cabe añadir que en el conjunto y partes constitutivas es posible introducir, cambios de forma, materia y disposición, siempre que tales alteraciones no supongan variación sustancial del mismo.

La firma solicitante se reserva el derecho de extender esta demanda a los países extranjeros, reivindicando la misma prioridad de la presente solicitud al amparo del Convenio Internacional para la protección de la Propiedad Industrial.

N O T A

El Modelo de Utilidad, que se solicita por veinte años, para España, de acuerdo con la vigente Legislación, deberá recaer sobre: "ENVASE PERFECCIONADO", según las características esenciales de las siguientes

R E I V I N D I C A C I O N E S

1ª.- Envase perfeccionado, caracterizado porque su cuerpo principal está constituido con unas ondulaciones paralelas, dispuestas transversalmente respecto al eje longitudinal del envase, cuyas ondulaciones están agrupadas en la parte superior e inferior respectivamente del cuerpo principal del envase, el cual presenta en una o varias de sus caras laterales zonas en bajo relieve que además de servir pa-

114749



ra situar etiquetas, constituyen un medio complementario de las citadas ondulaciones para aumentar la resistencia del envase.

2ª.- ENVASE PERFECCIONADO.

5. Según queda sustancialmente descrito en la presente memoria, que consta de cinco hojas, escritas a máquina por una sola cara y dibujos.

Madrid, 7 de Julio de 1965

FONTOIL, S. A.

P. P.

FRANCISCO GARCIA CABRERIZO  
P. P.

114749

FONTOIL, S.A.

Hoja única

114749

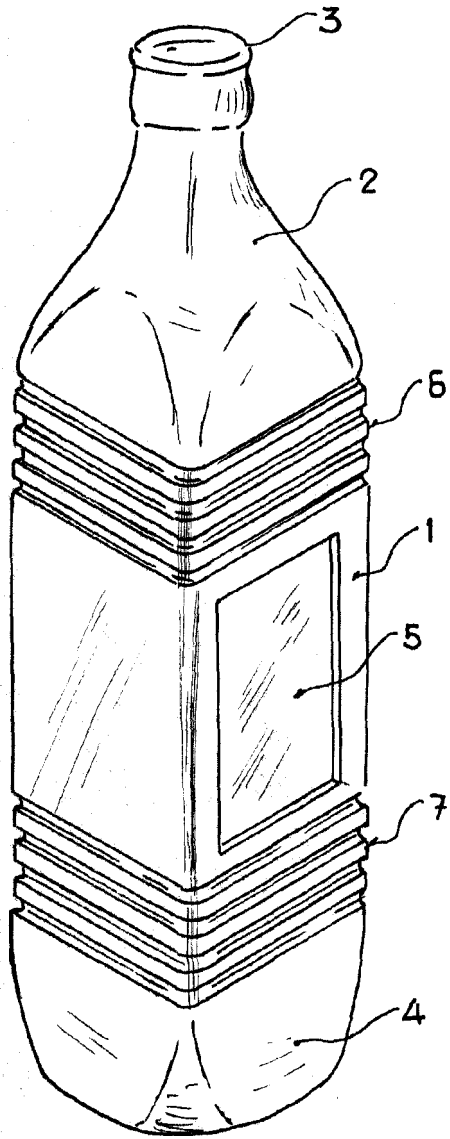

Fig. 1

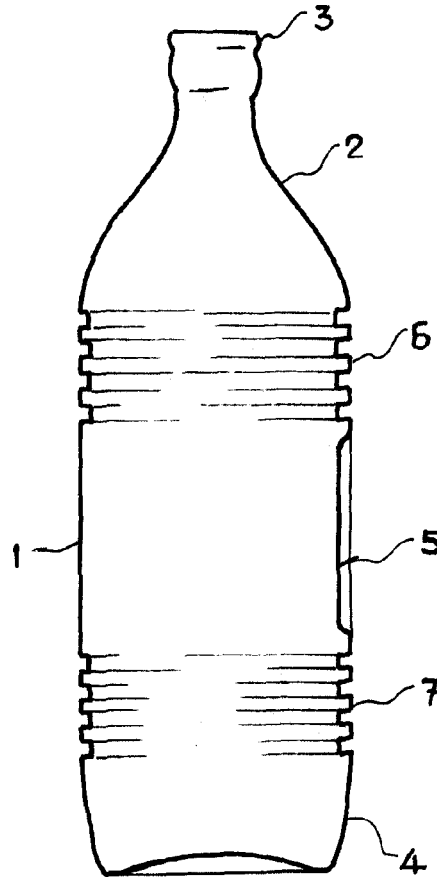

Fig. 2

Madrid, 7 JUL. 1965

FONTOIL, S.A.

P. P.

FRANCISCO GARCIA CABRERIZO

P. P.

*M. G. Cabrerizo*

ESCALA VARIABLE

66