



114738

MEMORIA DESCRIPTIVA

que se acompaña a la solicitud de un

MODELO DE UTILIDAD

que se solicita por veinte años en España, a favor de D. Miguel Martínez Cantullera, de nacionalidad española, domiciliado en BARCELONA - Duque de la Victoria, 14.

p o r

" UN DISPOSITIVO DE ENGANCHE PARA ALFOMBRAS DE VEHICULOS "

"="="="="="="="="="="="="="="="="

El presente registro de Modelo de Utilidad, concierne como su enunciado indica a un dispositivo de enganche para alfombras de vehículos, de acuerdo con la descripción detallada que del mismo se realiza, debiendo interpretarse siempre este concepto en su más amplio sentido y nunca en limitativo.

5

Para la debida comprensión de este objeto se adjunta a la presente memoria descriptiva, una hoja de planos en la que a título de ejemplo se representan todas y cada una de las partes que lo forman y relación que guardan entre sí.

10

FIGURA PRIMERA.- La misma muestra una vista seccionada del complemento de la alfombra.

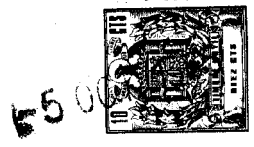

15

FIGURA SEGUNDA.- Es otra sección transversal de dicho complemento.

FIGURA TERCERA.- Muestra una sección transversal de la alfombra en la que se aprecia la zona de ruptura del orificio ciego correspondiente.

20

FIGURA CUARTA.- Es una vista en planta seccionada de dicha alfombra.

FIGURA QUINTA.- Ilustra una sección de la alfombra y suplemento, unidos por el pasador correspondiente.

En estas figuras y con el mismo valor en todas ellas, se aprecian las siguientes referencias:

25

1.- Suplemento de la alfombra que presentará la forma y dimensiones más convenientes según los casos de aplicación gráfica.

Estos suplementos están dispuestos complementariamente sobre la propia alfombra en la zonas solicitadas a mayor desgaste.

30

2.- Orificio del suplemento que facilita el acoplamiento del correspondiente pasador de unión.

3.- Alfombra propiamente dicha, de material y características adecuadas que cubre en el suelo del vehículo y sobre la cual se sitúa en los sectores más convenientes el o los complementos-1- con la finalidad indicada.

35

4.- Orificios ciegos dispuestos en los sectores convenientes de la propia alfombra -3- y que el corte de la película permite el montaje del pasador correspondiente.

40

5.- Pasador referido constituido por un vástago cilíndrico dotado de cabezas en sus terminales, siendo de mayor diámetro y menor altura el inferior y en sentido contrario el superior.

Dicho vástago enlaza los dos planos en superposición de suplemento -1- y alfombra -3- queda fijado por la disposición de ambas cabezas que se sitúan tangencialmente sobre la periferia de los taladros -2- y -4- asegurándose la fijación una presión calcu-



Esta memoria descriptiva consta de cuatro hojas foaliadas
y mecanografiadas por una sola de sus caras y a dos espacios.

Madrid, 1 de Julio de 1.965

POR AUTORIZACION DEL SOLICITANTE.

José Luis Rodríguez Pomatta
R. E.

114738



114738

Fig. 1

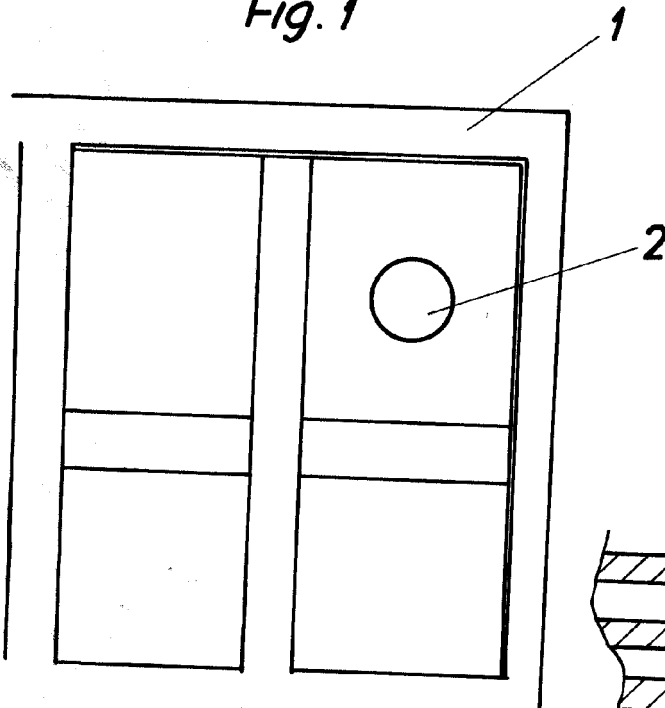

Fig. 4

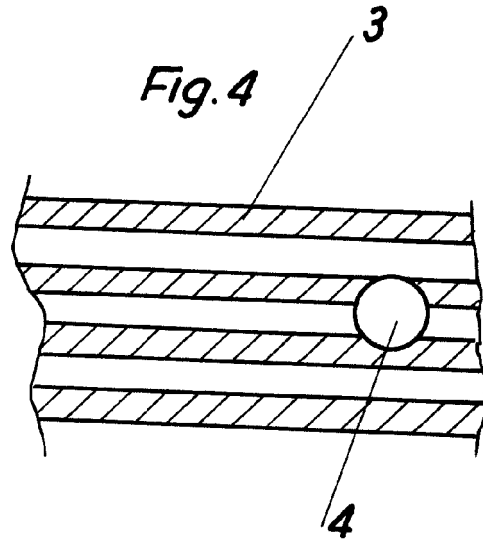

Fig. 2

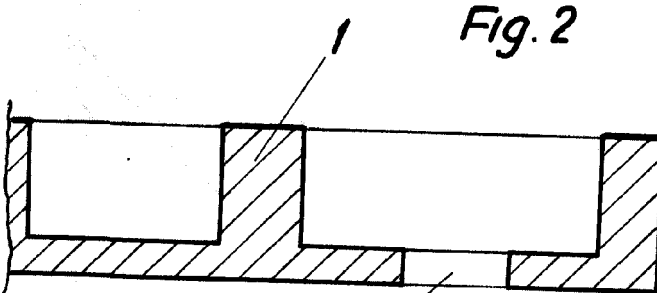

Fig. 3

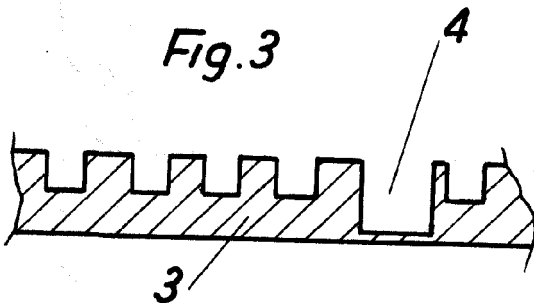
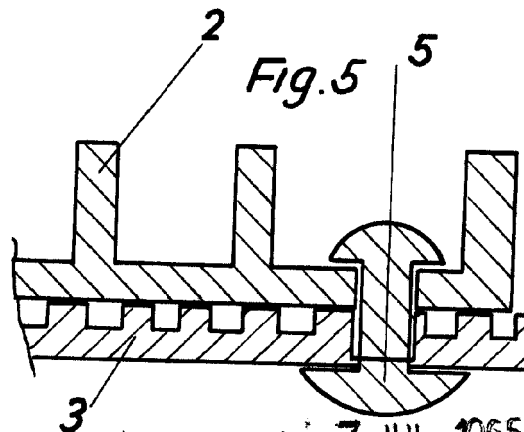

Fig. 5



Escala variable.

Madrid, -7 JUL. 1965
José Luis Rodríguez Domatta