

114704



MEMORIA DESCRIPTIVA.

MODELO DE UTILIDAD.

PAIS : ESPAÑA.

DURACION : 20 AÑOS.

OBJETO : "LAMA PARA PERSIANA ENROLLABLE,
"DE UNA SOLA PIEZA".

A nombre de : DON ALBERTO CAMPOS SANTIAGO.

Residente en : MALAGA, Victoria, núm. 55.

Nacionalidad : ESPAÑOLA.

(M. U. 1.663, A-R).



114704

La presente Memoria, se refiere, como su enunciado indica, a una lama constituida por una sola pieza y perfectamente acoplable a toda clase de persiana enrollable, con la particular ventaja de que por su constitución en una sola

5.- pieza, permite su engarce sin necesidad de elementos accesorios como ganchos, chapitas, etc.

En esencia, esta lama, está constituida por un cuerpo que en sección transversal presenta dos caras opuestas iguales entre sí y paralelas entre las que queda un círculo tangente a ambas estando las caras opuestas unidas por el borde superior, donde existe un saliente dotado de dos patillas curvadas en sentidos opuestos, mientras que en el borde inferior, quedan separadas y con curvatura hacia el interior.

10.- Tanto las patillas superiores como los bordes inferiores, están a distintas alturas para permitir el juego en el enrollamiento de la persiana. Igualmente se han previsto unos tirantes que desde el círculo central, llegan a las caras externas para proporcionar mayor solidez y resistencia a la lama.

15.- La total inexistencia de elementos auxiliares, proporcionan una economía notable a la persiana, y el posible empleo de materiales plásticos de costos bajos y resistencias adecuadas, suman más ventajas aún a estas lamas de persiana enrollable.

20.- Por el aludido objeto, se solicita el correspondiente

25.-



- 3 -
1 14704

privilegio de Modelo de Utilidad, conforme y al amparo del vigente Estatuto sobre Propiedad Industrial, a fin de garantizar a favor del recurrente el derecho a la explotación exclusiva del mismo en toda España.

- 30.- A continuación se hará una detallada descripción de la lama citada, con referencia al plano que se acompaña, en el que se representa a simple título de ejemplo, no limitativo, una forma preferente de realización, susceptible de todas aquellas variaciones de detalle que no supongan una alteración fundamental de las características esenciales de la misma.
- 35.-

En dicho plano se representa una sección transversal de la lama.

- 40.- Según el ejemplo de ejecución representado, la lama, está formada por un cuerpo de material moldeable, en el que quedan dos caras opuestas 2 y 6 paralelas entre sí constituyendo un prisma en el que longitudinalmente y en su zona central, existe una superficie cilíndrica 5 hueca, de tal modo que ambas caras quedan igualmente decoradas, para permitir
- 45.- el enrollamiento en un sentido u otro, quedando siempre vista una cara decorada adecuadamente.

- El borde superior de este cuerpo, está dotado de un filete centrado, que en su borde se bifurca en dos patillas 1 curvadas en sentido contrario y ligeramente desplazadas en
- 50.- el sentido vertical para que una de ellas quede más alta que la otra.

- El borde inferior de este cuerpo, está abierto por una ranura cuyos bordes quedan igualmente curvados hacia el interior, y también desplazados en altura. De esta manera, las
- 55.- patillas 1 de cada lama encajan en la ranura de bordes 4 de



la inmediata superior y debido al escalonamiento en altura se impide completamente la posible entrada de agua y luz cuando la persiana está totalmente cerrada.

60.- Desde las caras del cilindro 5 parten unos nervios longitudinales 3 que refuerzan el conjunto, y el hueco de dicho cilindro 5 permite la introducción de varillas de refuerzo, cuando la anchura de la persiana es excesiva, con el objeto que no pueda salirse de sus guías por flexión al hacer cualquier esfuerzo sobre ella.

65.- La lama así formada, se engarza por las patillas 1 y abertura de bordes 4 como anteriormente se ha citado, sin necesidad de empleo de ganchos, flejes, ni ninguna clase de elementos accesorio, consiguiendo por tanto una persiana resistente, sólida sin posibles averías y de montaje sencillo, sumando a estas ventajas la de una economía notable por su constitución, y forma.

Los términos en que queda redactada esta Memoria, son ciertos y fiel reflejo del objeto descrito, debiéndose tomar con carácter amplio y nunca en forma limitativa.

75.- La forma, materiales y dimensiones, podrán ser variables y en general, cuanto sea accesorio y secundario, siempre que no altere, cambie o modifique la esencialidad del objeto que se describe.

REIVINDICACIONES.
=====

80.- 1ª.- Lama para persiana enrollable, de una sola pieza, caracterizada por estar constituida por una pieza sensiblemente prismática, con dos caras paralelas entre sí e igualmente decoradas al exterior, las cuales en el borde superior se unen y prolongan en una lámina centrada y bifurcada en sus extremos, formando patillas curvadas en sentido con-

- 5 1 14704



trario, y a distinta altura, mientras que el borde inferior queda abierto en una ranura longitudinal de bordes igualmente curvados hacia el interior y escalonados a diferentes alturas, con el fin de engarzar las patillas del borde superior en la ranura inferior de la lama inmediatamente contigua.

2ª.- Lama para persiana enrollable, de una sola pieza, según reivindicación primera, caracterizada por haberse previsto centrado y en sentido longitudinal un cilindro hueco, susceptible de recibir en su interior varillas de refuerzo para el caso de persianas con lamas de longitud excesiva.

3ª.- Lama para persiana enrollable, de una sola pieza, según anteriores reivindicaciones, caracterizada por haberse previsto interiormente, desde la periferia del cilindro central a las caras laterales, unos nervios de refuerzo que impiden que la lama se deforme.

4ª.- "LAMA PARA PERSIANA ENROLLABLE, DE UNA SOLA PIEZA".

Madrid, - 6 JUL. 1965

F. A.

114704

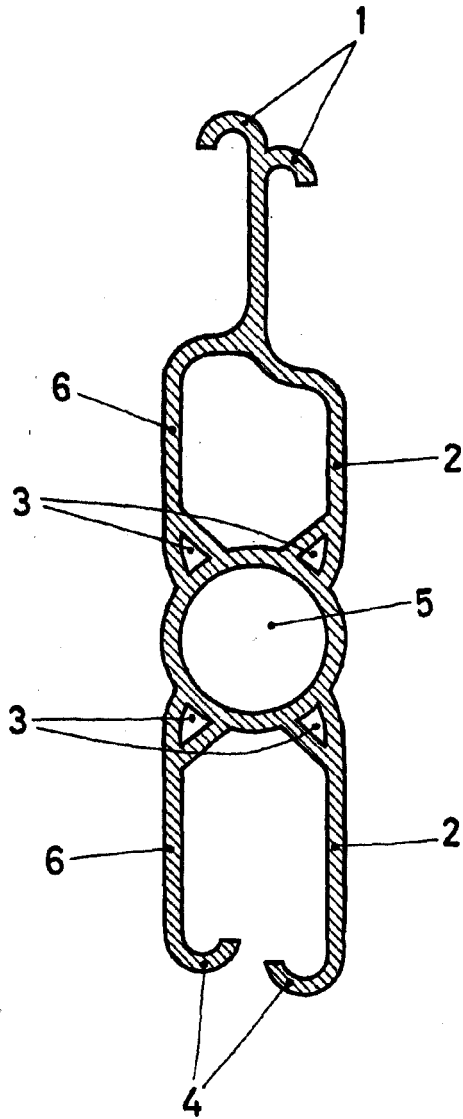

MADRID, - 6 JUL. 1965

P.A.

ESCALA VARIABLE