



114699

MEMORIA - DESCRIPTIVA

---

que se acompaña a la solicitud de MODELO DE UTILIDAD, formulada por CARMELO GARCIA APARICIO, mayor de edad, español, y con domicilio en Madrid, calle de Amalia, 1, por "CARTERA PARA VEHICULOS"

- - - - -

5

El que suscribe, posee un taller dedicado a la construcción de aparatos y maquinaria, en el cual le es dado efectuar las pruebas necesarias para aplicaciones prácticas de las innovaciones que puedan representar sus ideas aplicadas a la industria; una de ellas es la cartera que se presenta en esta Memoria, destinada al interior de las puertas de los vehículos automóviles, muchas carteras sin flexibilidad, tienen unos departamentos que sirven para colocar botellas (refrescos, bebidas, líquidos de limpieza, etc.) y otro, que puede ser central, protector de documentos, guías, comida, o cuantos pequeños utensilios se desee llevar.

10

15

Haciendo referencia al plano que, como anexo único, se incluye en la presente Memoria, se manifiesta que la figura 1, es la figura objeto de registro, en planta, la 2 en corte horizontal y por la parte estrecha, y la 3, en alzado, siendo la 4, una vista en perspectiva para completar la idea que se desea registrar.

20

Es una chapa con un borde un poco redondeado para que al meter la mano o en su contacto, no se produzcan cortes, dando suavidad al tacto; doblada en sus extremos, con planos inclinados en sus dos laterales estrechos, tiene un nuevo dobléz, que se



prolonga por la parte larga; en ésta existen cuatro agujeros, y dos mas en los laterales, por los cuales quedarán sujetos a la chapa o nervaduras del vehiculo, por medio de pasadores o de tornillos.

5           A igual distancia de los planos laterales inclinados, que sirven de paredes a la cartera, pero puestos verticalmente, en sentido perpendicular a la base y a la pared larga, existen dos tabiques de separacion (numero 4) que son piezas sujetas a la pared lateral más larga, y que sirven para formar espacios:  
10           dos que se producen entre dichos tabiques y los planos inclinados de los laterales pequeños de la cartera, a ambos lados de la misma, y otro, más grande y alargado, en el centro; los dos primeros, laterales, tendrán el fin de contener botellas, pudiendose hacer del tamaño adecuado a las mas corrientes de refrescos, y el central, para contener utensilios, documentos, comida, o cuantas pequeñas botellas u objetos se desee, destinandolo a tal fin.

          El número 3, representa en el plano anexo, la parte lateral que se ve con su nervadura o doblez; el numero 2, el filete a lo largo de la parte más alargada y de ambos laterales con sus taladrados o agujeros para sujetarlo a cualquier pared del vehiculo, especialmente en la parte interior de las puertas; la rigidez de la cartera o bolsa permitirá la mejor sujecion del contenido, siendo las escalas o tamaños variables para adaptarlos a las distintas marcas de automoviles, segun sean sus p uertas.

          Una vez pintado adecuadamente y acabado, la aplicacion y la utilidad son evidentes, por lo que se declara util y nuevo, solicitándose para veinte años en España, con la siguiente  
30           condicion de la



14699

NOTA REIVINDICATORIA

5 Primera.- CARTERA PARA VEHICULOS, caracterizada por estar constituida por una chapa alargada, y doblada a todo lo largo, formando un angulo, cerrándose los laterales, más cortos, por otro dobles en forma oblicua, con el borde largo redondeado, y una solapa en toda la longitud de los laterales y de la base con taladros o agujeros que permitirán la fijacion de dicha cartera a una parte sólida del vehiculo, como el interior de la puerta del mismo.

10 Segunda.- CARTERA PARA VEHICULOS, caracterizada, ademas de por la reivindicacion anterior, por tener dos separaciones o tabiques más cercanos a las paredes laterales que al centro, y sujetos a la pared larga, que di tribuyen la cartera en dos compartimientos laterales más pequeños y otro central mayor para colocar con la mejor distribucion, botellas u objetos bien distribuidos.

15 Tercera.- CARTERA PARA VEHICULOS.

20 Segun se manifiesta sustancialmente, en la presente Memoria compuesta por tres folios numerados, asi como cada cinco lineas, en Madrid, a tres de Julio de mil novecientos sesenta y cinco.

①

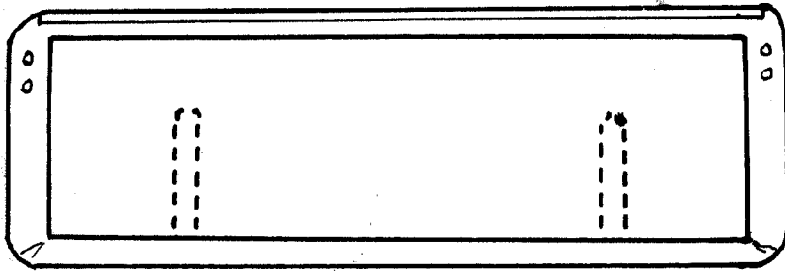

Fig. 1

③

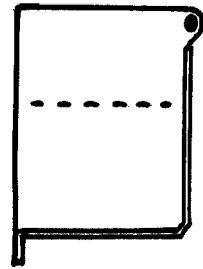

Fig. 2

②

④

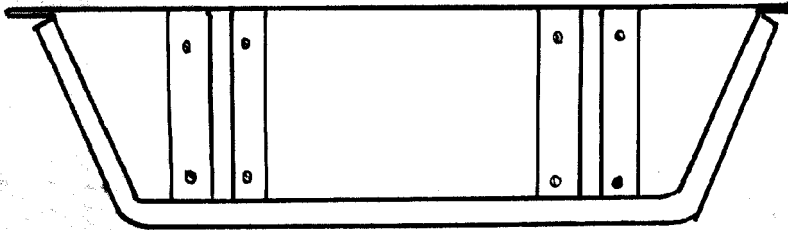

Fig. 3

1 146 99

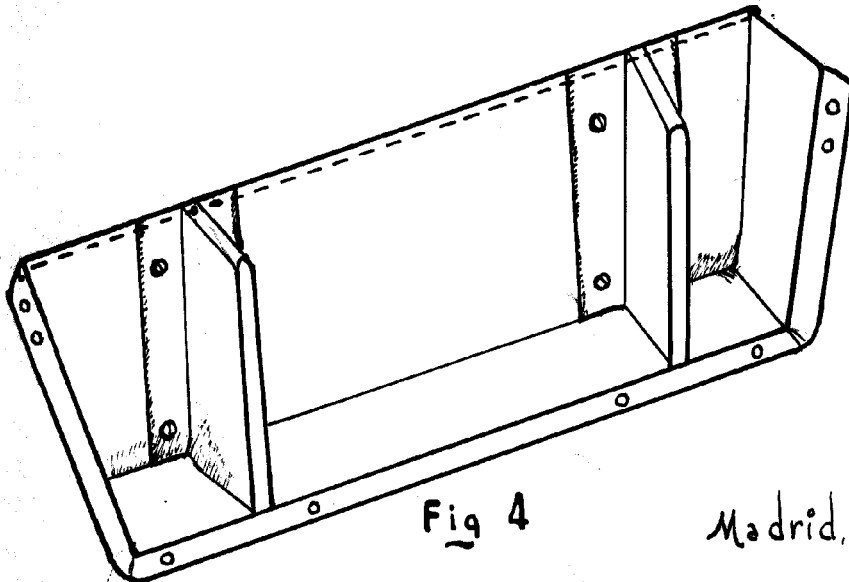

Fig. 4

Madrid, Junio 1965

*Carmelo Garcia*

