

114692

5 JUL



114692

MEMORIA DESCRIPTIVA

que se acompaña a la solicitud de

UN MODELO DE UTILIDAD

a favor de Don José Luis MUNARRIZ Aznar, de nacionalidad española, residente en ZARAGOZA, c/ Tarazona núm. 14,

por

"UN DISPOSITIVO EXTRACTOR DE GRAPAS".

=====

La presente descripción se refiere, como su enunciado indica, a un dispositivo adecuado para la extracción de grapas de las empleadas para coser documentos, mediante la aplicación del cual, estas mismas grapas son eliminadas instantáneamente.

5

Dada la extensión actual de las máquinas engrapadoras por la utilidad de su empleo para la conservación de documentos, la mayoría de los legajos se presentan cosidos por este procedimiento, de manera que el simple desglose de una hoja de papel, supone una previa eliminación de la gra-

10

114692



15 pa que los une, so pena de proceder a un arrancamiento con
desgarro de los papeles. Para la eliminación de las dichas
grapas de cosido, solamente cabe el procedimiento de aper-
tura de las patillas posteriores, plegadas en la operación
de cosido, para posteriormente extraerlas por el anverso,
para lo cual se precisa de una herramienta afilada.

20 El modelo que se preconiza, consiste en una sim-
ple pinza de bocas adecuadamente diseñadas para la penetra-
ción bajo el tramo de la grapa que se presenta en el anver-
so y que por la misma forma especial, en la actuación ma-
nual, proporcionan un efecto de arrastre que, por sí, es
susceptible de levantarlas venciendo el plegado de las pa-
tillas, de manera que finalmente, se ha procedido al desglo-
se sin desgarrar alguno de la documentación y en una opera-
25 ción instantánea y sin riesgos de la que la herramienta afi-
lada pueda ocasionar cualquier tipo de accidente.

30 Para la mejor comprensión de cuanto antecede, se
acompaña una hoja de dibujos en los que se representa esque-
máticamente el dispositivo, que a continuación y con referen-
cia a los mismos, se describe detalladamente.

En dichos dibujos:

La figura 1ª, es una vista lateral de un alzado
del dispositivo dispuesto para su empleo.

35 La figura 2ª, ilustra el mismo dispositivo en una
vista frontal.

La figura 3ª, muestra una representación en plan-
ta y vista inferior, del mismo mecanismo que se describe.

La figura 4ª, finalmente, corresponde a una ilus-
tración del despiece del modelo.

40 Según queda representado en los dibujos, el dispo-
sitivo se forma por la conjunción de dos brazos sensíblemen-

5 JUL



114692

te simétricos (1 y 2) que se articulan superiormente a través de un pasador (3), presentando en común estas ramas unas garras terminales (4) a manera de cuña redondeada según un radio proporcionado al de giro sobre la articulación superior (3) y con unos vértices afilados (5) que son los que inicialmente penetran por debajo de la grapa a extraer, cuyo efecto se alcanza por el acufiamiento que se produce en la penetración relativa de los elementos (4). Este dispositivo elemental se complementa, en la fabricación, con la incorporación de un resorte laminar (6) que permanentemente solicita a los brazos a la apertura de manera que el funcionamiento se alcanza en el momento en que se cierran los brazos a través de una presión digital que para alcanzar un perfecto rendimiento, se ejerce precisamente en unas extensiones laterales (7), adicionadas por calado en ranuras adecuadas (8) y que son realizadas preferentemente en materiales plásticos moldeados, en coloraciones diversas y que embellecen al conjunto en el que normalmente, los brazos, se presentarán en chapa estampada y convenientemente tratada exteriormente por cualquier procedimiento adecuado de niquelado o semejante.

Descrita suficientemente la naturaleza y objeto del modelo, así como la manera en que el mismo puede ser llevado a la práctica, se hace constar que en su realización podrán ser variables los materiales, formas y dimensiones, y en general, cualquier otro detalle accesorio o secundario siempre que ello no altere, cambie o modifique la esencialidad propuesta.

Los términos en que queda redactada esta Memoria, son ciertos y fiel reflejo del objeto descrito, debiéndose tomar con carácter amplio y nunca en forma limitativa.

114692 JM



NOTA:

=====

75 El MODELO DE UTILIDAD que se solicita, deberá recaer precisamente sobre las particularidades características de las siguientes reivindicaciones:

1ª.- Un dispositivo extractor de grapas, caracterizado por comprender dos brazos de planta simétrica conformados en chapa estampada y perfil en U, relativamente articulados mediante un pasador en la parte superior, y disponiendo estos brazos de unas uñas en cuña curvada de la misma radiación exterior que la de separación respecto a la articulación, con la particularidad de que las extremidades aguzadas de unas de estas uñas penetran en el interior del espacio determinado entre las oponentes y precisamente en el momento de cierre del mecanismo articulado.

2ª.- Un dispositivo extractor de grapas, según la reivindicación anterior, caracterizado porque los brazos articulados se separan elásticamente por efecto de la impulsión de un resorte laminar calado sobre el pasador que constituye el eje de articulación, presentando uno de los mismos brazos un talón en las inmediaciones de la anterior, que limita la angulación de apertura del conjunto.

3ª.- Un dispositivo extractor de grapas, según cualquiera de las anteriores reivindicaciones, caracterizado porque los brazos articulados presentan en las inmediaciones de las uñas de remate, unas pestañas en las que se presentan calados por deslizamiento y retención semi-elástica, unas aletas de materiales artificiales destinadas a crear un ensanchamiento de la zona en la que se ha de efectuar la opresión, precisamente por medios digitales.

4ª.- "UN DISPOSITIVO EXTRACTOR DE GRAPAS".

1146925 JUL 1965



Todo según queda expuesto en la presente Memoria, que consta de cinco hojas foliadas y mecanografiadas por una sola cara, y una hoja de dibujos que con la misma se acompaña.

MADRID, 5 de Julio de 1.965.

P. A.

Modesto P. A.
J. A. P.

114692

5 JUL



FIG. 1.ª 114692

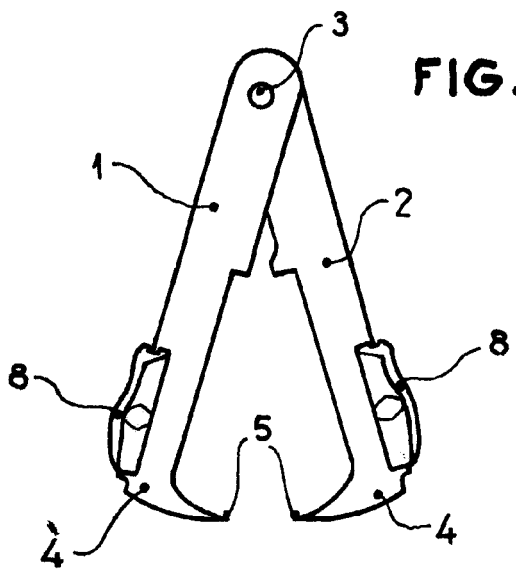

FIG. 2.ª

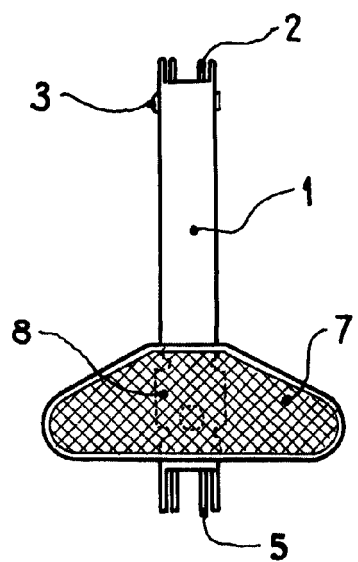

FIG. 3.ª

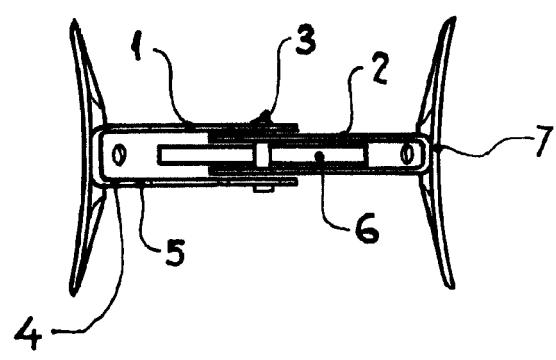
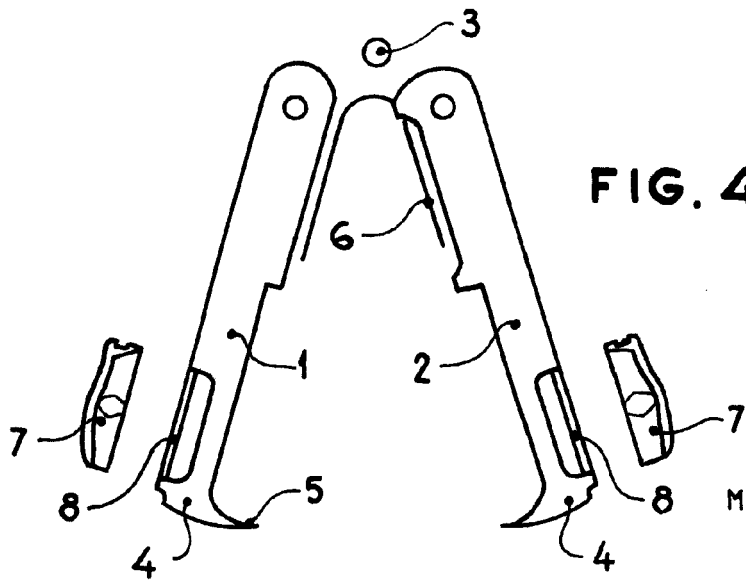

FIG. 4.ª



ESCALA VARIABLE

Madrid - 5 JUL. 1955
Jose Luis Munarriz Aznar