

2 114690³



La figura 2^a, muestra una vista de costado en alzado con sección parcial, siguiendo la línea quebrada A-B.

La figura 3^a, ilustra una sección para mostrar la forma constructiva del mango siguiendo la línea C-D.

5. La figura 4^a, es una vista de costado.

La figura 5^a, representa una vista seccionada de costado, siguiendo la línea E-F.

10. La figura 6^a, muestra un detalle de la configuración del fondo de la caja en el lugar de apoyo de las botellas a transportar.

La figura 7^a, corresponde a una sección del fondo A'-B'.

La figura 8^a, es una sección del fondo por C'-D'.

15. Comentando los dibujos adjuntos, seguidamente se realizará una descripción de los mismos, indicando con -1- el cuerpo de la caja, con el número -2- se señalan los orificios para introducir las botellas en la caja. Corresponde el -3- a los entrantes en el fondo para establecer los compartimientos en el interior de las cajas, siendo el -4- los entrantes laterales que se compaginan con los salientes -3- y así quedan formados los huecos para las botellas. El número -5- señala los huecos en la parte superior que se unen con los del fondo en dos lugares a fin de dar slidez al conjunto, siendo -6- los huecos inferiores que se unen con los huecos -5-. Corresponde el -7- a los salientes que sirven para estabilizar las cajas

20.

25.

3 JUL



114690

en su apilamiento. Se señala con -8- el orificio en el centro de la botella. Con el número -9- se indica el apoyo de la botella y alojamiento del cuello o tapón de la botella inferior. Pertenece el -10- a los salientes a modo de estrella que sirven para apoyo de las botellas. El número -11- señala los orificios de desagüe, siendo -12- amplios orificios de desagüe; con -13- se señala el refuerzo en el borde de éstos orificios de desagüe, con el fin de evitar el rozamiento del fondo de la caja. El número -14- señala el hueco del mango, y finalmente

- 5. el -15- indica el orificio que hace de mango.

Según se habrá podido apreciar, las características distintivas de la realización propuestas son las siguientes:

Los salientes del fondo de la caja, son sensiblemente cónicos, con unos salientes en forma de estrella, tal y como se vé el detalle en planta -3- de la figura 6ª y las secciones que se aprecian en las figuras 2ª y 5ª.

- 15. Tiene unos salientes -7- que garantizan el apilamiento al quedar introducidos en la caja siguiente en sus alojamientos huecos -3-.

- 20. El asiento de las botellas es como puede apreciarse en el detalle de la figura 6ª.

Es con una zona plaza central, sensiblemente rectangular con sus zonas de esquina redondeada y siempre tiene dos prolongaciones -10-, para dar consistencia al fondo y además

- 25. establecer puntos de apoyo a las botellas de suerte que no



114690

bailen en el transporte.

Por lo demás, éste asolamiento -9- permite que por su parte exterior sirva para retener el cuello o el tapón de la botella. Todo ello favorece la estabilidad de la botella en el

5. transporte.

Lleva amplios desagües que con los orificios -12-, pero además el refuerzo exterior de éstos orificios en su parte -13-, soporta los rozamientos del fondo y por tanto, mientras éste reborde no desaparezca el fondo de la caja, se encuentra perfectamente protegido al desgaste contra el suelo.

10.

La parte superior y la inferior, se encuentran unidas en dos puntos -5-, a fin de dar solidez al conjunto de la caja.

Descrita convenientemente la naturaleza del actual Modelo de Utilidad, como asimismo la forma de poderlo llevar a la práctica para convertirlo en una realidad industrializable, se hace constar que en el mismo, serán susceptibles de introducir todas aquellas modificaciones de detalle que las circunstancias y la práctica pudieran aconsejar, siempre y cuando que con las variantes que se introduzcan, no se cambie, altere o modifique la esencialidad del objeto descrito.

15.

20.

- N O T A -

Se declaran como de novedad y propiedad en España, el contenido de las siguientes

REIVINDICACIONES:

25.

1ª.- Caja monopieza para el transporte de botellas,



114690

- del tipo que comprende una pieza monobloque, en la que existen alojamientos individuales para las botellas, caracterizada porque dichos alojamientos están limitados por unos salientes de constitución sensiblemente cónica, dispuestos en el fondo de la caja, con unos resaltes diametralmente dispuestos en forma de estrella, en cuyos bordes verticales apoyan lateralmente las partes inferiores de las botellas, para estabilizar su posición en el interior de la caja.
- 5.
- 2º.- Caja monopieza para el transporte de botellas, según apartado anterior, que esencialmente se caracteriza porque en las partes superiores de las cajas, existen unos tetones, en tanto que en su parte inferior existen unos orificios destinados a alojar los tetones de la caja inmediata inferior, estabilizando el apilamiento de unidades.
- 10.
- 3º.- Caja monopieza para el transporte de botellas, según apartado anterior, que esencialmente se caracteriza porque la zona de asiento para las botellas, dispuesto en el fondo de la caja, adopta constitución rectangular de esquinas redondeadas, presentando dos prolongaciones que confieren resistencia al fondo, y proporcionan puntos de apoyo a las botellas.
- 15.
- 20.
- 4º.- Caja monopieza para el transporte de botellas, según apartados anteriores, que esencialmente se caracteriza porque los alojamientos de las botellas, cuentan con sendos orificios de desague, cuyos bordes están proyectados hacia
- 25.



- 6 114690

afuera, constituyendo puntos de apoyo del fondo sobre el suelo.

5ª.- "CAJAMONOPIEZA PARA EL TRANSPORTE DE BOTELIAS".

5. Todo ello, conforme se describe y reivindica en la presente Memoria, que consta de SEIS hojas, escritas a máquina por una sólo de sus caras y lámina de dibujos que la ilustran.

Madrid, 3 de Julio de 1.965

GONZALEZ VACAS
F. V.

114690

Eduardo Climent Navarro
José María Echequibel Salufregui



Figura 2

Figura 1

Figura 4

Escala variable

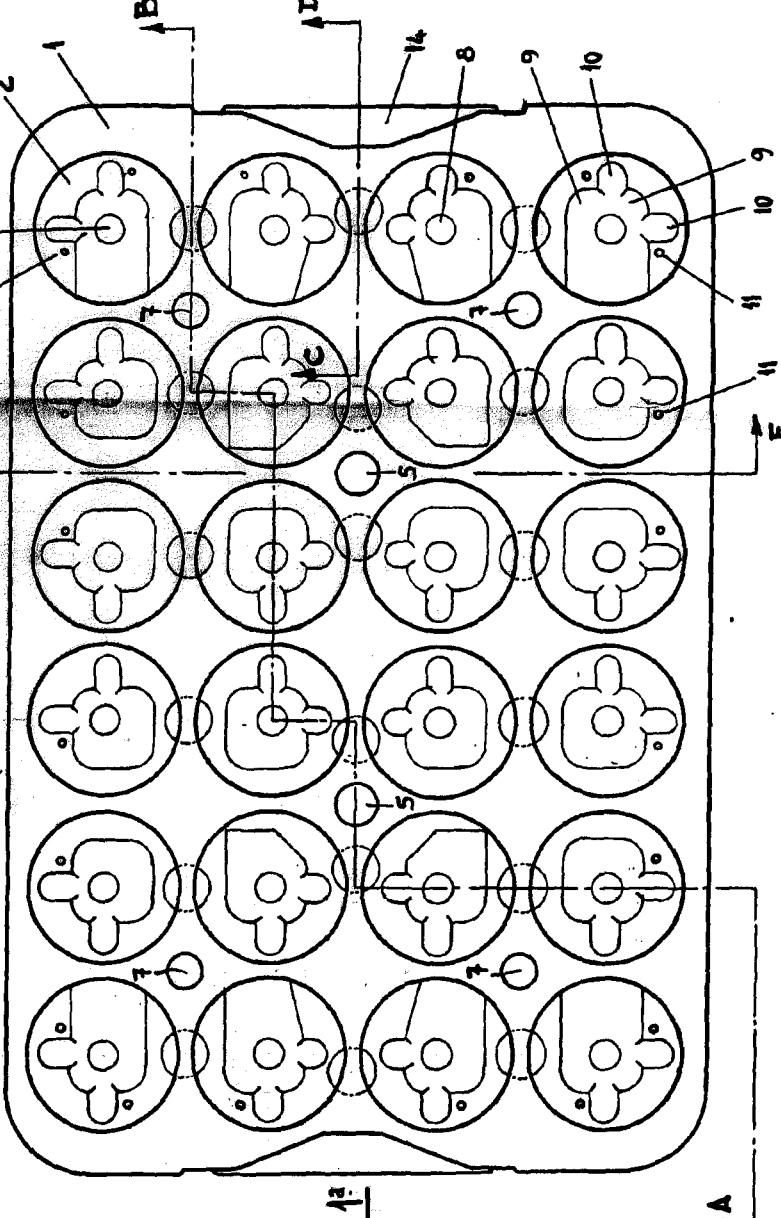
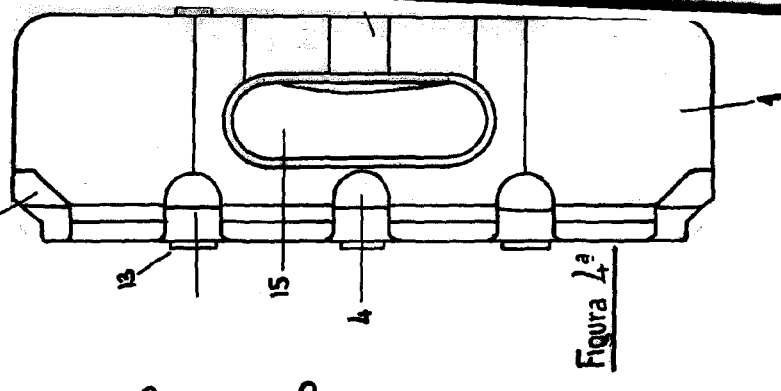
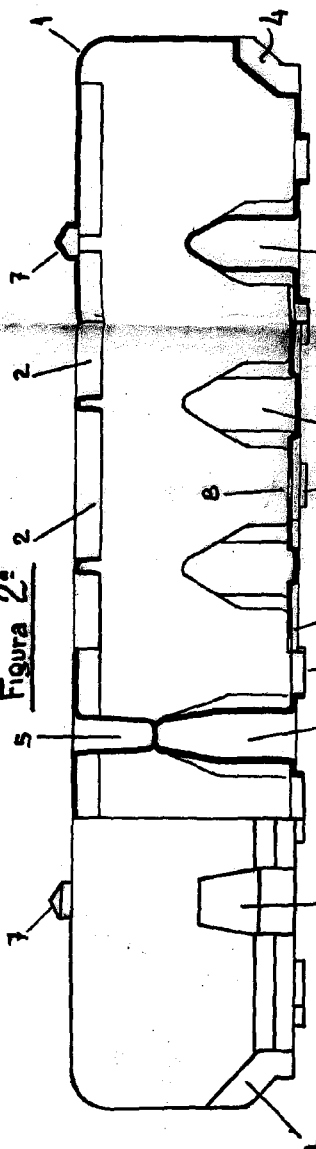
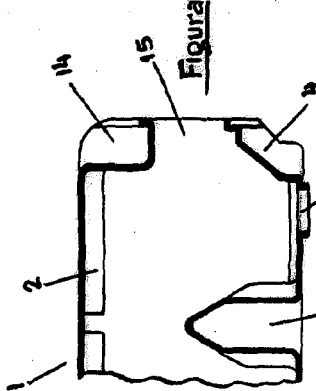
114690

Mola única

Fig. 8^a



Fig. 7^a



Figura 6^a



Figura 3^a



Figura 5^a

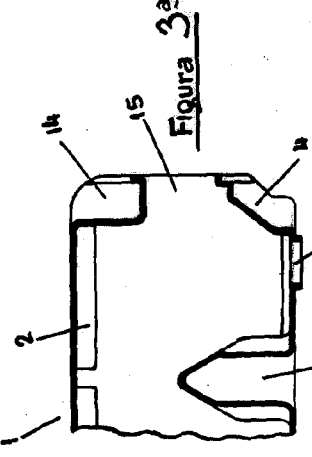
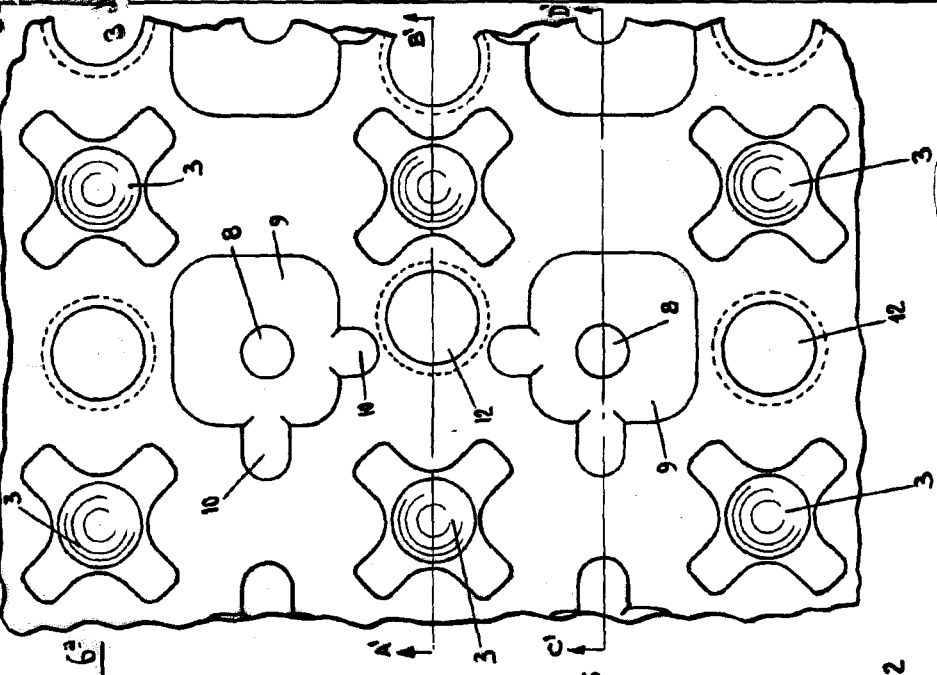

Figura 4^a

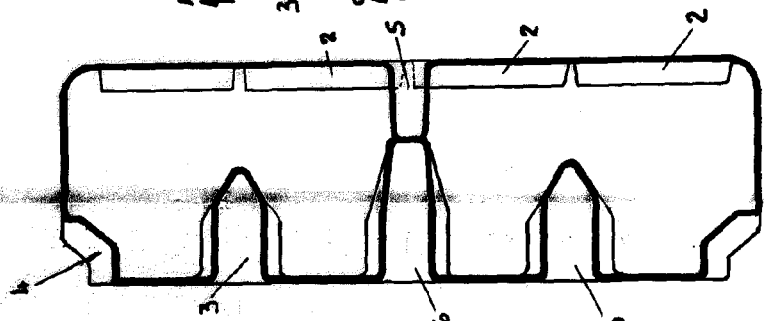
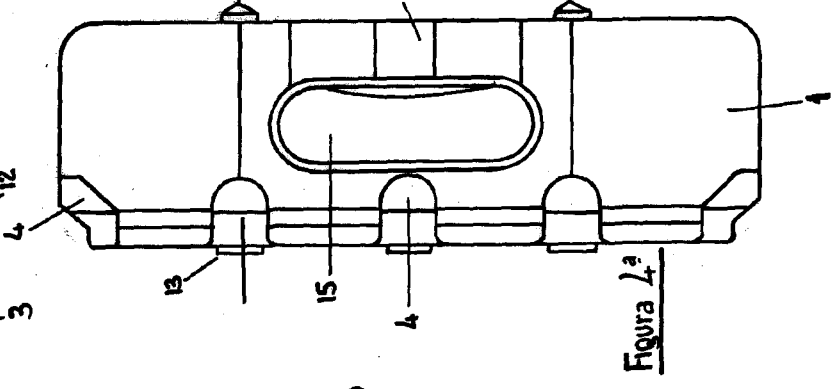
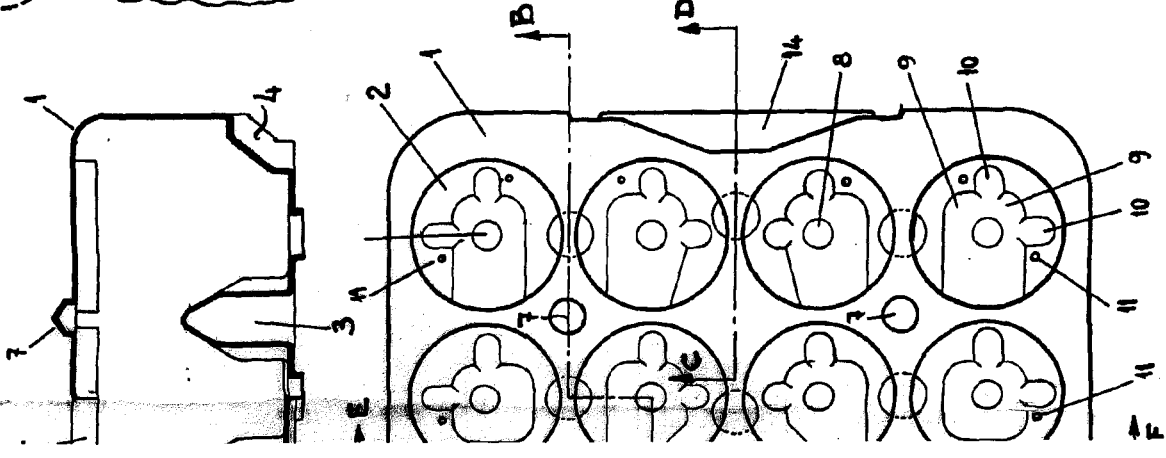

MADRID 5 JULIO DE 1965
S. GONZALEZ VARGAS
P.º P.º