

114658

1 JU



MEMORIA DESCRIPTIVA

correspondiente a la solicitud de concesión de un_

MODELO DE UTILIDAD

SOLICITANTE: **BRESSEL S.A.**

RESIDENCIA: **MADRID.- Avda. del Generalísimo, 37**

ENUNCIADO: **PORTALAMPARAS CON DOS CONEXIONES**

Prioridad: Patente n.º del

EM.



114658

1

La invención a que se refiere la presente Memoria constituye una novedad industrial con características y ventajas que la hacen merecedora del privilegio de explotación exclusiva que por ella se solicita, de acuerdo con las prescripciones del vigente Estatuto sobre la Propiedad Industrial, de fecha 26 de Julio de 1.929, texto refundido, publicado el 30 de Abril de 1.930.

5

10

Este Modelo de Utilidad se contrae, como su enunciado indica, a un portalámparas con dos conexiones, cuya descripción se efectúa con ayuda de los dibujos que del mismo se adjuntan, a base de los cuales se expone su estructura al propio tiempo que su funcionamiento.

Existen numerosos tipos de portalámparas con dos conexiones y el presente modelo se refiere a una solución nueva en este problema, con ventajas económicas y de presentación sobre los ya existentes.

15

20

25

Básicamente, este dispositivo consta de un cuerpo de plástico (1), en el que se ha practicado un alojamiento para el casquillo de la lámpara con dos ranuras laterales (2) para la fijación por bayoneta. En la parte inferior de dicho alojamiento, sensiblemente cilíndrico, existe un taladro que permite el paso de un vástago metálico (3), el cual constituye una de las dos conexiones. En la parte superior de dicho vástago (3), y dentro del alojamiento en el cuerpo (1) se monta un muelle (4) y una arandela aislante (5) con lo cual se obtiene la presión necesaria sobre la lámpara para la conexión eléctrica y la retención en el enchufe a bayoneta. El vástago (3) se rebordea sobre la arandela (5).

30

Lateralmente en el cuerpo (1) existe un alojamiento para el vástago (6) de la segunda conexión. Entre ambos alojamientos y en la parte inferior del cuerpo, existe una ventana (7) por la cual se introduce un muelle de ballesta (7), en el interior del alojamiento del casquillo de la lámpara en el cuerpo. Este muelle de ballesta (8) se

114658



1

une al cuerpo al remachar el vástago (6) sobre la arandela (9), cogiendo entremedias, tanto el vástago (8) como la pared del alojamiento lateral del cuerpo (1).

5

Como puede verse, todas las piezas que constituyen el presente portalámparas, siete en total, pueden fabricarse en torno automático, prensa de inyección de plásticos, prensa de cortar chapa y máquina automática de formar muelles, como es conocido, todas ellas de gran producción.

10

Hecha la descripción precedente, hemos de añadir, que los detalles de realización de la idea expuesta pueden variar, sin que por ello cambie la esencia de la invención que es la que se desprende de los párrafos que anteceden y la que se reivindica en la siguiente

NOTA

15

En resumen, el Modelo de Utilidad que se solicita, recaerá sobre las siguientes reivindicaciones:

20

1.- PORTALAMPARAS CON DOS CONEXIONES, caracterizado porque está constituido esencialmente por un cuerpo de plástico provisto de un alojamiento para el casquillo de la lámpara y la primera conexión axial con su muelle y arandela aislante, un alojamiento lateral para el vástago de la segunda conexión y una ventana en su parte inferior que permite el paso del muelle lateral de ballesta correspondiente a la segunda conexión; estando provisto de dos vástagos metálicos para cada una de las dos conexiones, terminados ambos por uno de los extremos en forma tubular, de manera que se puedan rebordear sobre sus correspondientes arandelas, y de un muelle lateral de ballesta que establece la conexión eléctrica entre el vástago lateral y el casquillo de la lámpara, teniendo además una arandela aislante rebordeada sobre el vástago central que impide el cortocircuito entre dicho vástago central y la conexión de ballesta lateral.

25

30



114658

1

2º.- Se reivindica por último, como objeto sobre el que ha de recaer el Modelo de Utilidad que se solicita: PORTALAMPARAS CON DOS CONEXIONES.

5

Todo conforme queda descrito y reivindicado en la presente Memoria que consta de cuatro páginas mecanografiadas y dibujos que se acompañan.

Madrid, 1 de Julio 1.965

ALFONSO UNGRIA

P.p.

10

15

20

25

30

114658

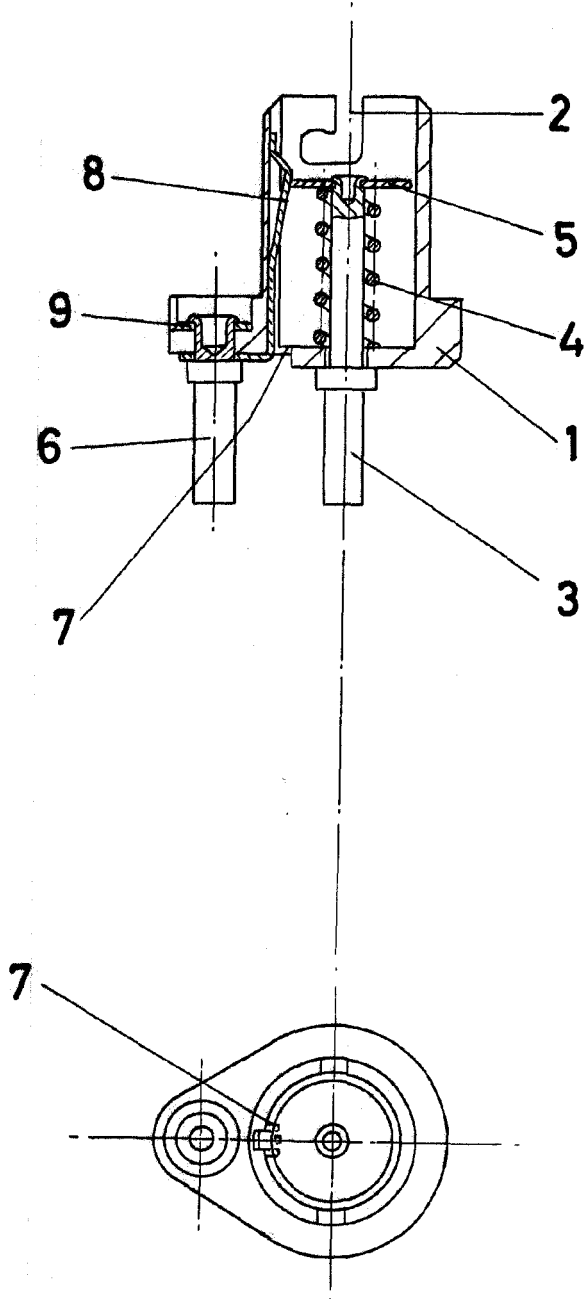

ESCALA VARIABLE

Madrid, 1 de Julio de 1969

ALFONSO UNGRIA

P.P.