

114656



114656

# MEMORIA DESCRIPTIVA

correspondiente a la solicitud de concesión de un\_

MODELO DE UTILIDAD

SOLICITANTE: D. JUAN BARGOS ALONSO

RESIDENCIA: PAMPLONA (Navarra), calle Bergamin, 35.-2º

ENUNCIADO: "PERCHA PERFECCIONADA"

Prioridad: Patente ..... n.º ..... del .....

-mpr-

114656



1

La invención a que se refiere la presente Memoria constituye una novedad industrial con características y ventajas que la hacen merecedora del privilegio de explotación exclusiva que por ella se solicita, de acuerdo con las prescripciones del Estatuto vigente sobre la Propiedad Industrial de fecha 26 de Julio de 1.929, texto refundido, publicado el 30 de Abril de 1.930.

5

Este Modelo de Utilidad, se contrae como su enunciado indica, a una percha de armario perfeccionada, que presenta importantes ventajas sobre las que actualmente se vienen fabricando en materiales plásticos, ya que resuelve de una forma perfecta y sencilla al mismo tiempo todos los problemas e inconvenientes que se suscitan en la fabricación de esta clase de artículos.

10

Es sabido que las perchas que se fabrican totalmente con materiales plásticos, resultan mucho más baratas, higiénicas y atractivas que las de madera o metal, pero tienen la desventaja de que resultan frágiles o poco adecuadas para el uso a que se destinan ya que ó se rompen fácilmente por su gancho colgador ó se doblan por su varilla al peso, por ejemplo de unos pantalones, que se cuelguen de la misma.

15

Con el nuevo modelo de percha reforzada que nos ocupa estos inconvenientes han quedado, como ya se ha dicho, resueltos satisfactoriamente, debido a que la percha objeto del Modelo de Utilidad tiene su cuerpo fabricado en material plástico, pero sin embargo el gancho de que la misma está provista para su colgado, es metálico y la varilla que sirve para colgar prendas tales como pantalones, no es flexible por estar construida de metal o madera.

20

25

La descripción de la percha a que nos estamos refiriendo, se realiza con ayuda de los dibujos que de la misma se adjuntan, a base de los cuales se expone su estructura al propio tiempo que las ventajas que de su uso se derivan.

30



# 114656

1 En el plano, se muestra parcialmente la percha vista en  
alzado por ser ésta simétrica con respecto al eje de su gancho de  
colgado y también se ilustran varios detalles en sección del cuerpo  
de la misma; correspondiendo las distintas referencias numéricas se  
5 ñaladas a los elementos y partes componentes del conjunto, siguien-  
tes:

- 1 - Nervios de refuerzo
- 2 - Alma de la percha
- 3 - Alas en "T"
- 10 4 - Gancho colgador metálico
- 5 - Varilla para colgar, en metal o madera
- 6 - Ganchos moldeados

15 Básicamente, la percha está constituida por un cuerpo  
de material plástico, formado por dos brazos simétricos dispuestos  
en forma semejante a una "V". Estos brazos tienen un perfil en doble  
"T" y se encuentran reforzados de ala a ala 3 por unas cartelas de  
material plástico 1 y forma triangular.

20 En la parte inferior, los ya citados brazos 2, se maci-  
zan y presentan unos orificios ciegos enfrentados en los que se enca-  
jan los extremos de una varilla 5 rígida que puede ser de madera,  
metal o incluso plástico duro.

Estos mismos brazos 2 tienen en su parte inferior moldea-  
dos unos pequeños ganchitos 6 que sirven para colgar otras prendas  
provistas de tirantes o cintas.

25 En la parte superior, la percha presenta una zona cilin-  
drica macizada en la que va roscado un gancho de metal 4 que sirve  
para colgar o suspender la percha de una barra cualquier.

30 Como ya hemos indicado anteriormente, una de las carac-  
terísticas de esta percha, que es muy sólida y económica, es que da-  
da la rigidez tanto de la madera como del metal, se evita totalmente



114656

1 la flexión que se produce en la mayoría de los dispositivos que para colgar pantalones, llamemósle varilla, se aplican adualmente en las perchas de plástico.

5 Hecha la descripción precedente hemos de añadir que los detalles de realización de la idea expuesta pueden variar, sin que por ello cambie la esencia de la invención que es la que se desprende de los párrafos que anteceden y la que se reivindica en la siguiente:

= N O T A =

10 En resumen: El Modelo de Utilidad que se solicita, recae sobre las reivindicaciones siguientes:

15 1ª.- PERCHA PERFECCIONADA, caracterizada porque, está constituida esencialmente por un cuerpo moldeado de material plástico en forma semejante a una "V" y que en sección tiene forma de doble "T" con refuerzos triangulares por ambas caras, cuyo cuerpo de percha en su parte superior presenta un gancho metálico de colgado, roscado dentro de un moyú cilindrico y en los extremos inferiores de sus brazos, debajo de los cuales hay, moldeados unos pequeños ganchos para el colgado de prendas que presenten tirantes, hay realizados unos  
20 orificios ciegos enfrentados dentro de los cuales se alojan los extremos de una varilla rígida que se utiliza para colgar pantalones por no ser absoluto flexible.

25 3ª.- Se reivindica por último como objeto sobre el que ha de recaer el Modelo de Utilidad que se solicita: "PERCHA PERFECCIONADA".

30 Todo tal y como queda descrito y reivindicado en la presente Memoria que consta de cinco páginas mecanografiadas por una

114656



1 sola cara, y dibujos que se acompañan.

Madrid, 1º de Julio de 1.965

ALFONSO UNGRIA  
P.P.

5

10

15

20

25

30



114656

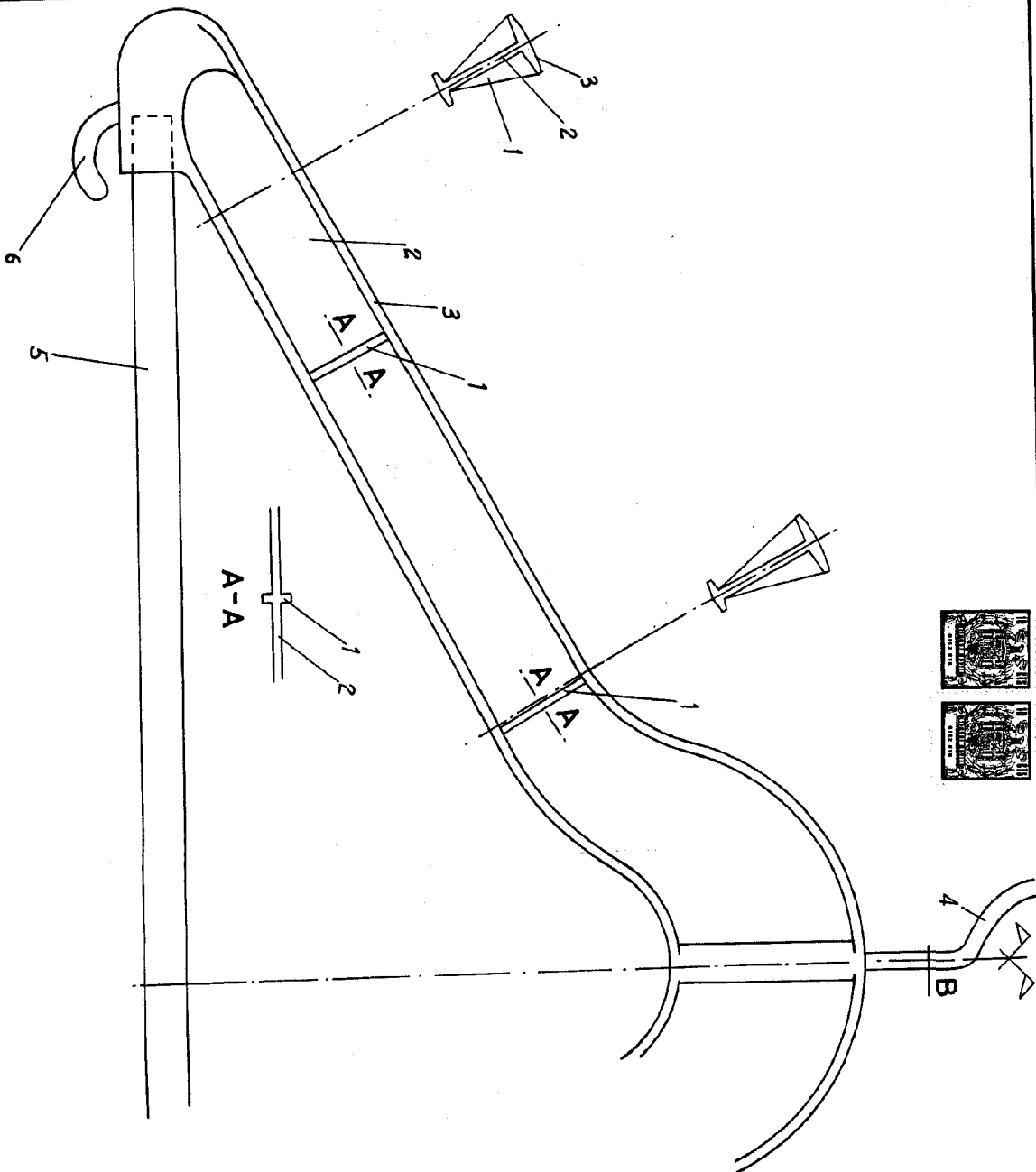

B - B

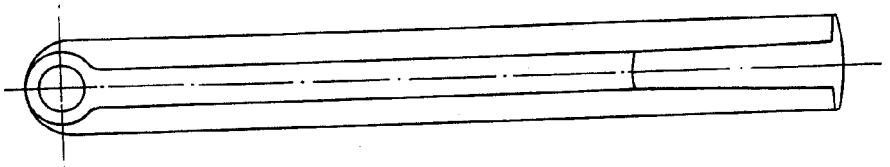

ESCALA VARIABLE  
de JULE  
de ALFONSO UNGRIA  
Model. 1  
P. 196