

114617



114617

## MEMORIA DESCRIPTIVA

correspondiente a la solicitud de concesión de un

MODELO DE UTILIDAD

SOLICITANTE: D. SALVADOR FORMENT TARREGA, de nacionalidad española.

RESIDENCIA: ALACUAS (Valencia), San Hipólito, 17.

ENUNCIADO: "UN ESTUCHE PARA LAPICES"

Prioridad: Patente ..... n.º ..... del .....

gl/ld.



1 14617

1 La invención a que se refiere la presente Memoria  
constituye una novedad industrial con características y ven-  
1 tajas que la hacen merecedora del privilegio de explotación  
exclusiva que por ella se solicita, de acuerdo con las preg  
5 cripciones del Estatuto vigente sobre Propiedad Industrial,  
de fecha 26 de Julio de 1.929, texto refundido, publicado -  
el 30 de Abril de 1.930.

Por lo común, los estuches conocidos para lápices  
se constituyen mediante un cuerpo que comprende dos partes-  
10 articuladas disponiéndose en el interior de dichas partes -  
medios de anclaje para elementos escritores. En tales condi-  
ciones, las puntas de los lápices quedan sustancialmente al  
descubierto estando sometidas, consiguientemente, a posi --  
bles percusiones que, aún dada la naturaleza flexible del -  
15 estuche que contiene a los primeros, pueden ocasionar y de-  
hecho ocasionan habitualmente su rotura.

Se propone ahora un estuche para lápices que re -  
suelve de una forma efectiva aquellos problemas partiendo -  
de una organización sencilla y económica. Tiene por finali-  
20 dad proteger constantemente la punta de uno o más elementos  
escritores de un estuche mediante un dispositivo de fácil -  
ejecución.

Al efecto, el estuche de lápices en cuestión vie-  
ne caracterizado por el hecho de presentar incorporado a su  
25 interior un elemento de eje del cual nace, en sentido ra --  
dial, al menos un guardapuntas, estando dotado el citado eje  
de movimientos de giro respecto de su zona de anclaje al es  
tuche que lo contiene.

Para ayudar a la comprensión de la idea expuesta,  
30 se ha confeccionado a título explicativo y sin caracter res



1 14617

1 trictivo alguno, una lámina de dibujos. Ilustra la presente Memoria como un ejemplo de realización del objeto que nos ocupa.

5 La figura única representada nos ofrece una vista en perspectiva del estuche para lápices que se propone. Como puede observarse se constituye mediante un cuerpo que -- comprende dos partes -1- y -2- articuladas por la zona -3-, en las cuales partes -1- y -2- se determina la provisión de medios de anclaje -4- para elementos escritores -5-.

10 La novedad fundamental del estuche estriba en que presenta incorporado a su interior un elemento de eje -6- del cual nace, en sentido radial, al menos un guardapuntas -7-.

15 Y también constituye una novedad el hecho de que el citado eje -6- esté dotado de movimientos de giro respecto de su zona de anclaje al estuche que lo contiene. Así, - por ejemplo, el repetido eje -6- puede fijarse a la zona interior de cualquiera de las caras -1- y -2- del estuche por medio de una abrazadera -8- que le permita movimientos de giro hacia sentidos opuestos. Y, naturalmente, en la práctica el propio eje -6- puede ser de una longitud convencional comportando al efecto una pluralidad de guardapuntas -7- destinada a proteger a una serie de elementos escritores.

25 En cualquier caso, la realización industrial del estuche descrito ofrece una serie de ventajas decisivas. En efecto, la provisión en su interior de un elemento de eje portador de guardapuntas que presenta posibilidad de giro respecto del estuche mismo, obedece a un proceso fabril de fabricación que no aumenta los costos de producción permitiendo expender estos útiles a precios asequibles en el mer

30

114617



1 cado. Si consideramos ahora que a su función protectora di-  
chos guardapuntas incorporan la de facilitar la extracción-  
de los elementos escritores en función del giro de aquellos,  
es evidente que el Modelo solicitado adquiere una utilidad-  
5 práctica singular por el beneficio o efecto nuevo que apor-  
ta a la función a que se destina.

Hecha la descripción precedente, es necesario aña-  
dir que los detalles de realización de la idea expuesta pue-  
den variar sin que por ello cambie la esencia de la inven-  
10 ción que es la que se desprende de los párrafos que antece-  
den y lo que se reivindica en la siguiente

N O T A

En resumen: El Modelo de Utilidad que se solicita  
ha de recaer sobre las reivindicaciones siguientes:

15 1ª.- UN ESTUCHE PARA LAPICES, esencialmente carac-  
terizado por el hecho de presentar incorporado a su interior  
un elemento de eje del cual nace, en sentido radial, al me-  
nos un guardapuntas, estando dotado el citado eje de movi-  
mientos de giro respecto de su zona de anclaje al estuche -  
que lo contiene.

20 2ª.- Se reivindica por último, como objeto sobre-  
el que ha de recaer el Modelo de Utilidad que se solicita,-  
"UN ESTUCHE PARA LAPICES".

25 Todo tal y como queda descrito y reivindicado en-  
la presente Memoria que consta de cinco hojas escritas a má-



114617

1

quina por una sola cara y dibujos que se acompañan.

Madrid, 30 de Junio de 1.965

ALFONSO UNGRIA

P.P. *[Handwritten signature]*

5

10

15

20

25

30



114617

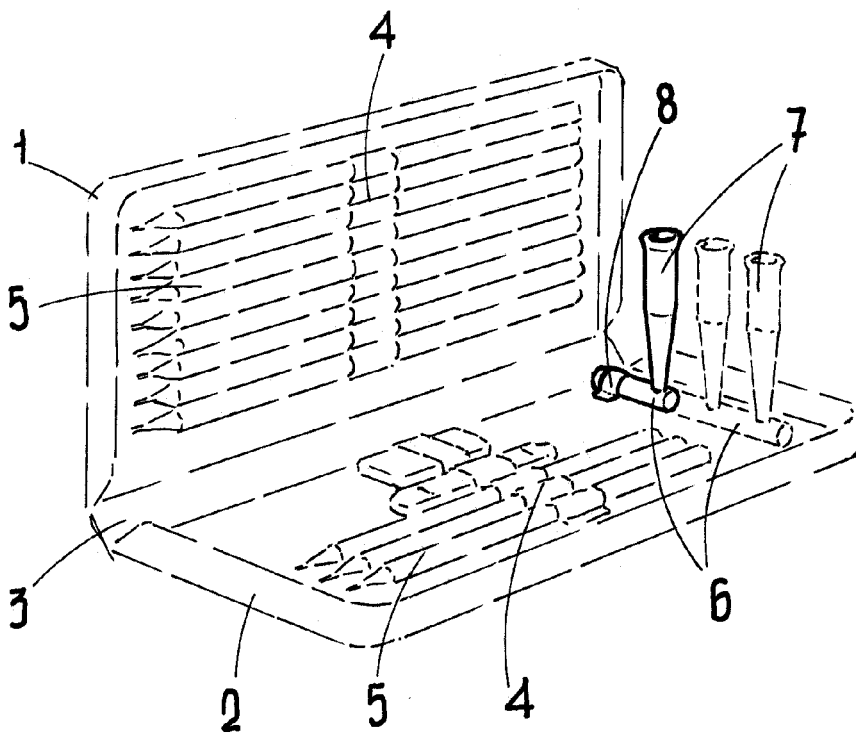

ESCALA VARIABLE

Madrid, 30 de Junio de 1965

ALFONSO UNGRIA

P.P.