

114596



114596

MEMORIA DESCRIPTIVA

correspondiente a la solicitud de concesión de un...

MODELO DE UTILIDAD

SOLICITANTE: D. Enrique Molins Ruiz, de nacionalidad española.

RESIDENCIA: Meliana (Valencia), calle Tomás Tré-
nor, nº 7

ENUNCIADO: "CARTUCHO PERFECCIONADO PARA ESCOPETAS"

Prioridad: Patente n.º del



114596

1

La invención a que se refiere la presente Memoria constituye una novedad industrial, con características y mejoras que la hacen merecedora del privilegio de explotación exclusiva que por ella se solicita, de acuerdo con las prescripciones del Estatuto vigente sobre Propiedad Industrial de 26 de julio de 1929, texto refundido publicado el 30 de abril de 1930.

5

10

Trata la presente Memoria de un cartucho perfeccionado para escopetas que presenta unas características especiales, a través de las cuales se obtiene un nuevo resultado industrial.

15

Se caracteriza, el referido cartucho, por el hecho de establecer que su culata presente interiormente un canal periférico, alrededor del orificio del fulminante, determinante de un espesor regular para todo el cuerpo de la culata, incluidas las paredes laterales de la base del cartucho y las del orificio del fulminante, siendo dicho canal de fondo arqueado.

20

25

Estas características que se han descrito aparecen claramente representadas en la lámina de dibujos que, como ejemplo práctico de realización, se adjuntan. En su figura única se vé al cartucho en un alzado parcialmente seccionado.

30

Está constituido por un cuerpo -1- exteriormente cilíndrico, con una valona en su base -2-, tal como los cartuchos normales. Interiormente, la mayor parte del cartucho tiene sus paredes mas gruesas conforme se acerca

1 14596



1 al fondo, hasta que, en el tercio inferior tiene un es-
calón -3- determinante de un regruesamiento de la pared.
El orificio para el fulminante -4- viene dado sobre el
5 total grueso de la base del cartucho. Esta base tiene
interiormente un canal -5- periférico que determina un
espesor regular para todo el cuerpo de la culata del
cartucho, incluidas sus paredes laterales y las del ori-
ficio del fulminante.

10 Se ha logrado con ello que, tratandose de un
cartucho a fabricar el plástico inyectado, no aparezcan
rechupados en ninguna de las paredes o partes del cartu-
cho, las que normalmente se producen, como en los cartu-
chos conocidos, cuando el graso de sus paredes no guar-
da una regularidad, apareciendo deformaciones que impi-
den un óptimo funcionamiento.

15 Se ha previsto que ocasionalmente las paredes
exteriores del cartucho sean estriadas en sentido longi-
tudinal. Con ello se consigue mejorar el movimiento de
carga y extracción de los cartuchos al limitar el roce
20 de su superficie. En la lámina de dibujos se muestran
tales estriás en línea de trazos.

25 En el campo industrial supone una gran ventaja
ya que el canal periférico en cuestión elimina una gran
cantidad de materia moldeable, con el consiguiente abara-
tamiento.

30 Hecha la descripción precedente es necesario
añadir que los detalles de realización de la idea expues-
ta pueden variar, sin que cambie por ello la esencia de
la invención, que es la que se desprende de los párrafos
que anteceden y lo que se reivindica en la siguiente

- 4 -
114596

28)



NOTA

En resumen: El Modelo de Utilidad que se solicita, ha de recaer sobre las reivindicaciones siguientes:

1.^a.- CARTUCHO PERFECCIONADO PARA ESCOPETAS, caracterizado esencialmente por el hecho de establecer que la culata del cartucho presente interiormente un canal periférico alrededor del orificio para el fulminante, determinante de un espesor regular para todo el cuerpo de la culata, incluidas las paredes laterales de la base del cartucho y las del orificio del fulminante; siendo dicho canal de fondo arqueado.

2.^a.- Se reivindica, por último, como objeto sobre el que ha de recaer el Modelo de Utilidad que se solicita, CARTUCHO PERFECCIONADO PARA ESCOPETAS.-

Todo tal y conforme queda descrito y reivindicado en la presente Memoria, que consta de cuatro hojas escritas a máquina por una sola cara, y dibujos que se acompañan.

Madrid, á 25 de junio de 1965.

ALFONSO UNGRIA,

P.P.

114596

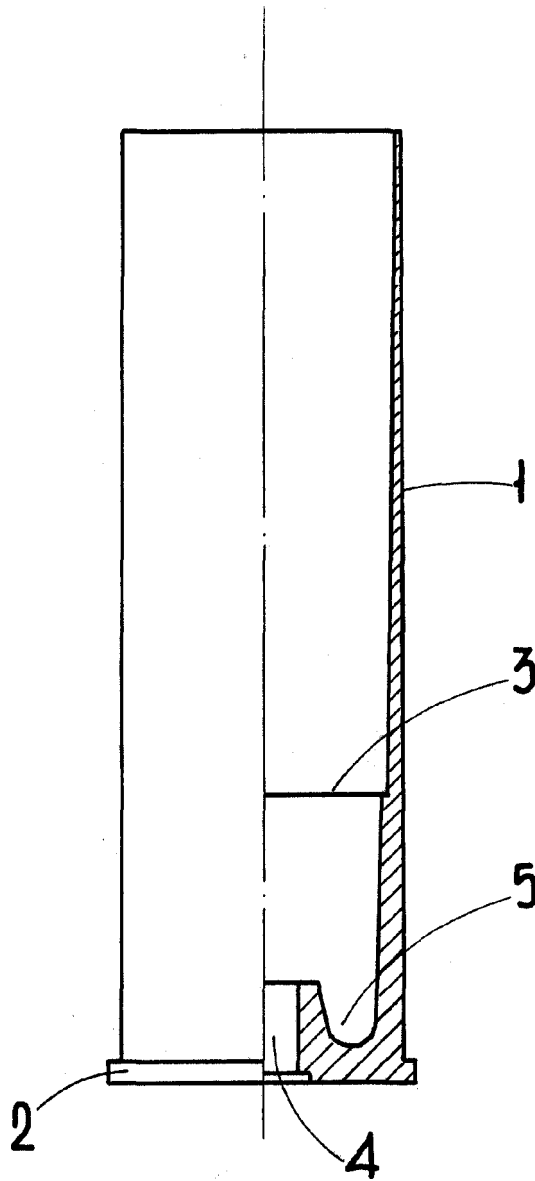

ESCALA VARIABLE

Madrid, 28 de junio de 1965

ALFONSO UNGRIA

p.p.