

114593 114593



114593

## MEMORIA DESCRIPTIVA

correspondiente a la solicitud de concesión de un...

### MODELO DE UTILIDAD

SOLICITANTE: D. VICENTE RAMON POS, de nacionalidad española.

RESIDENCIA: VALENCIA, Azagador de las Monjas, 24

ENUNCIADO: "MUEBLE-CAMA PERFECCIONADO"

Prioridad: Patente ..... n.º ..... del .....

gl/rl.

114593



1           La invención a que se refiere la presente Memoria  
constituye una novedad industrial con características y ven-  
tajas que la hacen merecedora del privilegio de explotación  
exclusiva que por ella se solicita, de acuerdo con las pres-  
5           cripciones del Estatuto vigente sobre Propiedad Industrial,  
de fecha 26 de Julio de 1.929 texto refundido publicado el  
30 de Abril de 1.930.

          De todos es conocido que en la actualidad existen  
muebles-cama constituidos por la combinación sustancial de  
10           una cama propiamente dicha combinada con una especie de ar-  
mario al cual se dispone articulada la primera de modo que  
queda oculta en aquel bajo un movimiento de giro.

          Por lo común este género de muebles cumple especi-  
ficamente la función de cama incorporando al efecto al arma-  
15           rio en que dicha cama se aloja elementos auxiliares que pue-  
den constituir mesitas de noche e incluso estanterias en com-  
binación para contener libros u otros elementos ornamenta-  
les. En cualquier caso la elaboración de estos elementos se  
halla condicionada a sensibles costos de producción en fun-  
20           ción de los dispendios de tiempo, energía y mano de obra que  
intervienen en su proceso fabril. La consecuencia mas inme-  
diata de este hecho se traduce en costos excesivos de pro-  
ducción que hacen alcanzar a estos muebles cotizaciones abu-  
sivas en el mercado.

25           El solicitante ha descubierto ahora una forma de  
ampliar la actuación funcional de los muebles de este tipo-  
combinando en su estructura un elemento capaz de ser utili-  
zado como mesa. Pero, en este caso, la adición del citado -  
elemento comprende un proceso elemental que no aumenta prac-  
30           ticamente los costos de producción, mejorando sin embargo -

1 14593



1 la utilidad practica del mueble-cama.

En orden a tal realización este mueble-cama viene  
caracterizado porque siendo del tipo que se constituye me--  
diante una especie de armario en el cual se dispone oculta  
5 una cama abatible comprende la disposición en la base de di-  
cha cama de un tablero articulado el cual se combina con un  
pie a la vez abatible. Dicho pie tiene la función de fijar-  
al tablero articulado a la base de la cama en una posición-  
horizontal cuando este ultimo se despliega respecto de la -  
10 primera. Pero, además, el propio pie se halla ornamentado -  
de manera que al superponerse al tablero, queda convertido-  
en un cuerpo ornamental cuando dicha cama queda en disposi-  
ción oculta en el armario.

Para ayudar a la comprensión de la idea expuesta-  
15 se ha confeccionado a titulo explicativo y sin caracter res-  
trictivo alguno, una lamina de dibujos. Ilustra la presente  
Memoria como un ejemplo de realización del objeto que nos -  
ocupa.

La figura 1ª corresponde a una vista en perspecti-  
20 va del mueble-cama perfeccionado con la cama en disposición  
oculta. Como puede observarse se constituye mediante una es-  
pecie de armario -1- en el cual se aloja la cama abatible -  
comprendiendo la disposición en la base -2- de dicha cama -  
de un tablero -3- articulado por -4-, el cual es susceptible  
25 de plegarse y desplegarse respecto de dicha base. En combi-  
nación con el citado tablero -3- existe al menos una pata-  
de soporte -5- la cual se halla constituida por un cuerpo -  
ornamental que queda antepuesto a dicho tablero articulado-  
-3- cuando ambos elementos se pliegan, como en este caso res-  
30 pecto de la base -2- de la antedicha cama.

114593



1                    Observe que la pata -5- destinada a soportar al  
tablero -3- se constituye en este caso por una sucesión de -  
cuadros, pero en la practica puede estar constituida por cual  
5                    quier otra figura que cumpla una misión ornamental en combi-  
nación con el propio tablero articulado -3-.

                  La figura 2ª corresponde a una vista en perspecti-  
va del mueble-cama en una fase de trabajo. Según podemos com-  
probar el tablero articulado -3- se ha desplegado respecto -  
de la base de la cama -2- alojada en el armario -1-. En posi-  
10                    ción desplegada, dicho tablero -3- actua sustancialmente co-  
mo mesa hallandose soportado en posición horizontal por la -  
pata o cuerpo ornamental -5- que a la vez se halla articula-  
do al primero.

                  Finalmente la figura 3ª corresponde a una vista -  
15                    en perspectiva del mueble-cama en cuestión con la cama des-  
plegada. En efecto, una vez plegados tanto el tablero como -  
la pata de soporte sobre la base -2- de la cama -6- esta ul-  
tima se abate como habitualmente respecto del armario -1- --  
quedando los elementos componentes de la mesa totalmente o--  
20                    cultos bajo la citada cama -6- cuando esta desempeña la fun-  
ción que le es propia.

                  En el campo industrial la realización del mueble--  
cama descrito ofrece una serie de ventajas decisivas. En efec-  
to, la incorporación a su estructura de un tablero actuante--  
25                    como mesa obedece a un proceso elemental que no aumenta prac-  
ticamente los costos de producción permitiendo expender es--  
tos utiles a precios habituales de mercado.

                  Si unimos a esta circunstancia el hecho de que la-  
actuación funcional del mueble queda mejorada en función de-  
que la pata de la mesa constituye por si misma un elemento -  
30                    ornamental, cuando esta ultima se pliega, es evidente que el

114593



1 modelo solicitado adquiere una utilidad practica singular -  
por el beneficio o efecto nuevo que aporta a la función a -  
que se destina.

5 Hecha la descripción precedente es necesario añadir que los detalles de realización de la idea expuesta pueden variar sin que por ello cambie la esencia de la invención que es la que se desprende de los párrafos que anteceden y lo que se reivindica en la siguiente

N O T A

10 En resumen: El Modelo de Utilidad que se solicita ha de recaer sobre las reivindicaciones siguientes:

15 1ª.-"MUEBLE-CAMA PERFECCIONADO", esencialmente caracterizado porque, siendo del tipo que se constituye mediante una especie de armario en el cual se dispone oculta una cama abatible, comprende la disposición en la base de dicha cama de un tablero articulado, el cual es susceptible de plegarse y desplegarse respecto de dicha base, actuando sustancialmente en posición desplegada como mesa mientras la cama permanece oculta, en función de al menos una pata de soporte articulada al propio tablero, con la particularidad de que la citada pata se halla constituida por un cuerpo ornamental, que queda antepuesto a dicho tablero articulado cuando ambos elementos se pliegan respecto de la base de la antedicha cama.

25 2ª.- Se reivindica por ultimo como objeto sobre el que ha de recaer el Modelo de Utilidad que se solicita, "MUEBLE-CAMA PERFECCIONADO".

30 Todo tal y como queda descrito y reivindicado en la presente Memoria que consta de seis hojas escritas a má-



114593

1 quina por una sola cara y dibujos que se acompañan.

Madrid, 28 de Junio de 1.965

ALFONSO UNGRIA

P.P.  
*[Handwritten signature]*

5

10

15

20

25

30

114593



fig. 1ª

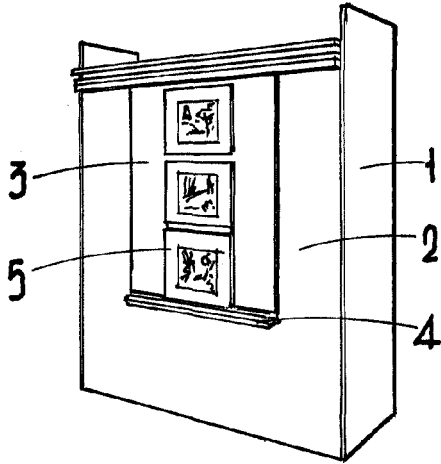

fig. 2ª

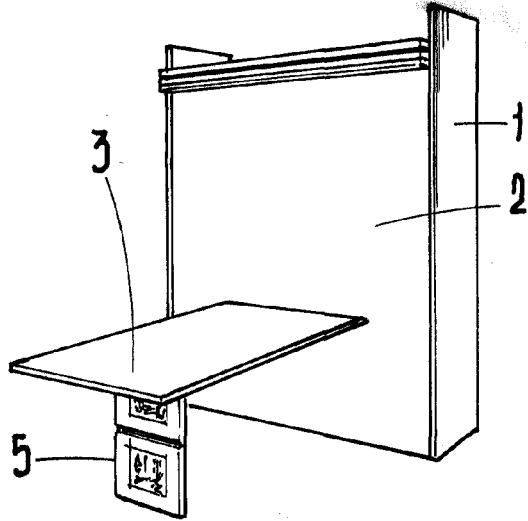
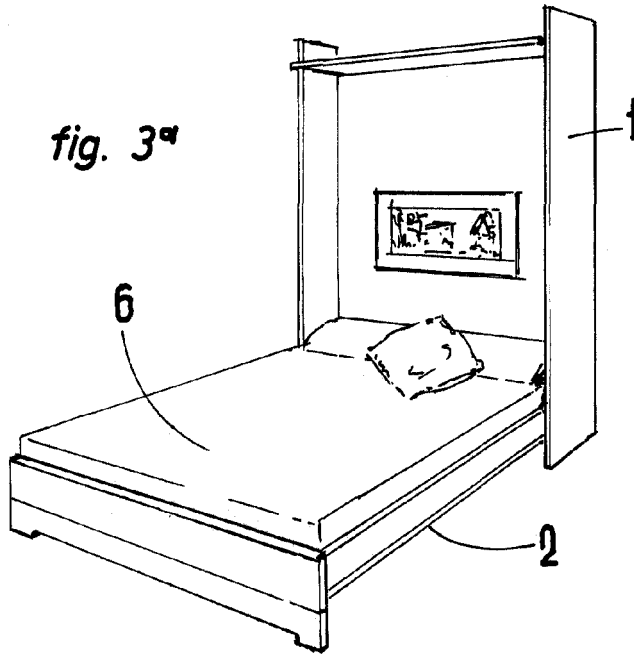

fig. 3ª



ESCALA VARIABLE

Madrid, 28 de Junio de 1965

ALFONSO UNGRIA

P.P.