



114583

MEMORIA DESCRIPTIVA

que se acompaña a la solicitud de

UN MODELO DE UTILIDAD

a favor de CARTONAJES SUÑER HERMANOS, S.R.C., de nacionalidad española, residente en ALCIRA (Valencia), c/ Independencia núm. 4,

por

"UNA CAJA PORTA-BOTELLAS".-

=====

La presente descripción se refiere a una nueva caja destinada a la recepción, para almacenamiento y transporte en suspensión manual de una serie de botellas.

5 Las botellas destinadas a la contención de bebidas en cantidades adecuadas para el consumo individual, normalmente se presentan en el mercado en cajas que facilitan los desplazamientos desde almacén hasta los lugares de distribución, pero que en salvo raras excepciones, no son adecuadas para el empleo doméstico. El modelo que se preconiza

114583



10 tiende precisamente a salvar este inconveniente, proporcionando una caja de costo insignificante que exhibe el producto a la vez que facilita el transporte del contenido mediante un sencillo asimiento manual de suspensión.

15 Sustancialmente, la nueva caja consta de dos elementos normalizados que se realizan en una estampación de materias laminares, entre las que se considera preferentemente la cartulina, que simultáneamente es susceptible de recibir inscripciones de propaganda y uso, y que mediante plegado a lo largo de líneas definidas, conforman una cajas
20 elementales dispuestas para el adosamiento sobre otra semejante, incluso con la superposición de una pestaña superior de refuerzo, a manera de alcanzar un eje gravitatorio perfectamente centrado para el transporte en suspensión del conjunto, y en el cual, se han previsto unas perforaciones
25 superiores que permiten el paso y efectúan la posterior retención de las botellas a transportar.

 Para la mejor comprensión de cuanto antecede, se acompaña una hoja de planos en los que se representa esquemáticamente el modelo, que a continuación y con referencia
30 a los mismos dibujos, se describe detalladamente.

 En dichos dibujos:

La figura 1ª, es un desarrollo de una de las láminas de formación de la caja.

35 La figura 2ª, ilustra el desarrollo de la semi-caja complementaria, provista de la correspondiente pestaña de cierre.

La figura 3ª, muestra las semi-cajas dispuestas para la unión.

40 La figura 4ª, es una vista en perspectiva de la caja formada y dispuesta para la recepción de las botellas.

114583

28



La figura 5ª, finalmente representa a la caja de transporte de botellas en su aplicación.

Según las referencias aplicadas a los dibujos, la marca (1) es precisamente la lámina que dispone de unas líneas de plegado para la conformación del cuerpo (2) de generación prismática, y en el cual se introducen las botellas (3) a través de la abertura superior (4), descansando el fondo de las mismas en la zona inferior (5) enmarcada por las plegaduras. Las solapas superiores (6) presentan una abertura (7) adecuadas para la introducción de los dedos de la mano de una persona portadora y con la particularidad de que las superficies correspondientes a la enmarcadura de estas aberturas quedan semi-recortadas, al objeto de permitir el plegado de las mismas en el momento de uso, señalándose estas lengüetas como (8), a la vez que uno de los desarrollos laterales (1) dispone de una pestaña (9) en prolongación superior y que permite la unión íntima entre las partes constituyentes del conjunto.

En la materialización, el número de botellas portadas en cada lateral, es simple función del tamaño de los mismos envases y de la resistencia propia del material de conformación.

Descrita suficientemente la naturaleza y objeto del modelo, así como la manera en que el mismo puede ser llevado a la práctica, se hace constar que en su realización podrán ser variables los materiales, formas y dimensiones, y en general, cualquier otro detalle accesorio o secundario, siempre que ello no altere, cambie o modifique la esencialidad propuesta.

Los términos en que queda redactada esta memoria, son ciertos y fiel reflejo del objeto descrito, debiéndose tomar con carácter amplio y nunca en forma limitativa.

114583

28



NOTA:

75 El MODELO DE UTILIDAD que se solicita, deberá recaer precisamente sobre las particularidades características de las siguientes reivindicaciones:

80 1ª.- Una caja porta-botellas, caracterizada por comprender dos elementos diferenciados y simétricos en su generación, cada uno de ellos constituido por un cuerpo laminar plegado sobre líneas transversales respecto a la planta de la generación y de manera que se conforma un prisma hueco inferior en el que la cara superior presenta una pluralidad de escotaduras a través de las que discurren los cuerpos de las botellas a portar, en tanto que uno de los laterales de cada uno de los cuerpos se prolonga superiormente para proporcionar medios de asimiento.

85 2ª.- Una caja porta-botellas, según la reivindicación anterior, caracterizada porque los medios de asimiento para transporte en suspensión manual consisten en unas fenestraciones alargadas, suficientemente dimensionadas para la introducción de los dedos, cuyas fenestraciones se presentan semi-recortadas de manera que la parte superior de la misma abertura retiene, en articulación a la superficie incluida, la cual en el momento de uso, se repliega sobre la línea de demarcación, proporcionando una superficie ampliada para el apoyo.

95 3ª.- Una caja porta-botellas, según las reivindicaciones anteriores, caracterizada porque una de las partes constitutivas del modelo dispone superiormente de una pestaña que en el abatimiento lateral se une sobre la complementaria a la que se solidariza por cualquier medio de unión de

100

114583

28 JUN 1965



costura o pegadura.

4ª.- "UNA CAJA PORTA-BOTELLAS".

Todo según queda expuesto en la presente Memoria, que consta de cinco hojas foliadas y mecanografiadas por una sola cara, y una hoja de dibujos que con la misma se acompaña.

MADRID, 28 de Junio de 1.965.

P. A.

Madesta Polo
P. P.

1 145 83

CARTONAJES SUÑER HERMANOS, S.R.C.

HOJA UNICA.

FIG. 1.

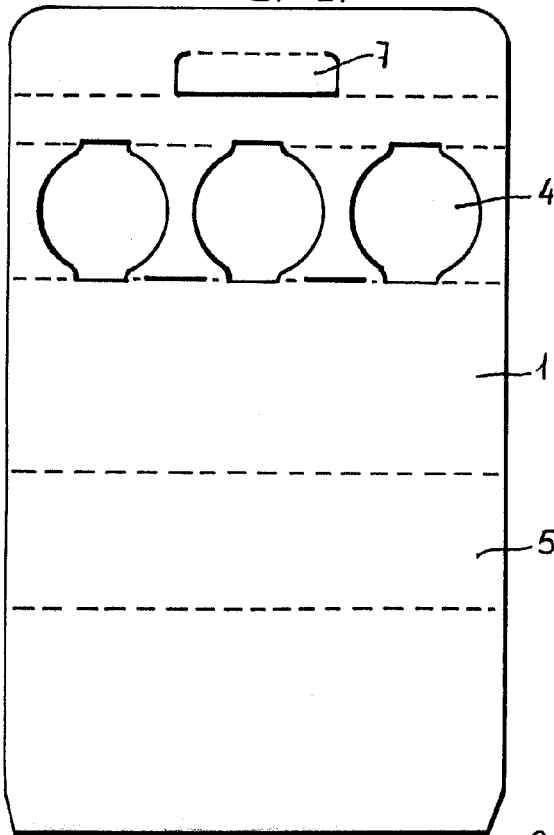

FIG. 2.

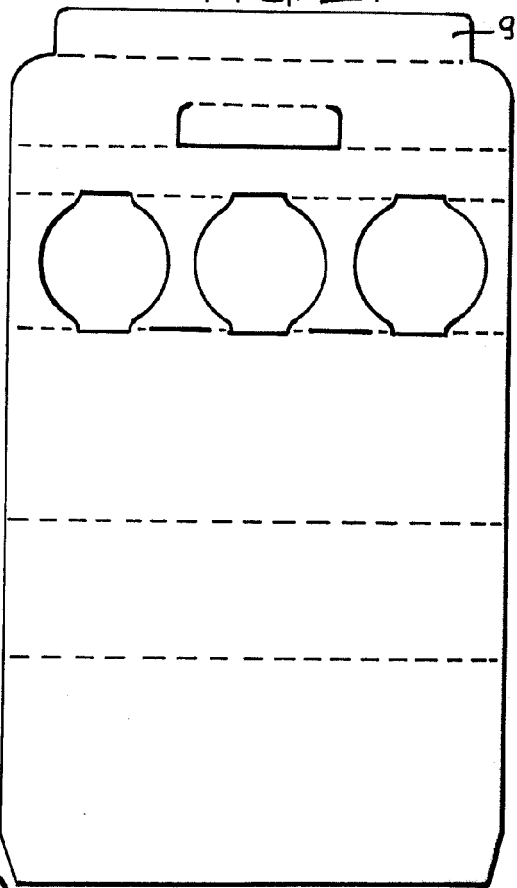
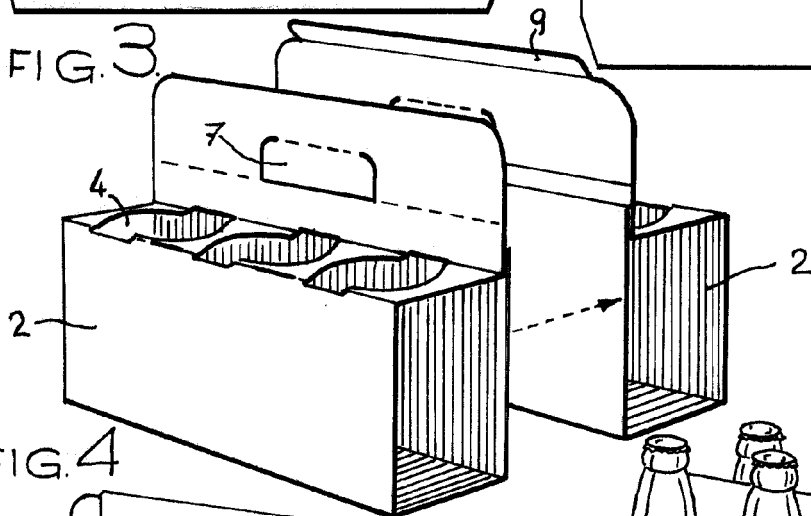

FIG. 3.



28 JUN



FIG. 5.

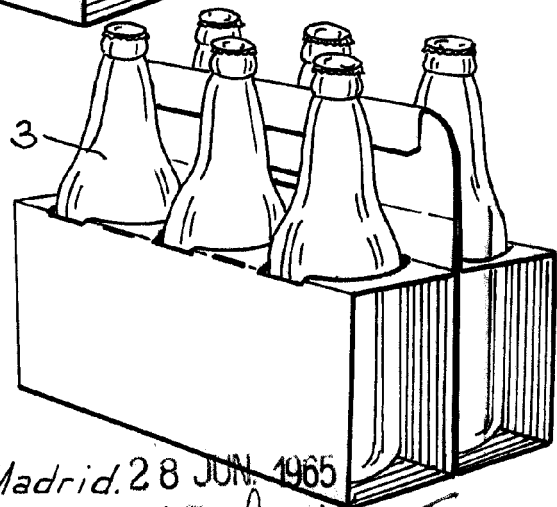
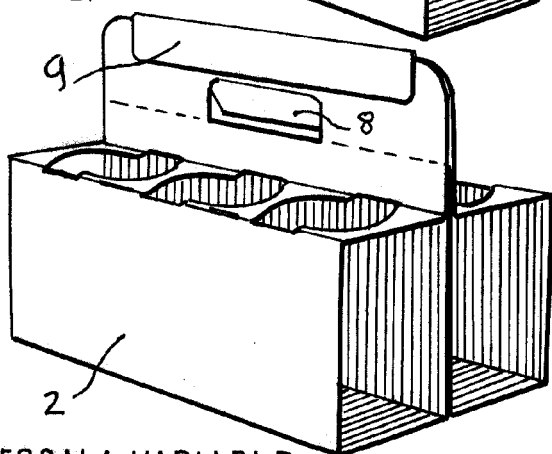

FIG. 4.



ESCALA VARIABLE.

Madrid. 28 JUN. 1965

Modesto...
[Signature]