



114574

M O D E L O  
D E  
U T I L I D A D

por "UN DESEÑOLLADOR PERFECCIONADO PARA CINTA", a favor de la razón social española LABORATORIOS TESA, S.A., domiciliada en MATARO (Barcelona), Castaños, núm. 71-81.

= . =

MEMORIA DESCRIPTIVA

El presente modelo de utilidad se refiere a un desenrollador perfeccionado para cinta.

Más concretamente, la invención se refiere a un desenrollador especialmente destinado para cinta adhesiva y similares.

5.

El modelo está integrado en esencia por dos cuerpos o llantas moldeadas en material plástico de las cuales la de menor diámetro está marginada por sus bordes por una pestaña a escuadra hacia el exterior.

114574



La otra llanta es de diámetro ligeramente superior a la descrita, y se halla alojada entre las pestañas antedichas, constituyendo un soporte loco para el rollo de cinta adhesiva, y facilitando de esta manera el desenrollado de la misma.

5.

Con el fin de facilitar la explicación, se acompaña a la presente memoria una lámina de dibujos en la que se ha representado un caso de realización que se cita a título de ejemplo.

10.

En el dibujo:

La figura 1, manifiesta una sección diametral en alzado del dispositivo.

La figura 2, muestra al dispositivo en vista perspectiva.

15.

Haciendo referencia a las figuras, se aprecia en su realización un dispositivo desenrollador integrado por un anillo -1- interior, provisto de pestañas -2- en su borde, que constituyen unos medios de centraje y guía para un segundo anillo -3- concéntrico al citado y de diámetro ligeramente superior, cuyo anillo presenta unos nervios transversales -4- en su superficie exterior para afianzamiento del rollo de cinta -5-, representado en línea de trazos, quedando ambos elementos solidarios entre sí y locos con relación al anillo interior 1.

20.

25.

El modelo, dentro de su esencialidad, puede ser llevada a la práctica en otras formas de realización que difieran en detalle de la indicada a título de ejemplo en la descripción, a las cuales alcanzará igualmente la protección que se recaba. Podrá, pues, construirse en cual-

1 1 4 5 7 4



quier forma y tamaño, con los cuales los materiales más adecuados, por quedar todo ello comprendido dentro del espíritu de las reivindicaciones.

= . =

N O T A

5. Descrito el objeto y utilidad de la invención, lo que se declara como no divulgado ni practicado en España, comprende las siguientes reivindicaciones:
1. Un desenrollador perfeccionado para cinta, caracterizado esencialmente por el hecho de estar constituido por dos anillos concéntricos y de anchura sensiblemente igual, entre los cuales se forma un pequeño huelgo resultante de la diferencia de diámetros, lo cual permite el giro libre de uno con respecto al otro.
  2. Un desenrollador, según la anterior reivindicación, en el que el anillo interior presenta en sus bordes sendas pestañas a escuadra hacia afuera que constituyen unas guías de centraje y retención para el anillo exterior.

114574



3. Un desenrollador, según las reivindicaciones 1 y 2, en el que la superficie exterior del anillo externo, presenta una pluralidad de nervios transversales para bloqueo del rollo de cinta al que sirve de base.

5. 4. Un desenrollador perfeccionado para cintas.

Según se describe y reivindica en la presente memoria que consta de cuatro hojas, foliadas y escritas a máquina por una sola cara, acompañadas de una lámina de dibujos.

Madrid, a 26 JUN. 1965  
LABORATORIOS TESA, S.A.

10.

P. a. JAIME ISERN

P. P.

1 145 74



Fig. 1

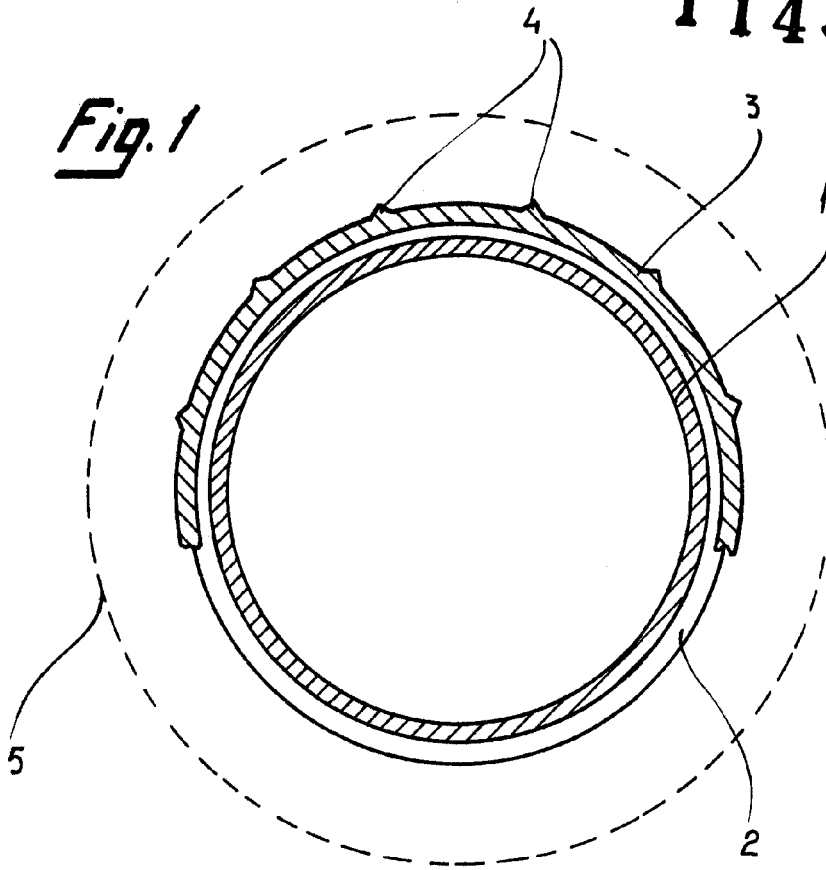
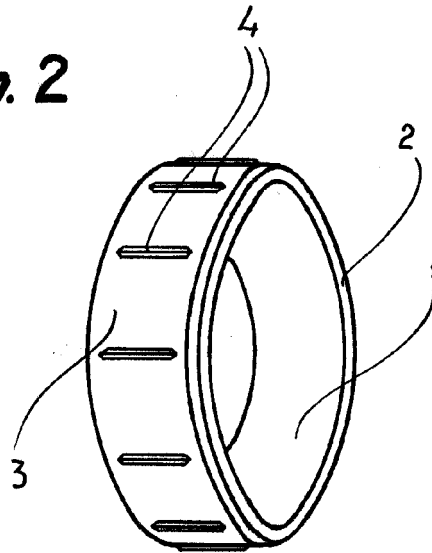

Fig. 2



Madrid, 24 JUN 1965

pp. Jaime Isern