



114573

M O D E L O  
D E  
U T I L I D A D

por "UN REMOLQUE PERFECCIONADO PARA ESQUI ACUATICO", a favor de  
DON FRANCISCO CUXART MIFSUT, de nacionalidad española, resi-  
dente en BARCELONA, Rambla de Cataluña, 104.

= . =

MEMORIA DESCRIPTIVA

El presente modelo de utilida\_d se refiere a un remol-  
que perfeccionado para esquí acuático.

- Más concretamente, en la invención se ha previsto un  
remolque integrado por una cuerda de material adecuado, tal  
5. como nylon o similar, cuyo asidero o pasamanos presenta en  
sus extremos los ramales de cuerda, convergentes hacia un  
punto de unión, a partir del cual se constituye un ramal  
único de cierta longitud, dotado en su extremo libre de  
un flotador o boya y de un gancho de relación con el extremo  
10. del cabo de la embarcación.



# 1 1 4 5 7 3

En el triangulo formado por el pasamanos de asido y los ramales convergentes, se dispone un suplemento de material flexible, en posición paralela al pasamanos, siendo este suplemento de suficiente anchura como para constituir un apoyo para la pierna, pie o cintura del usuario, siendo éste remolzado por dicha zona de su cuerpo, quedándole las manos libres.

5.

Con el fin de facilitar la explicación, se acompaña a la presente memoria descriptiva de una lámina de dibujos en la que se ha representado un caso de realización que se cita a título de ejemplo en la descripción.

10.

En los dibujos:

La figura única, representa una vista general del remolque, en la que se aprecia un pasamanos 1, los ramales 2 y 3, convergentes hacia el punto 4 de reunión para formación de un ramal único 5, dotado de boya 6 y enganche extremo 7 para su fijación al cable de la embarcación.

15.

Sobre los ramales 2 y 3, queda dispuesta una banda flexible 8, que constituye un asiento para arrastre del usuario sin necesidad de asido del pasamanos 1.

20. El modelo, dentro de su esencialidad, puede ser llevado a la práctica en otras formas de realización que difieran en detalle de la indicada a título de ejemplo en la descripción y a las cuales alcanzará igualmente la protección que se recaba. Podrá, pues, construirse en cualquier forma y tamaño, con los materiales más adecuados, por quedar todo ello comprendido en

25.

el espíritu de las reivindicaciones.



# NOTA 114573

Descrito el objeto y utilidad de la presente invención, lo que se declara como no divulgado ni practicado en España. comprende las siguientes reivindicaciones:

5, 1. Un remolque perfeccionado para esquí acuático, del tipo que comprende un pasamanos de cuyos extremos parten los ramales convergentes hacia un punto de reunión para formación del cable de remolque, caracterizado esencialmente por el hecho de haberse previsto entre dichos ramales convergentes, una banda de material flexible y de suficiente anchura para constituir un asiento para el pie o pierna del usuario en la operación de arrastre.

15. 2. Un remolque, según la anterior reivindicación, en el que el ramal único del remolque presenta en su extremo libre una boya-flotador y un enganche para su relación con el cable propio de la embarcación.

3. Un remolque perfeccionado para esquí acuático.

20. Según se describe y reivindica en la presente memoria descriptiva que consta de cuatro páginas foliadas y escritas a máquina por una sola cara, acompañadas de una lámina de dibujos.



114573

Madrid, a 26 JUN. 1965  
FRANCISCO CUXART MIESUT

p.a. JAIME ISERN

p.p.

114573

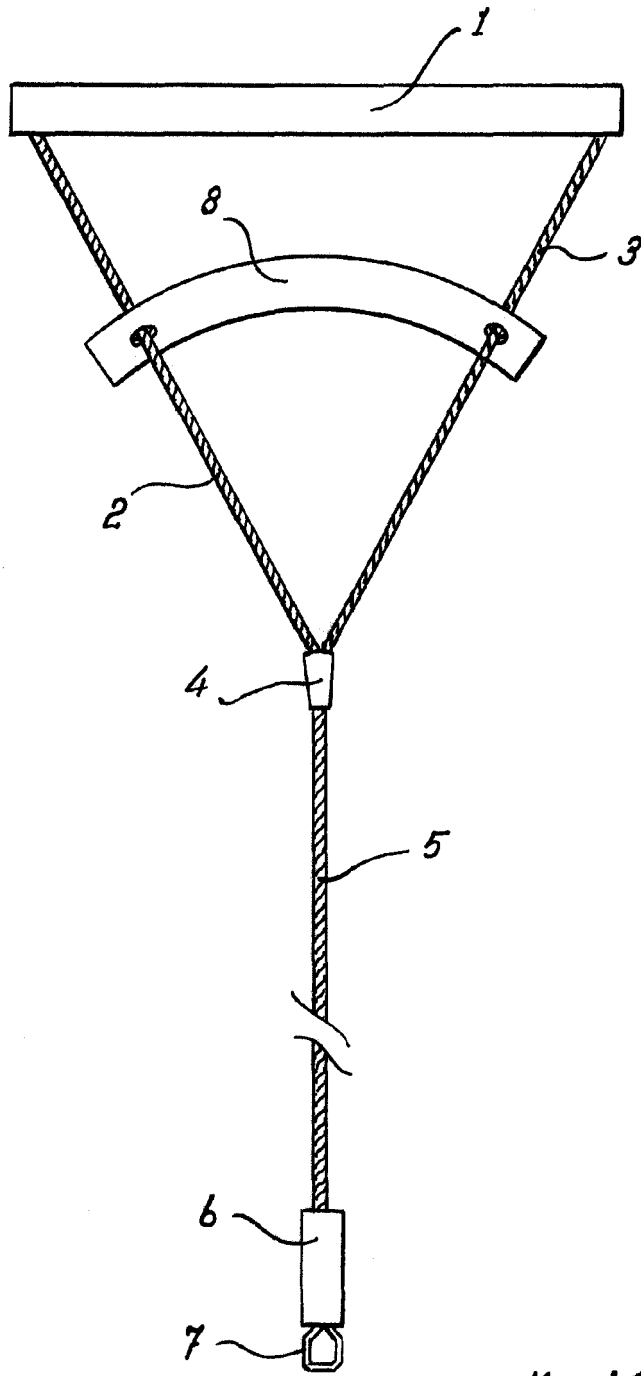

Madrid, 26 JUN. 1965  
p.p. Jaime Isern

