



114571

M O D E L O
D E
U T I L I D A D

por "UN ASIDERO PERFECCIONADO PARA REMOLQUES DE ESQUI ACUATICO"
a favor de DON FRANCISCO CUXART MIFSUT, de nacionalidad española,
residente en BARCELONA, Rambla de Cataluña, 104.

= . =

MEMORIA DESCRIPTIVA

El presente modelo de utilidad se refiere a un asidero perfeccionado para remolques de esquí acuático.

- En la invención se ha previsto un asidero o pasamanos especialmente indicado para la práctica del esquí acuático,
5. cuyo asidero comprende un alma rígida ubicada en un manguito de aluminio, sobre el cual se halla dispuesto otro manguito de material elástico, tal como goma o similares, sobre el cual se realiza el asido. Los extremos de este conjunto están
10. guarnecidos por cabeceras perforadas en su superficie lateral, a través de la-s cuales sobresalen sendos ramales que se reúnen en un cabó úuido.

1 1 4 5 7 1



Estos ramales, presentan en sus extremos internos al pasamanos, unos nudos de retenida, ubicados en respectivas piezas moldeadas de f3rma c3nina, con pestafia anular de asiento contra la pieza de aluminio. En los extremos del manguito de aluminio, se hallan unos tacos de corcho, situados precisamente en la zona de los nudos de retenida.

Con el fin de facilitar la explicaci3n, se acompaafa a la presente memoria descriptiva de una l3mina de dibujos en la que se ha representado un caso de realizaci3n que se cita a t3tulo de ejemplo.

En los dibujos:

La figura 3nica, manifiesta una secci3n diametral del conjunto del pasamanos, en la que se aprecia un alma 1, de madera, que se completa por sus extremos seg3n tacos de corcho 2, quedando este conjunto en el interior de un manguito de aluminio 3, sobre el que se dispone un segundo manguito de goma 4 exterior. Los extremos del conjunto quedan guardados por sendas cabeceras 5, que presentan en su pared lateral orificios 6, coincidentes con los pasos 7 y 8, a trav3s de los cuales pasan los ramales 9, dotados de nudos 10, ubicados en las piezas moldeadas 11.

El modelo, dentro de su esencialidad, puede ser llevado a la pr3ctica en otras formas de realizaci3n que difieran en detalle de la indicada a t3tulo de ejemplo en la descripci3n y a las cuales alcanzará igualmente la protecci3n que se recaba. Podrá pues, construirse en cualquier

1 14571



forma y tamaño, con los materiales más adecuados, por quedar todo ello comprendido en el espíritu de las reivindicaciones.

- . -

N O T A

Descrito el objeto y utilidad de la presente invención, lo que se declara como no divulgado ni practicado en España, comprende las siguientes reivindicaciones.

5. 1. Un asidero perfeccionado para remolques de esquí acuático, caracterizado esencialmente por el hecho de comprender una barra rígida y maciza, completada por ambos extremos por sendos tacos de tope, constituyendo este conjunto el alma de un tubo metálico, revestido por un manguito de material elástico y guarnecido por los extremos por cabeceras, dotadas de orificios en su pared lateral, coincidentes con pasos previstos en el tubo metálico y el manguito de revestimiento, para salida de los ramales del cable de remolque,
10. 15. cuyos ramales presentan interiormente sendos nudos extremos ubicados en unas piezas moldeadas de forma sensiblemente cónica, mantenidas en los pasos citados debido a la tracción del cable.



114571

2. Un asidero perfeccionado para remolques de esquí acuático.

Según se describe y reivindica en la presente memoria descriptiva que consta de cuatro hojas foliadas y escritas a máquina por una sola cara, acompañadas de una lámina de dibujos.

5.

Madrid, a 26 JUN. 1965

pa.

JAIME ISERN

p. p.

114571

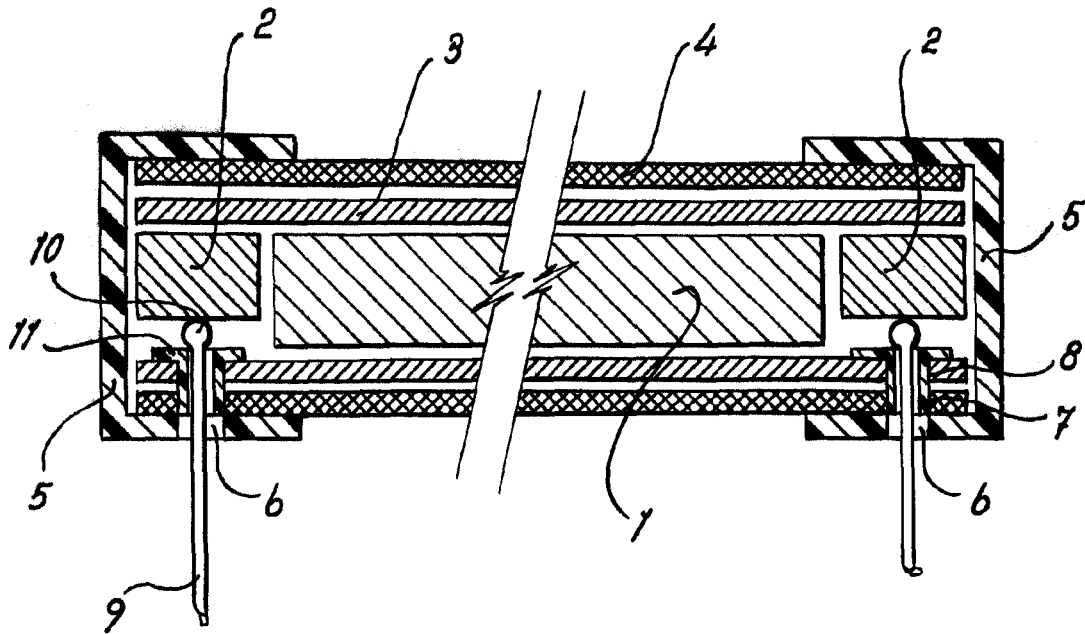

Madrid, 26 JUN. 1965
p.p. Jaime Isern
[Signature]

B