



16 JUN. 1944

114529

MODELO DE UTILIDAD

por 20 años

A favor de Dña. MONTSERRAT SOLER PONS, de nacionalidad española, residente en Barcelona, José Bertrand, 17. - por: "MESA-CARRITO PLEGABLE". - - - - -

MEMORIA DESCRIPTIVA

El presente modelo de utilidad se refiere a una mesa-carrito plegable, que gracias a sus especiales características constitucionales se halla situada en un
5 elevado plano de superioridad con respecto a las realizaciones usuales, tanto en lo que conierne a su sistema de plegado, sencillo y eficiente, como por, lo relativo a su solidez y acabado.

Concurriendo a las ventajas sucintamente ex-
10 puestas, la mesaecarrito en cuestión está constituida

114529



fundamentalmente por un bastidor que comprende dos elementos tubulares en U invertida articulados a tijera, y provistos de ruedas autoorientables, entre las ramas de cuyos elementos se hallan dispuestas dos bandejas, superior e inferior, que por uno de sus extremos se articulan a uno de dichos elementos del bastidor, estando guiadas sobre el otro elemento.

Para facilitar la explicación, se acompaña a la presente memoria descriptiva unos dibujos, en los que se ha representado un caso práctico de realización, que se cita sólo a título de ejemplo no limitativo de la invención.

En dichos dibujos:

La figura 1 permite apreciar la mesa-carrito vista en perspectiva.

La figura 2 constituye un alzado lateral del carrito, en posición desplegada.

La figura 3 demuestra en igual vista como se realiza el plegado del carrito.

La figura 4 ilustra, también en alzado lateral, la mesa-carrito ya plegada.

El carrito de té o mesita auxiliar objeto del presente modelo de utilidad comporta un bastidor que consta de dos elementos tubulares en U invertida -1- y -2- articulados a tijera por sus ramas mediante un eje -3- rematado por tuercas -4-. Estos elementos en U, que están provistos inferiormente de ruedas autoorientables -5-, aparecen conformados en el tramo superior intermedio -6- para actuar como asidero.

Entre las ramas de los elementos -1- y -2- se

114529



hallan dispuestas dos bandejas -7- y -8-.

La bandeja superior -7- se halla provista en su cara inferior de dos varillas laterales en U -9-, de poca altura y alargadas, cuyos extremos van unidos a sendas plaquitas -10- y -11- sujetas por medio de tornillos o equivalentes -12- a dicha bandeja. Entre una de las extremidades de las varillas -9- está fijado un eje -13- que, articulado al elemento -1- y rematado por tuercas -14-, permite la basculación de la bandeja superior -7-, que está guiada sobre las varillas -9- con ayuda de un travesaño -15- sujeto a las ramas del elemento -2-, rematado por tuercas -16- e interpuesto entre la propia bandeja y tales varillas -9-, que en uno de sus extremos llevan unidas sendas porciones de varilla -17-, apoyables en el travesaño -15- en la posición desplegada del carrito.

En cuanto a la vandeja inferior -8-, es portadora de dos varillas laterales arqueadas -18- cada una de las cuales prenta dos tramos paralelos y está solidarizada por sus extremos con respectivas plaquitas -19- y -20- retenidas a la aludida bandeja con auxilio de tornillos o similares -21-. Estas varillas arqueadas -18- constituyen sendas guías con las que se combina un travesaño -22- fijado al elemento -2- y rematado por tuercas -23-, cuyo travesaño, en la posición desplegada del carrito, topa en uno de los extremos -18'- de las varillas -18-, mientras que en la posición plegada topa con el extremo opuesto -18''- de tales varillas. El carrito queda completado con un eje -24-, rematado por tuercas -25-, unido a las plaquitas -20- y al que se articulan las ramas del elemento -1-.

El móblo, dentro de su esencialidad, puede ser



llevado a la práctica en otras formas de realización que difieran en detalle de la indicada sólo a título de ejemplo, a las que alcanzará igualmente la protección que se recaba. Podrá, pues, fabricarse el presente carrito de té en cualquier forma y tamaño, y con los materiales y medios más convenientes por quedar todo ello comprendido en el espíritu de las reivindicaciones.

N O T A

Se reivindica como objeto del presente modelo de utilidad:

1.- Mesa-carrito plegable, caracterizada por estar constituida por un bastidor que comprende dos elementos en U invertida articulados a tijera, entre las ramas de cuyos elementos se hallan dispuestas dos bandejas, superior e inferior, que por uno de sus extremos se articulan a uno de dichos elementos estando guiadas sobre el otro elemento para permitir el plegado del conjunto.

2.- Mesa-carrito plegable, según la reivindicación anterior, caracterizada por el hecho de que la bandeja superior está provista, en su cara inferior, de dos guías laterales a las que se halla fijado un eje extremo dispuesto transversalmente en uno de los elementos del bastidor, presentando el otro elemento un travesaño fijo situado en las aludidas guías para permitir el desplazamiento guiado de la bandeja, en tanto que la bandeja inferior lleva fijada a su cara inferior un eje extremo dispuesto entre uno de los elementos del bastidor, cuya bandeja es portadora en su cara inferior de dos guías laterales arqueadas, por las que se desliza guiado un travesaño del otro elemento del bastidor.

114529



3.- MESA-CARRITO PLEGABLE.

Consta la presente memoria descriptiva de cinco hojas mecanografiadas, foliadas, numeradas y escritas por una sola cara, acompañada de una hoja de dibujos.

Barcelona, para Madrid, a 16 de Junio de 1965,

MONTSERRAT SOLER PONS

P. A.

J. J. ALONSO

P. P.

A handwritten signature in dark ink, appearing to read 'J. J. Alonso', is written over the typed name and 'P. P.'.

114529

Hoja única

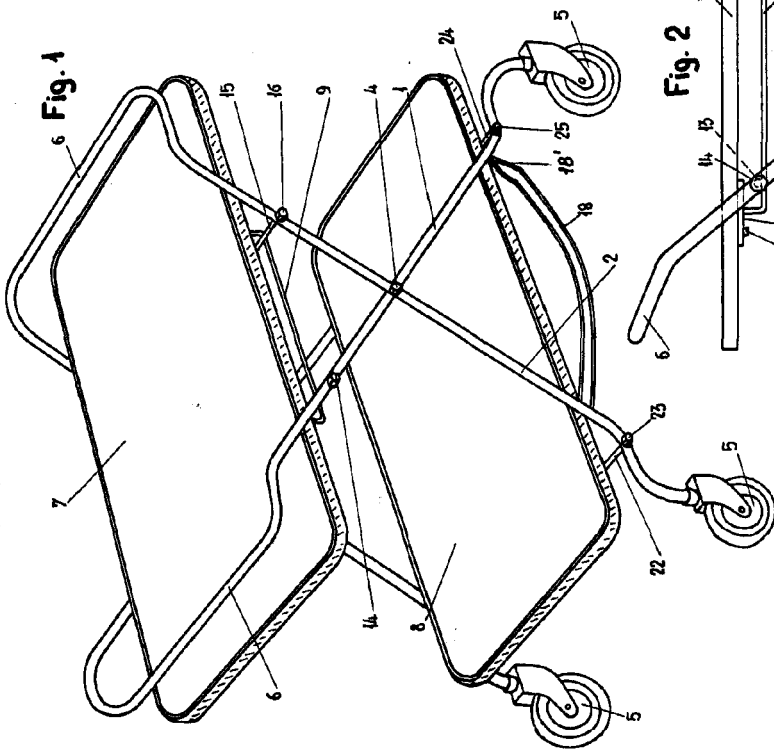

Fig. 1

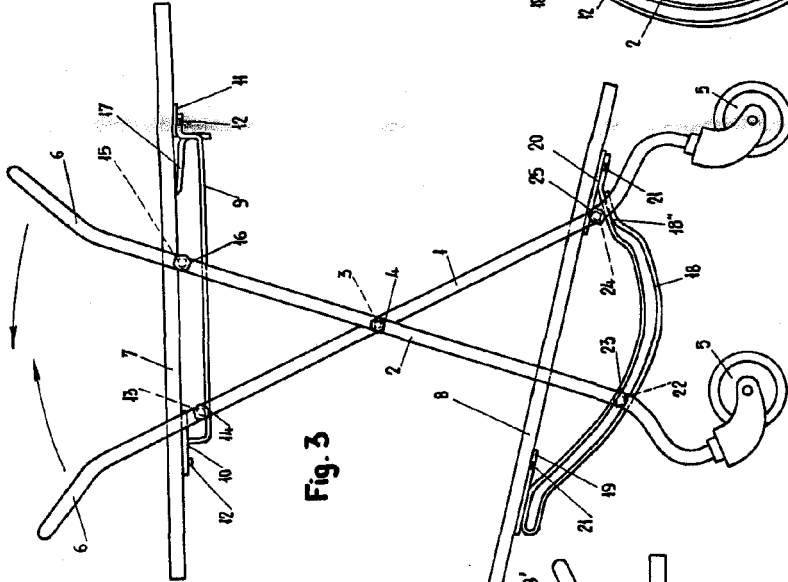

Fig. 2

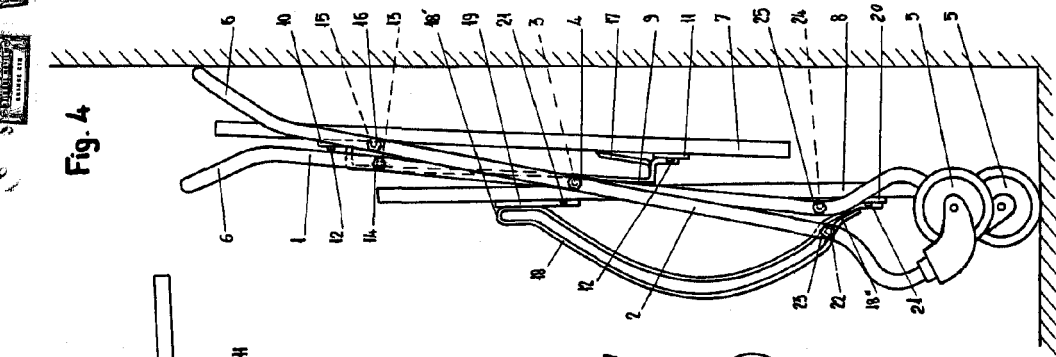

Fig. 3

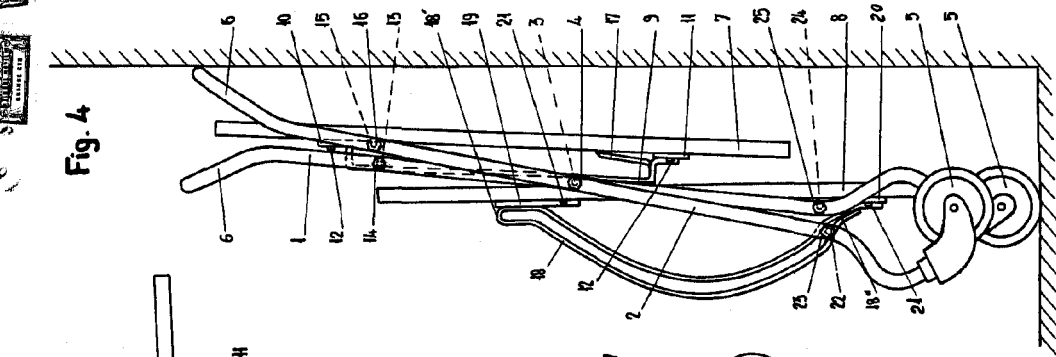

Fig. 4

Barcelona, 16 Junio 1965
p.a.

ALONSO
[Signature]