

114513

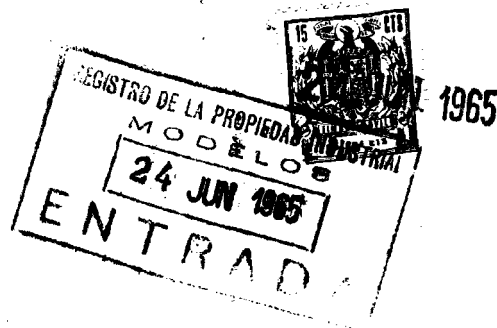

114513

MODELO DE UTILIDAD

por veinte años

a favor de

Don José María FORCADELL BARCELO

de nacionalidad española

residente en REUS-Tarragona-

P O R

"PARASOLES CON BANDAS PUBLICITARIAS"

M E M O R I A D E S C R I P T I V A

Consiste el referido Modelo de Utilidad en parasoles con
bandas publicitarias.

Hasta la fecha no se conoce en el mercado la presentación

114513



de los parasoles.

5 Para la mejor comprensión del objeto del presente Modelo de Utilidad, se acompaña a ésta memoria descriptiva un plano explicativo de sus particularidades esenciales, a título de ejemplo no limitativo.

En el hoja de planos adjunta se aprecia;

10 En -1- una varilla metálica se se incrusta en una funda que lleva la extremidad de la pieza flexible -4- y para colocarse en -2- extremidad hueca del sostén general -3-.

15 En -2- vemos la parte donde se introduce la mentada varilla -1- sostenedora de la pieza -4- que, igualmente tiene la misma sujeción en el otro extremo, pieza que, como se apreciará en el dibujo está colocada en el centro del parasol.

En -3- se aprecia el brazo de sujeción lateral del parasol o toldo.

20 En -4- vemos la pieza flexible portadora del anuncio en sus laterales.

En -5- se aprecia uno de los dos toldos de que está formado el parasol.

25 Como se apreciará el componente de la pieza flexible -4- con sus laterales provistos para recibir a la varilla metálica 1 que es la que sostiene a dicha pieza flexible sobre el conjunto del todo y presenta la debida vistosidad anunciadora.

30 Se presenta pues al mercado tornasoles con bandas publicitarias desmontables y por lo tanto cambiables ésta, surtiendo un efecto completamente nuevo, tanto en su acción como en su colocación y recambio.

Descrito suficientemente el objeto del presente Modelo de Utilidad, solamente cabe hacerse constar que, podrá ser objeto de mejoras siempre y cuando no se altere su esencialidad, no desvirtuándolo el cambio de forma ni los materiales a emplear



35 en su realización.

114513

REIVINDICACIONES

Reivindica el recurrente la propiedad y el derecho exclusivo de fabricación en España y sus Dominios del objeto del presente Modelo de Utilidad, caracterizado en las siguientes
40 reivindicaciones;

1a. Parasoles con bandas publicitarias, caracterizados porque los mismos en el ángulo superior reciben a unas bandas flexibles publicitarias, portadoras éstas de unas varillas metálicas en sus extremos enfundados, y que las mismas
45 son introducidas en los cuerpos huecos de los postes del propio parasol para que se aprecian las mentadas bandas por sus dos laterales y puedan ser cambiables.

2a. Por "PARASOLES CON BANDAS PUBLICITARIAS"

Sean cuales fueren las circunstancias que concurren en la
50 esencialidad del presente Modelo de Utilidad, caracterizado en el cuerpo de ésta memoria descriptiva.

Consta ésta memoria descriptiva de tres hojas mecanografiadas por una sola cara, numeradas, foliadas y acompañadas de una hoja de planos a título de ejemplo, no limitativo.

55

Madrid veintuctaro de Junio de 1965

P.A.

114513

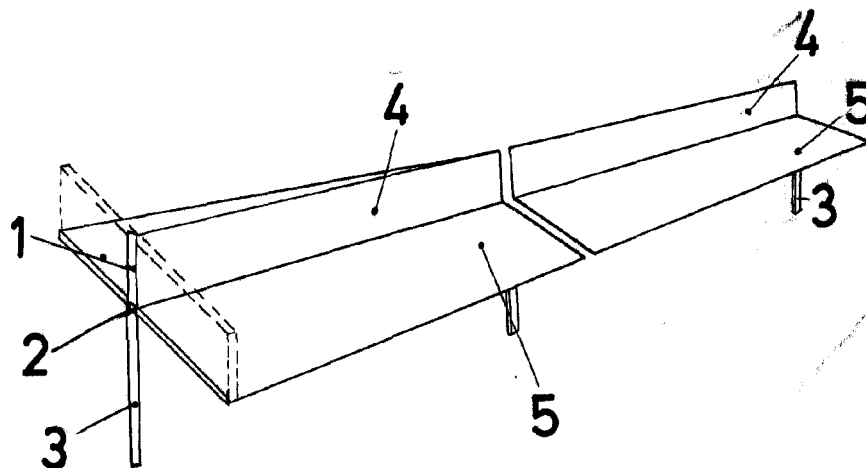

MADRID 24-6-1965
P.A.

Escala variable