



114505

M O D E L O
D E
U T I L I D A D

Por "UNA CAJA AUTOMONTABLE CON UNA BANDEJA O FONDO PERFECIONADO", a favor de la razón social GRAFICAS FRANCINO-TREPAT, S.A., domiciliado en TARRASA (Barcelona), calle Puerta Nueva, núm. 3 al 15.

= . =

MEMORIA DESCRIPTIVA

El presente modelo de utilidad se refiere a una caja automontable con una bandeja o fondo perfeccionado.

5.

Esencialmente, consiste la invención en una caja, formada por una tapa y fondo perfeccionado, constituida este último, a partir de una lámina troquelada de cartón o material similar, atravesada por una serie de hendidos transversales y longitudinales, que definen un fondo rectangular a cuyo alrededor van las paredes mayores y menores, unidas entre sí por sus lados menores, gracias a unas pestañas sensiblemente cuadradas, hendidas diagonalmente, de

10.

114505



mado que en el montado de la caja quedan plegadas formando pestañas triangulares que refuerzan considerablemente las esquinas de aquella.

5. Las cuatro paredes de este fondo perfeccionado, llevan a continuación de sus extremos mayores sendas solapas de su mismo tamaño, separadas de las citadas paredes por unas franjas alargadas y estrechas, que en el montado de la caja quedan paralelas al fondo, constituyendo asientos que permiten colocar unas cajas encima de las otras.

10. Las solapas de las paredes mayores llevan en sus lados menores unas pestañas que quedan encajadas en medio de las paredes menores y sus correspondientes solapas y cuya misión es servir de enlace entre las paredes. Asimismo, estas solapas de las paredes mayores, así como las de las paredes menores, llevan a continuación de sus bordes mayores unas cortas pestañas que en el montado de la caja quedan apoyadas en el fondo de la misma, las mayores hacia afuera y las menores hacia adentro.

15. Las solapas de las paredes menores llevan lateralmente sendos pares de pestañas que encajan en unas hendiduras situadas a propósito entre la franja de separación de paredes mayores y solapas correspondientes, y las citadas solapas, de manera que constituyen los elementos de cierre y fijación de este fondo perfeccionado, quedando de este modo todo el conjunto solidamente montado.

20. Con el fin de facilitar la explicación se acompañan a la presente memoria descriptiva una lámina de dibujos en la que se ha representado un caso de realización que se cita

25. 30.

114505



a título de ejemplo.

En el dibujo:

La figura 1, muestra el desafrolle plano del fondo perfeccionado de esta caja.

5. La figura 2 representa una fase del montado del fondo de la caja.

La figura 3 muestra una vista en perspectiva del fondo de la citada caja automontable.

10. Haciendo referencia a las figuras es de apreciar que el fondo de esta caja automontable está constituido por a partir de una lámina troquelada de cartón o material similar, atravesada por una serie de hendidos transversales 1 y longitudinales 2, que definen un fondo 3, a cuyo alrededor van las paredes, mayores 4-5 y menores 6-7, 15. unidas todas entre sí por sus lados menores, gracias a unas pestañas 8-9 sensiblemente cuadradas, hendidos 10-11 diagonalmente, de manera que en el montado de la caja-bandeja quedan plegadas formando pestañas triángulares que refuerzan considerablemente las esquinas de aquella. 20.

Las paredes 4-5-6-7 de esta caja llevan a continuación de sus extremos mayores sendas solapas 12-13 de su mismo tamaño, separadas de las citadas paredes por unas franjas 14-15 alargadas y estrechas, 25. que en el montado quedan paralelas al fondo, constituyendo asientos que permiten colocar unas cajas encima de otras.

Las solapas 12 llevan en sus lados menores unas pestañas 16-17 que quedan encajadas en medio de las 30. paredes menores 6-7 y sus correspondientes solapas 13.



5. Asimismo, estas solapas 13, así como las solapas 12, llevan a continuación de sus bordes mayores unas cortas pestañas 18-19 que en el montado de la caja quedan apoyadas en el fondo 3 de la misma, Las mayores 18 hacia afuera y las menores 19 hacia adentro.

Las solapas 13 llevan lateralmente sendos pares de pestañas 20-21 que encajan en unas hendiduras 22-23 situadas a propósito y que constituyen los elementos de fijación.

10. La invención, dentro de su esencialidad, puede ser llevada a la práctica en o tras formas de realización que difieran en detalle de la indicada a título de ejemplo en la descripción, y a las cuales alcanzará igualmente la protección que se recaba. Podrá, pues, construirse en cualquier forma y tamaño, con los materiales más adecuados por quedar todo ello comprendido en el espíritu de las reivindicaciones.

15.

= . =

114505



N O T A

Descrito el objeto y utilidad de la presente invención, lo que declara como no divulgado ni practicado en España, comprende las siguientes reivindicaciones:

5. 1. Una caja automontable con una bandeja o fondo perfeccionado, caracterizado esencialmente por el hecho de que el fondo está constituido a partir de una lámina troquelada, atravesada por una serie de hendidos transversales y longitudinales que definen un fondo rectangular a cuyo alrededor van las paredes mayores y menores, unidas entre sí por sus lados menores, gracias a unas pestañas sensiblemente cuadradas, hendidas diagonalmente, de modo que en el montado de la caja quedan plegadas formando pestañas triangulares que refuerzan considerablemente las esquinas de aquellas, y llevando las cuatro paredes de este fondo a continuación de sus extremos mayores sendas solapas de su mismo tamaño, separadas de las citadas paredes por unas franjas alargadas y estrechas, que en el montado quedan paralelas al fondo, constituyendo asientos que permiten colocar unas cajas encima de otras, y apreciándose que las solapas de las paredes mayores llevan en sus lados menores unas pestañas que quedan en medio de las paredes menores y sus correspondientes solapas, y cuya misión es servir de enlace entre las paredes, apreciándose asimismo que estas solapas
- 10.
- 15.
- 20.
- 25.



114505

5. de las paredes menores llevan a continuación de sus bordes mayores unas cortas pestañas, que en el montado de la caja quedan apoyadas en el fondo de la misma, las mayores hacia afuera y las menores hacia adentro y viéndose que las solapas de las paredes menores llevan lateralmente sendos pares de pestañas que encajan en unas hendiduras situadas a propósito entre la franja de separación de paredes mayores y solapas correspondientes, y las citadas solapas, de manera que constituyen los elementos de cierre y fijación de esta caja-bandeja.

10.

2. Una caja automontable con una bandeja o fondo perfeccionado.

15. Según se describe y reivindica en la presente memoria descriptiva que consta de seis páginas, foliadas y escritas a máquina por una sola de sus caras, acompañadas de una lámina de dibujos.

Madrid, a 24 JUN 1936

20. GRAFICAS FRANCINO-TREPAT, S.A.

P. S. JAIME ISERN

P. P.

114505

GRAFICAS FRANCINO TREPAT, S.A.

Hoja única

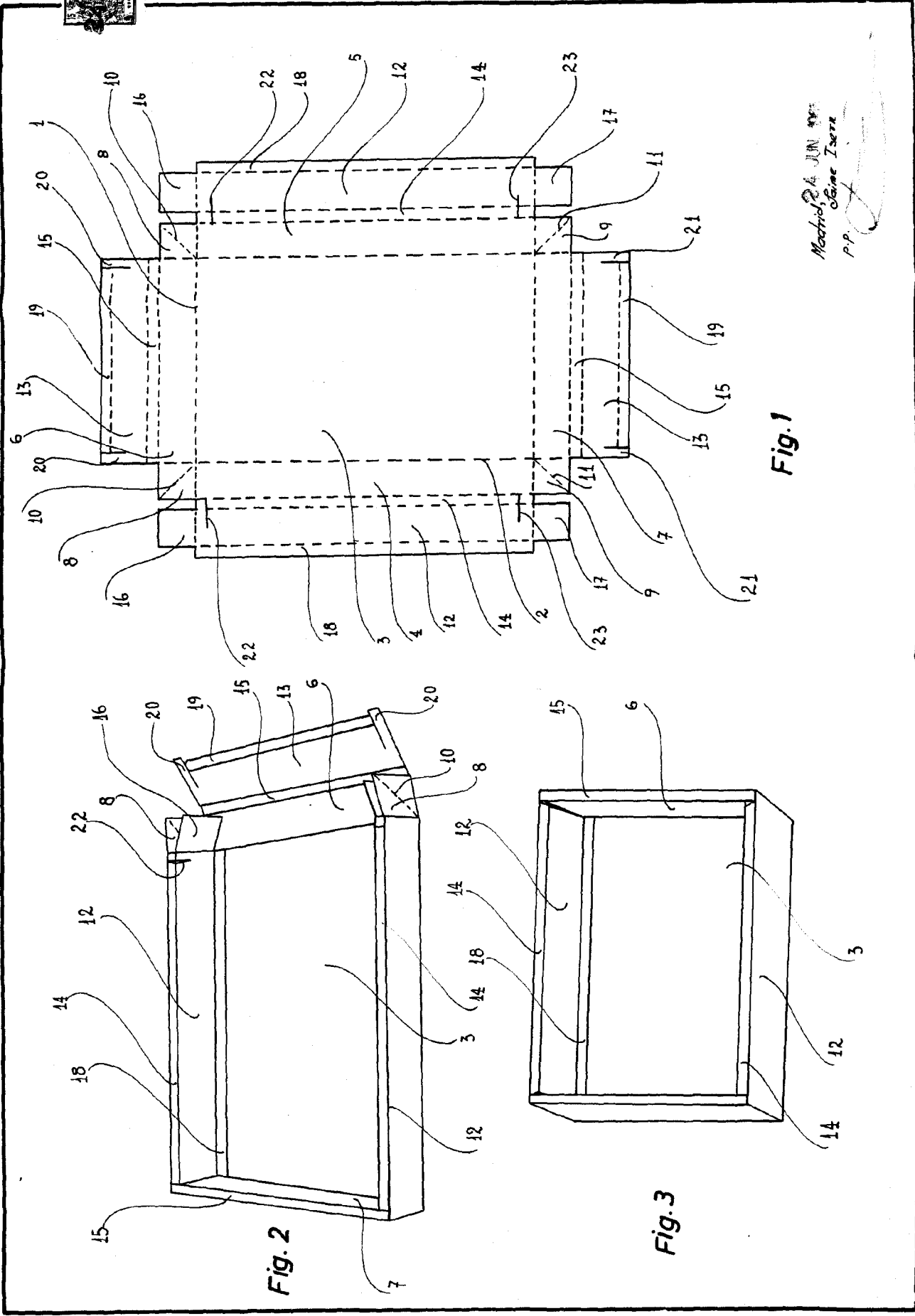

Madrid 24 JUN 1957
C. Francino Trepat
P.P.