

MP/.

24 J



114494

memoria descriptiva

CLASE DE
REGISTRO

un Modelo de Utilidad, por veinte años en España

NOMBRE Y
NACIONA-
LIDAD DEL
SOLICITANTE

D. José Ramón Sogriño González
(de nacionalidad española)

RESIDENCIA
Y DOMICILIO

Cádiz, A. López, 7

OBJETO

"DISPOSITIVO PARA LA RECOGIDA DE BASURAS".

114494

24



- 1 -

1

El presente modelo de utilidad se refiere a un dispositivo para la recogida de basuras, que tiene la ventaja de que el recipiente que recibe las mismas, y que con el uso puede ensuciarse o tomar mal olor, es sencillamente una bolsa de plástico o saco de material de muy poco valor, que puede cambiarse todas las veces que se estime oportuno, cuyo saco durante el día permanece abierto, a disposición de recibir las basuras o desperdicios, montado en una armadura que mantiene abierta su boca, y mientras no se utiliza puede cerrarse con una tapa articulada por una bisagra a dicha armadura o de quita y ponl

La armadura está constituida por dos aros, inferior y superior, unidos entre sí por barras o vástagos longitudinales, dispuestos según generatrices del cilindro que determinan esos aros. El inferior lleva dos travesaños, perpendiculares entre sí, y el superior tiene articulada la tapa, y un aro que encaja exteriormente en el superior, para entre ambos sujetar la parte de la bolsa o saco próxima a su boca; ese aro de sujeción tiene limitada su posición inferior por topes fijados en la armadura.

El complemento de dicha armadura es una bolsa o saco, que, soportada como se ha dicho por la armadura, recoge las basuras y para transportar éstas, a donde hayan de verterse, se retira fácilmente y se cierra atando su extremidad superior.

De la reseña que antecede se desprende la gran utilidad que el dispositivo a que nos referimos puede

114494

24 JUN 1957



- 2 -

1

reportar en domicilios particulares, clínicas, hospitales, oficinas, etc.

5

10

Dentro de las reivindicaciones que se establecen pueden fabricarse dispositivos de las formas, tamaños, y materiales que se juzguen adecuados, para la aplicación concreta de que se trate, sin que tales variaciones, así como las que puedan introducirse en detalles de su presentación y organización, afecten a la esencialidad reivindicada, por lo que los dispositivos para la recogida de basuras, que se fabriquen, dentro de la idea general reseñada, con cualquiera de esas modificaciones, no serán sino variantes, igualmente comprendidas y protegidas por el presente registro.

15

En esta idea, las adjuntas figuras corresponden únicamente a una forma de ejecución, sin carácter alguno limitativo, que se presenta a título de ejemplo de realización, para concretar cuanto se dice en esta memoria descriptiva.

20

Las figs. 1 y 2 presentan dos proyecciones complementarias en alzado de la armadura y tapa de un dispositivo doméstico para la recogida de basuras, establecido de acuerdo con lo que se reivindica.

25

c La fig. 3 ilustra la parte superior del mismo, con el saco o bolsa en que se depositen las basuras sujeto en la boca de la armadura, y la tapa abierta.

La figl 4 corresponde al saco atado, para su transporte.

Con referencia a dichas figuras y a los núme-



114494

1

ros que sobre ellas designan las partes y detalles del dispositivo representado, que interesan a los fines de esta memoria, la descripción del mismo es como sigue:

La armadura está constituida por los aros superior 5 e inferior 8, unidos entre sí por las barras o varillas 7, que en las bases se prolongan en los soportes de las ruedas auto-orientables 10. Una de esas barras o soportes 7 se prolongan en las bisagras 4, que articulan la tapa 1, provista del asidero 2, y también presenta otra bisagra 11 (fig. 2) para el aro 3, cuya posición inferior está limitada por los apoyos 6.

El aro inferior lleva dos travesaños 9 perpendiculares entre sí, que unen cada par opuestos de soportes 7, y sirven de apoyo al fondo del saco 12 destinado a contener la basura, y que cuando se transporta se cierra con la atadura 13.

La colocación del saco en la armadura, durante el día para recoger las basuras, se realiza como claramente ilustra la fig. 3.

20

- - - - -

N O T A.-

= = = = =

El presente modelo de utilidad, comprende las siguientes reivindicaciones:

25

1.- Dispositivo para la recogida de basuras, caracterizado porque está constituido por una armadura, formada por dos aros unidos entre sí por piezas longitudinales, dispuestas según las generatrices del cilindro que determi-

114494

24 JUN 1965



- 4 -

1 nan: de cuyos aros, el inferior lleva dos travesaños perpen-
diculares entre sí, y el superior tiene articulados una ta-
pa, y un aro, entre el cual y el superior de la armadura que
5 da comprendida la extremidad de una bolsa destinada a reco-
ger las basuras, cuyo fondo apoya en los travesaños.

2.- Dispositivo, según la reivindicación an-
terior, caracterizado porque el aro superior tiene topes ex-
teriores, que limitan el descenso del que sujeta la extreni-
dad de la bolsa de recogida.

10 3.- Dispositivo para la recogida de basuras.

Según se describe y reivindica en la presente
memoria descriptiva y se ilustra con los planos que a la mis-
ma se acompañan, consta dicha memoria de cuatro hojas fo-
liadas y escritas a máquina por una sola cara.

15 Madrid, a

24 JUN. 1965

CARLOS ROEM
R. P.

20

25

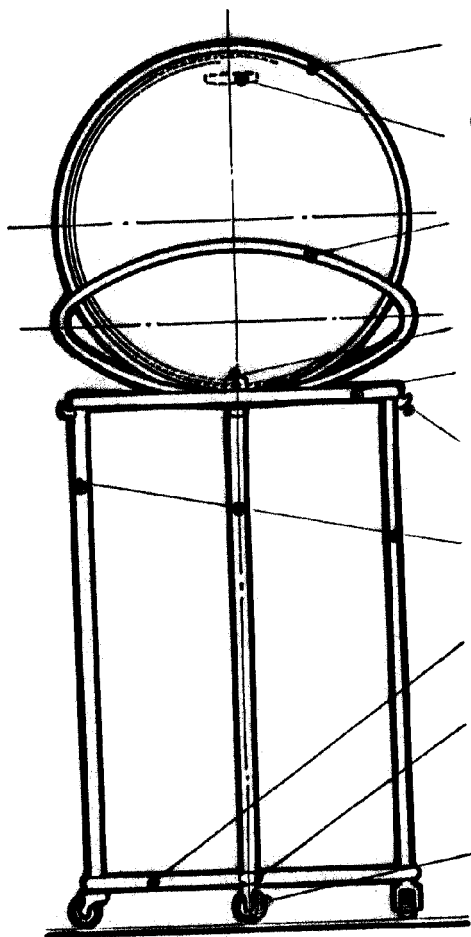

Fig. 1.

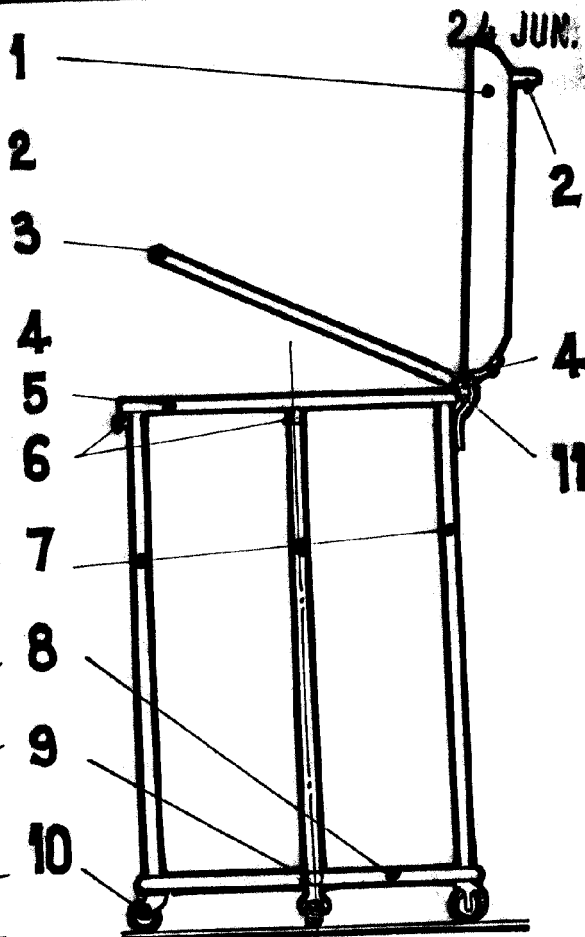

Fig. 2.

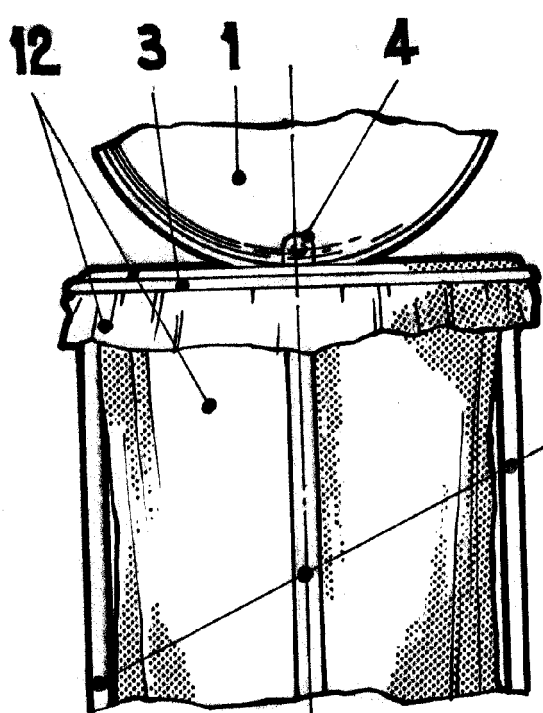

Fig. 3.

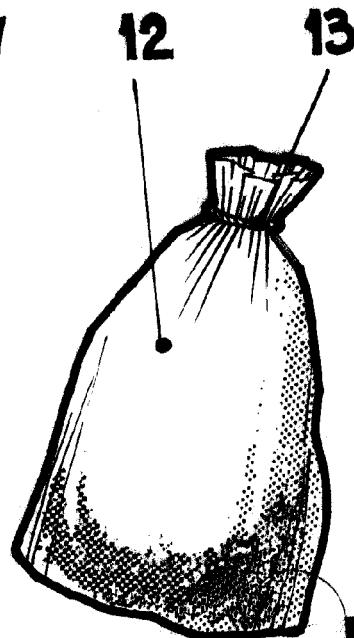

Fig. 4.

ESCALA PORTATIL

CARLOS ROEF

2/1825