



1965

114462

114462

MODELO DE UTILIDAD

por 20 años

por "UNA MALETA PLEGABLE", a favor de D. Juan MARCO Carbonell, de nacionalidad española, domiciliado en Barcelona, Vía Augusta, 35, 5^a, 3^a.

=====

MEMORIA DESCRIPTIVA

El presente Modelo de utilidad se refiere a un nuevo tipo de maleta, que viene a aportar notables y sensibles mejoras de orden funcional, constructivo y práctico, sobre los distintos tipos de maletas actualmente existentes, en especial
5. en lo que hace referencia a la plegabilidad de la misma.

En efecto, es sabido que hoy en día el tipo tradicional de maleta consta de un cuerpo paralelepípedo de paredes resistentes, que, si bien desarrolla su labor de una forma satisfactoria, presenta el inconveniente primordial de que, cuando no está en uso, ocupa un considerable volumen, lo que es un
10. problema si se tiene en cuenta el poco espacio libre de que se dispone en las modernas construcciones.

Este problema queda solventado totalmente con el actual Modelo, ya que el mero hecho de permitir la plegabilidad
15. de la maleta supone un ahorro de espacio considerable con respecto a las actuales maletas.

Otras ventajas, dimanantes de la propia constitución



1965

114462

- 2 -

de la maleta, son su fácil y pronta desmontabilidad, su ligero peso y su aptitud para la contención de vestidos, zapatos, etc., por lo que resulta sumamente adecuada para excursiones y similares.

5. Para su mejor comprensión y mayor facilidad en las descripciones, nos vamos a referir a un dibujo que se adjunta a la presente memoria y que representa, a título de ejemplo no limitativo, una maleta plegable, realizada de conformidad con el presente Modelo.

10. En dicho dibujo, se representan cuatro vistas en perspectiva de la maleta en cuestión, de las cuales la figura 1 muestra la maleta en posición de servicio.

Las figuras 2 y 3 muestran dos de las posiciones intermedias de la propia maleta, hacia su plegado y desplegado, respectivamente.

15. La figura 4 representa la misma maleta en posición totalmente plegada.

Según tales figuras, la maleta plegable, objeto del presente Modelo, está constituida por un cuerpo laminar flexible, como tela o similar, que comporta las distintas zonas de la maleta, a saber: tapa -1-, base -2-, caras laterales mayores -3- y -4- y caras laterales menores -5- y -6-, cuyo cuerpo lleva en todo el perímetro de la tapa -1- y en el de los laterales correspondientes un cierre de cremallera -7-.

25. Es esencial en el presente Modelo, que las caras laterales mayores -3- y -4-, de las cuales la -3- comporta el asa -8-, lleven adosadas interiormente unas bandas de refuerzo -9- y -10-, por ejemplo de cartón, así como que existan otras dos bandas -11- y -12- articuladas con una de las anteriores para poder plegarse sobre ella o sobre las caras laterales menores -5- y -6- con cuyas dimensiones coinciden.

30.



1965

- 3 -

114462

Para la sujeción de la maleta en su posición plegada, existen unos cierres de broche -13- y -14- en la tapa -1- y en la cara lateral mayor trasera -4-, la cual lleva también unas conteras -15- en sus vértices para apoyo de la maleta en su posición normal.

Todo cuanto no afecte, altere, cambie o modifique la esencia de la maleta descrita, será variable a los efectos del actual Modelo.

N O T A.

10. Se reivindica como objeto de este registro por Modelo de utilidad:

1.- Una maleta plegable, caracterizada esencialmente por estar constituida por un cuerpo laminar flexible que conforma las distintas partes de la misma, de las cuales la tapa lleva un cierre de cremallera a lo largo de tres de sus lados y dos de broche que actúan cuando la maleta está plegada, mientras que las caras laterales mayores son portadoras de unas bandas internas de refuerzo, de material resistente, y otras dos bandas, de dimensiones análogas a las de las caras laterales menores, que se articulan en los extremos de una de las anteriores, con el fin de permitir su plegado, bien sobre ella, bien sobre las referidas caras laterales menores.

Sean cuales fueren las circunstancias que concurren en la esencialidad del Modelo de utilidad definido en la anterior reivindicación, cuyo objeto es:

2.- "UNA MALETA PLEGABLE".

Consta la presente memoria de cuatro hojas foliadas,



1965

- 4 -

114462

mecanografiadas por una sola cara y de los dibujos unidos a la misma,

Barcelona, 12 JUN 1965

P.A. de D. Juan MARCO Carbonell,

MO



13 JUN 1965

BARCELONA, 12 JUN 1965

P. A.

[Handwritten signature]

114462

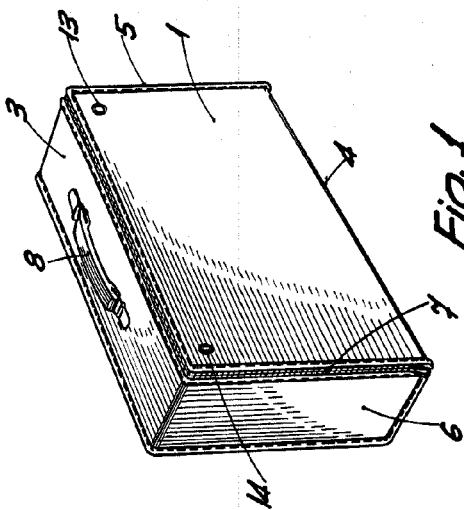

Fig. 1

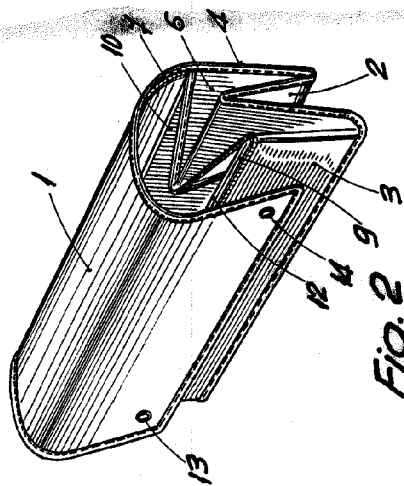

Fig. 2

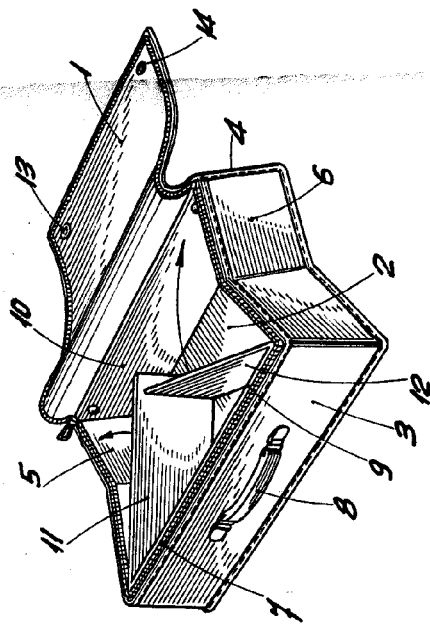

Fig. 3

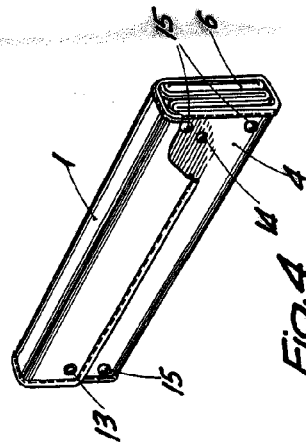

Fig. 4