

114452



114452

MODELO DE UTILIDAD

por "Un marco metálico".
a favor de Espejos Murguía, S.A., domiciliada en Barcelona,
C/. Los Morabos nº 24.

5

MEMORIA DESCRIPTIVA

Se refiere el presente modelo de utilidad a un marco metálico que se caracteriza por las particularidades de su perfil dando lugar a un conjunto de gran solidez consiguiéndose el efecto nuevo que deriva de su propia estructura y también de carácter práctico por su fácil y rápido montaje.

En la hoja de dibujos anexa a la presente memoria, aparece representado el marco metálico que nos ocupa, mostrándole parcialmente con limitación a uno de sus ángulos, su figura única.

15

Constituye el marco de referencia, un perfil metálico en el que se determina una cara plana periférica 1 de cuyo borde longitudinal posterior arranca ortogonalmente una aleta 2 preferentemente rematada por un regruesamiento 3, y de cuyo borde longitudinal delantero arranca otra aleta que junto a dicho borde, configura una franja 4 perpendicular al plano 1 a la que sigue otra franja 5 de mayor anchura e

20



114452

inclinada hacia atrás de cuyo borde libre sobresale asimismo hacia atrás un estrecho bordón 6, concurriendo además la circunstancia de arrancar también ortogonalmente de la base plana 1, en el mismo sentido que las aletas extremas 2 y 4, y de un punto intermedio más cercano a la aleta posterior 2 que a la de frente 4, un tabique 7 que teniendo conveniente mayor altura que la aleta posterior 2, presenta en su cara enfrentada a la aleta delantera 4-5 de enmarcamiento, unos resaltos longitudinales huecos 8 abiertos asimismo longitudinalmente determinando bocas 9 enfrentadas a la aleta delantera 4-5 y en su extremo inferior otro resalto hueco 10, también abierto longitudinalmente determinando una boca 11 orientada hacia el centro del marco, todo ello apropiadamente para que en el marco rectangular formado por cuatro porciones de perfil acoplados entre sí según cortes de 45° en los extremos de cada porción y fijados mediante tornillos que roscan en los extremos de los huecos de los resaltos, se determine un recuadro posterior formado por las aletas 2, un enmarcamiento delantero formado por las aletas frontales 4-5, y una estructura de unión intermedia formada por los tabiques 7 y correspondientes resaltos, viniendo sujeta la placa o lámina enmarcada (no vista en el dibujo) por aprisionamiento de la misma entre el bordón 6 de la aleta inclinada 5 y elementos que ejerciendo presión elástica contra la misma están soportados por las bocas 9 de los resaltos 8 o fijados en ellas.

En la ejecución práctica del modelo según queda descrito, podrán variar cuantos detalles de cualquier índole no afecten cambiandola o modificandola, a su propia esencialidad.



114452

N O T A
=====

Se reivindica como objeto del presente modelo de utilidad:

12.- Un marco metálico, caracterizado por el hecho de constituirle un perfil en el que se determina una cara plana periférica de cuyo borde longitudinal posterior arranca ortogonalmente con orientación hacia el centro del marco una aleta preferentemente rematada por un regruesamiento, y de cuyo borde longitudinal delantero arranca asimismo con orientación hacia el centro del marco, otra aleta que junto a dicho borde configura una franja perpendicular al plano periférico, a la que sigue otra de mayor anchura e inclinada hacia atrás, en cuyo borde libre sobresale también hacia atrás un estrecho bordón de apoyo, concurriendo además la circunstancia de arrancar de la base plana del perfil, en el mismo sentido que las referidas aletas y de un punto intermedio preferentemente mas cercano a la aleta posterior que a la frontal, un tabique que teniendo conveniente mayor altura que la aleta posterior, presenta en su cara enfrentada a la aleta delantera, de enmarcamiento, unos resaltos longitudinales huecos, abiertos en su total longitud determinando correspondientes bocas enfrentadas a la aleta delantera y en su extremo inferior otro resalto hueco, también abierto en su total longitud determinando una boca orientada hacia el centro del marco, todo ello apropiadamente para que en el marco rectangular formado por cuatro trazos de perfil acoplados entre sí según cortes de 45° en los extremos de cada trozo se determine un recuadro posterior formado por las aletas posteriores, un enmarcamiento delantero formado por las aletas frontales, y



114452

una estructura de fijación formada por los tabiques intermedios y correspondientes resaltes huecos, y establecida mediante tornillos que roscan en los extremos de dichos resaltes.

5

2ª.- UN MARCO METALICO.

Consta la presente memoria de cuatro hojas foliadas y mecanografiadas por una sola cara acompañada de una hoja de dibujos.

Barcelona, 10 de Junio de 1965

ESPEJOS MURGUIA, S.A.

p/a.



114452

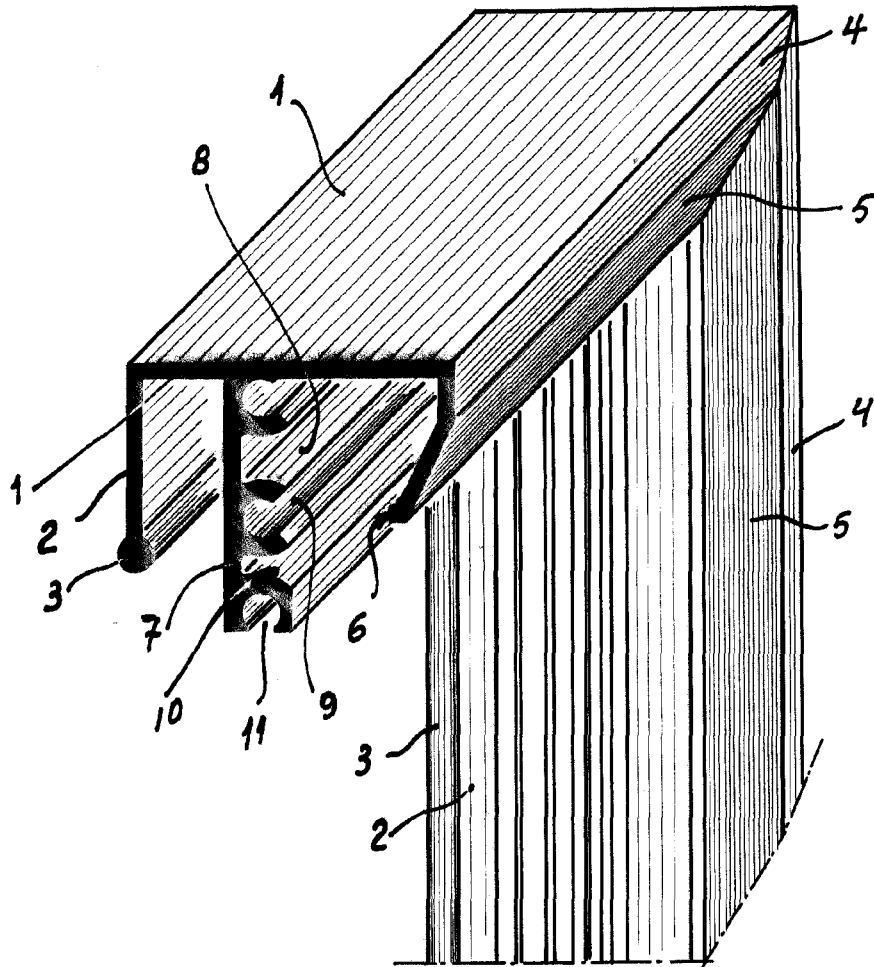

BARCELONA, 10 de Junio de 1965

P. A

ESCALA VARIABLE