

114436



1965

114436

MEMORIA DESCRIPTIVA

que se acompaña a la solicitud de

UN MODELO DE UTILIDAD

que se solicita por veinte años en España, a favor de D. Miguel Martínez Cantullera, de nacionalidad española, domiciliado en BARCELONA.- Duque de la Victoria, 14.

p o r

" SALVABARROS PERFECCIONADO PARA AUTOMOVILES "

"="="="="="="="="="="="="="="="

El presente registro de Modelo de Utilidad, concierne como su enunciado indica, a un salvabarros perfeccionado para automóviles, de acuerdo con la descripción detallada que del mismo se realiza, debiendo interpretarse siempre este concepto en su más amplio sentido y nunca en limitativo.

5

Para la debida comprensión de este objeto, se adjunta a la presente memoria descriptiva, una hoja de planos en la que a título de ejemplo se representan todas y cada una de las partes que lo forman y relación que guardan entre sí.

10

En la citada hoja de dibujos queda representa una vista en perspectiva del salvabarros cuyo registro se preconiza apreciándose las siguientes referencias:

15

1ª.- Pletina ligeramente torsionada por uno de sus extremos y que representa el medio de fijación de la banda salvabarros.

2ª.- Perfil constituido en el propio salvabarros y

114436

22 JUN



que queda aprisionado entre las pletinas -1- y -3-.

20 3ª.- Pletina inferior, también torsionado en el mismo extremo que la superior -1- determinando entre ambas, la fijación del perfil -2- del propio salvabarros, con lo cual queda asegurada la fijación del mismo.

25 4ª.- Tornillos pasantes a través de ambas pletinas -1- y -3- y del perfil -2- que determinan la unión de dichos elementos incorporados y regulan la tensión, por apriete de sus propias tuercas.

5ª.- Pletina perfilada en su extremo libre y que representa el medio de fijación del conjunto al correspondiente vehículo.

30 Esta pletina está amañada en dicho extremo y comporta dos ramas superiores paralelas y un tramo central inferior, cuya separación facilita el ajuste sobre el borde del guardabarros, o parte similar del vehículo.

35 6ª.- Tornillo previsto en el tramo inferior de la pletina -5- que se aloja en una perforación practicada con esta finalidad en la zona correspondiente de la carrocería del vehículo.

6'.- Tornillo dispuesto con la misma finalidad, en los sectores torsionados de las pletinas -1- y -3-.

40 7ª.- Banda de salvabarros, constituida por un plano de forma trapecial, construida en las dimensiones adecuada, en un material flexible, tal como goma o similar, no existiendo sobre el particular ninguna limitación.

45 Esta banda se prolonga superiormente, con respecto a al par de pletinas -1- y -3- estableciendo una guarnición complementaria.

Descrita suficientemente la naturaleza del Modelo, se hace constar expresamente que cualquier modificación de detalle



50

que se introduzca en el mismo, se considerará incluido dentro de esta protección, en tanto que no altere o modifique esencialmente su finalidad característica.

Por último se declaran de novedad y utilidad las siguientes:

REIVINDICACIONES

"="="="="="="="="="="="="="="="="="

55

1ª.- Salvabarros perfeccionado para automóviles, caracterizado esencialmente por comprender la disposición de una base flexible que actúa de medio de protección, comportando en el tercio superior y en sentido transversal, un nervio que queda fijado entre dos pletinas superpuestas unidas por tornillos, siendo los extremos correspondientes de ambas pletinas torsionados a efectos de acoplamiento, existiendo otra pletina complementaria, perfilada en su extremo libre, que presenta dos terminales coplanarios y una rama central perfilada que lleva un tornillo y que en colaboración con otro situado en las zonas torsionadas de las pletinas citadas, determina el medio de fijación sobre el sector correspondiente de la carrocería del vehículo.

60

2ª.- SALVABARROS PERFECCIONADO PARA AUTOMOVILES.

Todo ello tal y como describe el cuerpo de la presente memoria descriptiva y se reivindica en su nota.

Esta memoria, consta de tres hojas foliadas y mecanografiadas por una sola de sus caras y a dos espacios.

Madrid, 14 de Junio de 1.965

POR AUTORIZACION DEL SOLICITANTE.

José Luis Rodríguez Domatta

22 JUN



114436

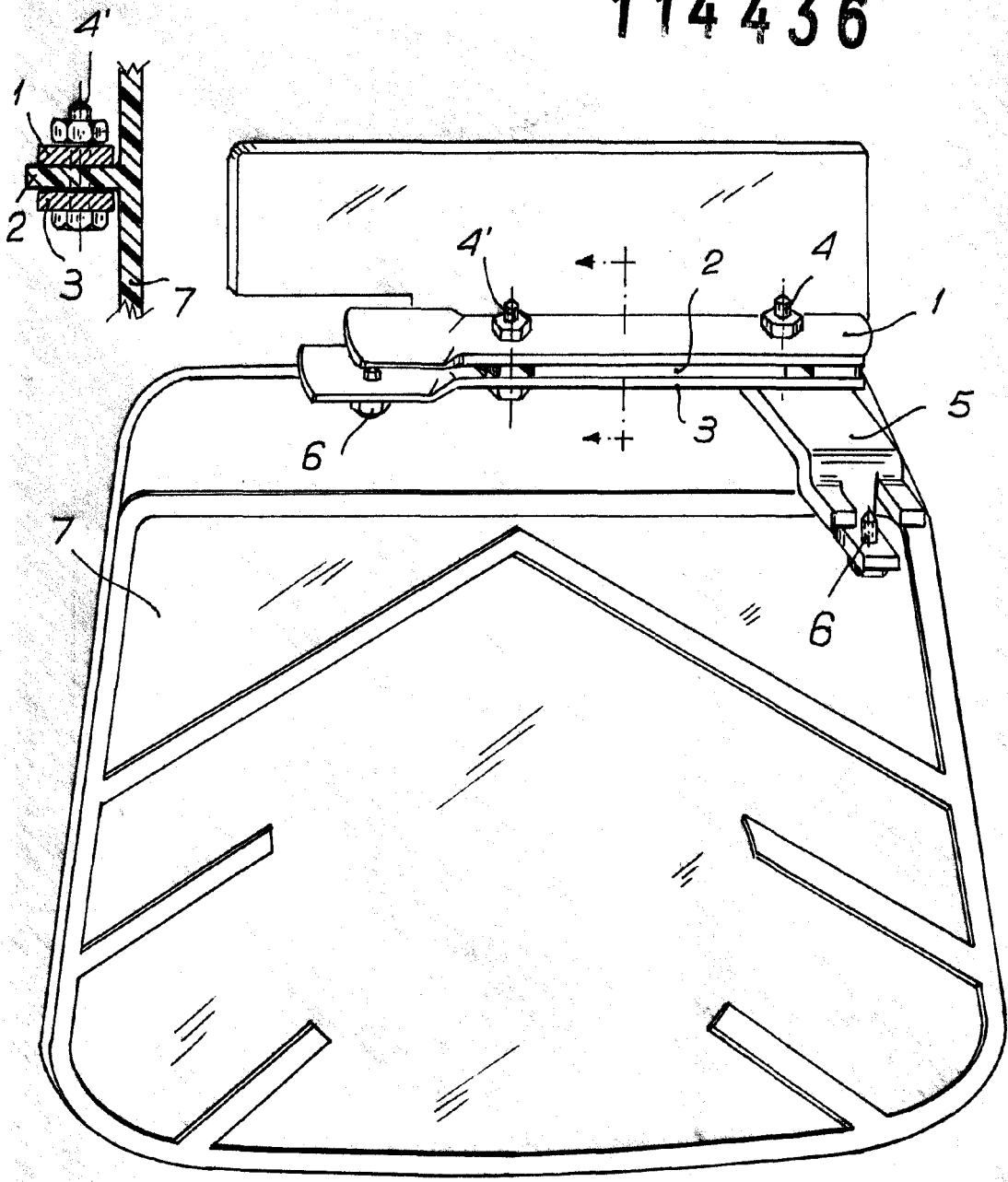

22 JUN 1965

Madrid,
José Luis Rodríguez Pomatto
P. P.

ESCALA VARIABLE.