

114418



MODELO DE UTILIDAD

por VEINTE años

cuyo privilegio se solicita para España
y todos sus territorios y plazas de so-
beranía, a favor de :

D. JOSE M^a BOQUER BACH

de nacionalidad española, domiciliado
en Barcelona, Avda. República Argentina,
núm. 220, relativo a :

"ESTUCHE PARA BOTIQUIN"

=====



114418

MEMORIA DESCRIPTIVA

La presente invención se refiere a un estuche para botiquín, especialmente a uno de reducidas dimensiones para ser llevado por las damas en sus bolsos de mano. - - - - -

- 5. La invención tiene por objeto un estuche para botiquín que está constituido por una lámina flexible rectangular, doblable sobre si misma transversalmente y provista, en uno de sus extremos, de una solapa que, por doblado transversal, se aplica sobre el anverso del otro extremo de la lámina rectangular flexible, fijándose al mismo con medios de abrochado,
- 10. disponiendo esta lámina flexible rectangular en su reverso de unos bolsillos, que restan en el interior de la lámina, una vez esta ha sido doblada. - - - - -

- 15. Para facilitar la comprensión de las ideas precedentes se describe un ejemplo de realización de la invención, haciendo referencia a los dibujos que se acompañan, los cuales, dado su caracter primordialmente ilustrativo, deben ser considerados como desprovistos de todo alcance limitativo. En los dibujos: - - - - -

- 20. Figura 1, representa el estuche para botiquín, en posición abierta. - - - - -

Figura 2, representa el estuche de figura anterior, en posición cerrada. - - - - -



114418

5. El estuche está formado por una lámina flexible de base 1, constituida por piel, plástico, tela, etc., preferentemente de forma rectangular, la cual presenta dos líneas de doblado 2, según las cuales se obtienen dos partes iguales, una extrema 3 y otra central 4, y una solapa de cierre 5 dotada de medios de abrochado 6. - - - - -

10. En la parte extrema 3 se forma un bolsillo 7 por cosido, adherido, soldadura, etc. de una pieza rectangular según las líneas de unión 8, cuya pieza por un extremo forma una escotadura 9 y por el otro una solapa 10 que cubre la escotadura 11 de una segunda pieza rectangular que forma, análogamente, mediante líneas de unión 8, un bolsillo menor 12.-

15. En la parte central 4 se forman dos bolsillos 13 y 14 substancialmente iguales, mediante piezas unidas a la lámina de base 1 por líneas de unión 8, presentando cada pieza una escotadura 15. - - - - -

20. En los bolsillos iguales 13 y 14, se ubican pastillas analgésicas, contra el mareo u otras, alojadas en estuches. En el bolsillo mayor 7, se alojan pinzas, tijeras, gasa, esparadrapo, apósitos autoadhesivos, etc.. En el bolsillo menor 12 se guardan alfileres imperdibles, agujas de coser e hilo, etc. - - - - -

25. Habiendo descrito convenientemente las características de la invención, se hace constar que en la misma se podrá introducir cuantas variantes de detalle pueda aconsejar la experiencia, siempre que con ello no se desvirtue su esencialidad que es la que se concreta y resume en la siguiente.



N O T A 114 4 18

Se declaran de novedad, propiedad y utilidad para España y todos sus territorios y plazas de soberanía, las siguientes : - - - - -

5.

R E I V I N D I C A C I O N E S

1.- Estuche para botiquín, caracterizado por el hecho de estar constituido por una lámina flexible rectangular, doblable sobre sí misma transversalmente y provista, en uno de sus extremos, de una solapa que, por doblado transversal, se aplica sobre el anverso del otro extremo de la lámina rectangular flexible, fijándose al mismo con medios de abrochado, disponiendo esta lámina flexible rectangular en su reverso de unos bolsillos, que restan en el interior de la lámina, una vez esta ha sido doblada. - - - - -

10.

15.

2.- Estuche para botiquín, según la anterior reivindicación, caracterizado por el hecho de que los bolsillos son susceptibles de disponer de solapas que cierran su abertura.-

3.- "ESTUCHE PARA BOTIQUIN". - - - - -

20.

Todo ello tal como se describe y reivindica en la presente memoria que consta de cuatro hojas, foliadas y mecanografiadas por una sola de sus caras y una lámina de dibujos que la ilustra.

BARCELONA, 8 JUN 1965

P.A.

M. Curell Suñol
M. CURELL SUÑOL

ad.

114 4 18

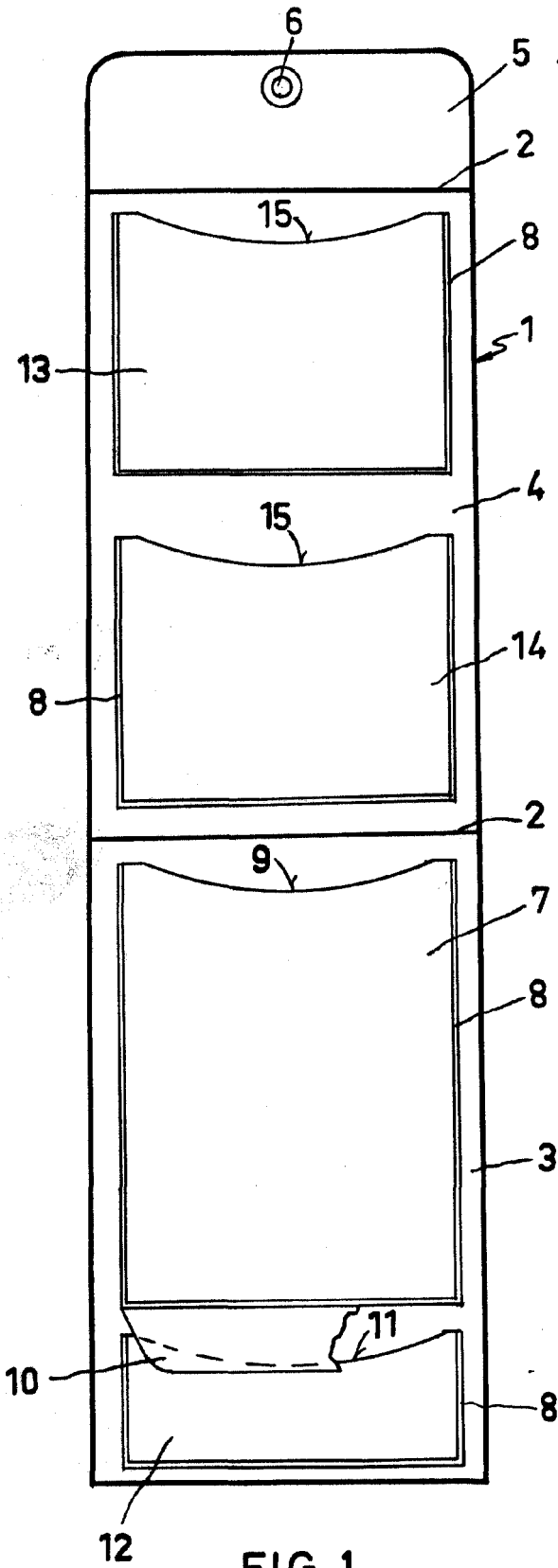
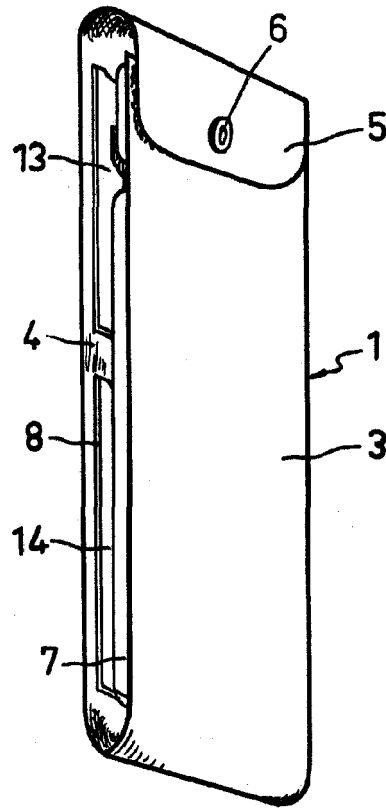

FIG. 1

FIG. 2



BARCELONA, 18 JUN 1965

P.A.

[Handwritten signature]

M. CURELL *[initials]*