

19 JU



114385

MEMORIA DESCRIPTIVA

que se acompaña a la solicitud de registro de un modelo de utilidad, por veinte años en España, por "ENGANCHE PARA LA FORMACION DE ARMADURAS ELASTICAS PARA MUEBLES Y SIMILARES", a favor de D. Higinio Sanz Flores, de nacionalidad española, residente en Madrid, calle Bulaix Baeza nº 11

5 Con la presente solicitud se trata de proteger un enganche para la formación de armaduras elásticas para muebles y similares, con el que se consigue grandes ventajas, ventajas éstas que se irán desprendiendo a lo largo de la presente descripción.

10 La utilización del enganche que nos ocupa se destinará principalmente a muebles de tipo metálico en la formación de armaduras para sillas, sillones, divanes, etc., etc., y también en asientos para vehículos automóviles, muebles camas y otros.

Con la utilización del enganche que nos ocupa se consiguen



grandes ventajas para la formación de asientos y respaldos toda vez que el elemento elástico que se coloque para su formación será fácilmente desmontable en cualquier momento, ya  
15 que a su vez el enganche también lo es, pues solamente se encuentra anclado al bastidor o parte del mueble donde se acople por medio de unos ganchitos que se introducen en taladros practicados al efecto.

Por lo que se refiere a materiales que se han de emplear  
20 en su construcción, será la chapa de hierro, acero, latón o cualquiera otra siempre que permita su moldeo hasta adquirir la forma que el enganche ha de presentar para sujetar los elementos flexibles que han de formar la superficie tal como asiento o respaldo de un mueble determinado o similar.

Para mejor comprensión de la descripción que sigue, se adjuntan dibujos a los cuales se hará constante referencia a lo largo de la misma, siempre a título de ejemplo no limitativo.

La figura 1ª, es una sección del enganche según la sección A-B de la figura 2ª, la cual es una vista en planta por su parte inferior.  
30

Consiste la presente solicitud en un enganche para la formación de armaduras elásticas para muebles y similares, caracterizado porque está formado por una superficie (3) de cualquier forma, que en uno de sus extremos presenta una pestaña en semicírculo para disponer en ella el acondicionamiento del medio elástico (4) que ha de formar el asiento o respaldo, y el otro extremo presenta un dobléz (5) de la chapa para permitir acondicionar en su interior un elemento alámbrico (6) en toda su longitud, cuyos extremos (7) son doblados angularmente para lograr mediante ellos el enganche o sujeción de la pieza  
35 al introducir tales extremos (7) en unos orificios (8) que son practicados previamente en el bastidor (9) o similar del mueble.  
40

Si bien la forma de ejecución aquí descrita constituye aplicación preferente del presente registro, podrán introducirse modificaciones de forma y de detalle sin que por ello varíe  
45

la esencialidad de la misma.

114385



N O T A

50 Descrito suficientemente el objeto del presente registro de modelo de utilidad y sus distintas partes, se declara que lo que constituye su esencialidad y para lo que se pide la correspondiente protección, es lo que se concreta en las siguientes reivindicaciones:

55 1ª.- Enganche para la formación de armaduras elásticas para muebles y similares, caracterizado por estar formado por una superficie de chapa, que por uno de sus extremos presenta una pestaña semi-circular que retendrá el elemento elástico del mueble, y por el otro extremo, presenta un dobléz para alo-  
60 jar en su interior un elemento alámbrico en toda su longitud, cuyos extremos doblados angularmente se introducen en unos orificios practicados previamente en la parte del mueble donde se considere preciso para llevar a cabo la formación de la armadura.

65 2ª.ENGANCHE PARA LA FORMACION DE ARMADURAS ELASTICAS PARA MUEBLES Y SIMILARES

Todo según se describe en la presente Memoria, que consta de tres hojas foliadas y escritas a máquina por una sola de sus caras, y se representa en la adjunta hoja de planos.

Madrid, 19 JUN 1965  
HIGINIO SANZ FLORES  
P.A.

114385

FIG. 1

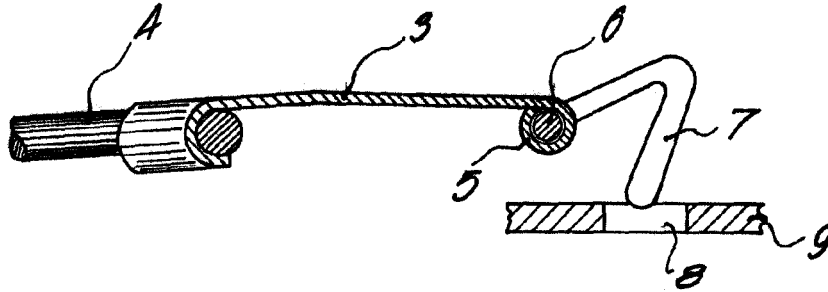
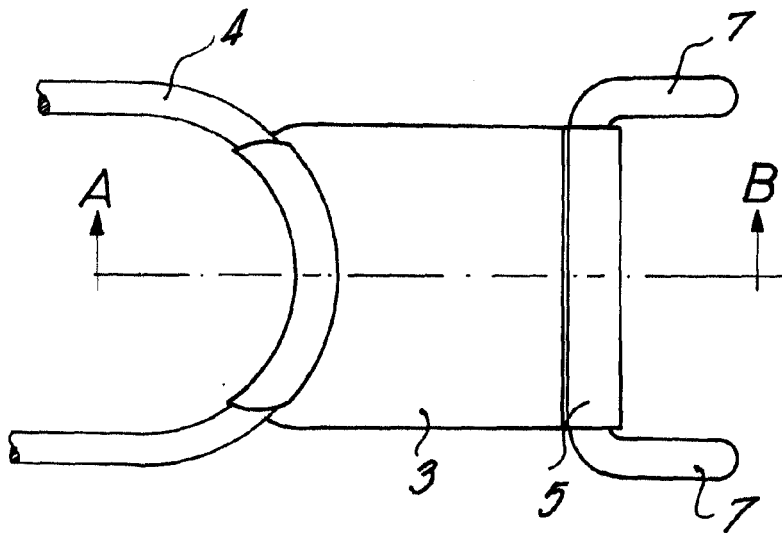

FIG. 2



19 JUN 1965

Madrid,