

114380



114380

M O D E L O  
D E  
U T I L I D A D

por "UN CONTENEDOR ESTERIL DE NIVEL VISIBLE", a favor de  
DOÑA MARIA DEL CARMEN IZQUIERDO NÚÑEZ, de nacionalidad  
española, residente en BARCELONA, calle Ausias March, 49, 3º.

= . =

MEMORIA DESCRIPTIVA

El presente modelo de utilidad se refiere a un contenedor  
esteril de nivel visible.

Más concretamente, se refiere el modelo a aquellos  
envases que contienen conjuntamente, émbolo y cuerpo de jeringa  
5. así como las agujas de inyección, sumergidas en un líquido  
esterilizante adecuado.

Actualmente, los envases portadores de líquidos esteriliza  
10. tes adolecen del defecto de que no puede apreciarse la cuantía  
de este líquido ni su nivel, quedando en consecuencia la duda,  
o más bien la certeza de que la jeringa está desprovista de la

114380



esterilización necesaria.

5. Las agujas son las que, por su menor longitud, quedan más expuestas a este defecto, siendo precisamente las que han de actuar en el cuerpo y por lo tanto requieren la perfecta desinfección para impedir toda posible infección.

10. En el modelo objeto de la presente memoria, se ha previsto que el recipiente contenedor del líquido esterilizante, sea transparente, presentando un plano superior liso, con orificios para entrada ajustada de la jeringa y émbolo por efecto de pinza y otros orificios similares de menor diámetro para las agujas.

15. Este cuerpo transparente queda dispuesto en el interior de una envolvente protectora opaca, ajustada herméticamente, cuya envoltura comprende un borde de embocadura seccionado según un plano oblicuo, en gran ángulo, para asegurar la visión del nivel más bajo a que puede llevar normalmente el esterilizante a causa de la evaporación.

20. Esta envolvente, queda completada por un capuchón de cierre con embocadura oblicua adecuada para encajar formando cierre perfecto.

Con el fin de facilitar la explicación, se acompaña a la presente memoria descriptiva de una lámina de dibujos en la que se ha representado un caso de realización que se cita a título de ejemplo.

25. En los dibujos:

La figura única, representa una vista en perspectiva del contenedor esteril, en la que se aprecia un recipiente 1, de material transparente, dotado de base superior plana 2, en la

- 3 114380



1965

que se han previsto los conductos 3, para entrada ajustada de la jeringa y émbolo, y otros orificios similares 4 de menor diámetro, para retención de las agujas, quedando estos cuerpos citados sumergidos en el esterilizante.

5. El cuerpo transparente 1, queda protegido por una envolvente 5, que presenta su borde de embocadura 6 oblicuo en gran ángulo, sobre cuya embocadura encaja la tapa 7 de cierre hermético.

10. El cuerpo de envoltura o protección 6, está realizado de manera que su configuración externa permita una cierta elasticidad prensora, a cuyo fin de halla dotado de sendas canales opuestas 9, que dan lugar a una desigualdad de espesor adecuado para permitir la deformación elástica prensora.

15. El recipiente 1, puede ser formado en si mismo con independencia del revestimiento, o bien haciendo contribuir a este revestimiento como fondo de aquel, siendo un uno y otro caso idéntica su función.

20. La característica de este nuevo envase, consiste en que las piezas jeringas y émbolo, se mantienen en toda su longitud bajo la acción del líquido esterilizante, a diferencia de otros envases en los que se reserva parte de la boca de estos elementos para su fijación por pinza en tubos boquilla que van en tapa separada.

25. El modelo, dentro de su esencialidad, puede ser llevado a la práctica en otras formas de realización que difieran en detalle de la indicada a título de ejemplo en la descripción y a las cuales alcanzará igualmente la protección que se recaba. Podrá, pues, construirse en cualquier forma y tamaño,



con los materiales más adecuados, por quedar todo ello comprendido en el espíritu de las reivindicaciones.

= . =

N O T A

Descrito el objeto y utilidad de la presente invención, lo que se declara como no divulgado ni practicado en España, comprende las siguientes reivindicaciones:

5.

10.

15.

20.

1. Un contenedor estéril de nivel visible, caracterizado esencialmente por el hecho de estar constituido por una base invertida transparente abierta por la zona de fondo y que presenta sendos orificios de diámetro adecuado, provistos de pinzas de reten, para alojamiento separado de las piezas a esterilizar, que se aloja a presión en una envoltura opaca cuya línea de cierre es oblicua en alto grado para facilitar la visión del nivel más bajo del líquido esterilizante de su interior.

2. Un contenedor estéril de nivel visible, según la reivindicación primera, caracterizado esencialmente porque la envoltura opaca de sección ovoide interior, presenta unas hendiduras longitudinales para asidero manual del conjunto y que al propio tiempo constituyen unos nervios de refuerzo para facilitar el ajuste hermético con el contenedor.



1965

3. Un contenedor estéril de nivel visible, según las anteriores reivindicaciones, caracterizado esencialmente porque para asegurar la estanqueidad del contenedor y su envolvente se prevee el acoplamiento de ambas piezas por cualquier medio adecuado, que evite fugas del líquido esterilizante.

4. Un contenedor estéril de nivel visible.

Según se describe y reivindica en la presente memoria que consta de cinco páginas, foliadas y escritas a máquina por una sola de sus caras, acompañadas de una lámina de dibujos.

Madrid, a 19 JUN. 1965

DOÑA MARIA DEL CARMEN IZQUIERDO NUÑEZ

p. a. JAIME ISERN

P. P.

114380

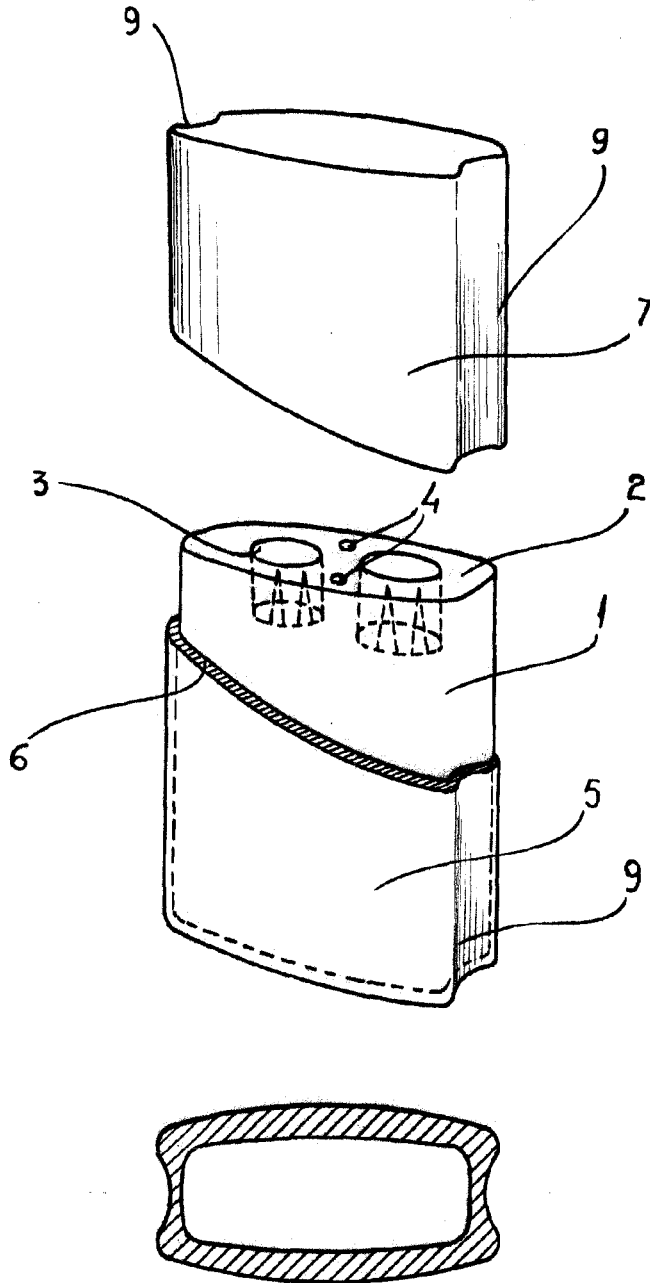

Madrid, 19 JUN. 1960

pp. Jaime Isern

