

10 JUN 1963



114366

Memoria Descriptiva

sobre

" Tapón dosificador ".

=====

Solicitante: BRASSO, S.A.E., entidad española, residente en:
Alameda de Mazarredo, nº 63 - Bilbao.

=====

El presente modelo de utilidad se refiere a un tapón dosificador capaz, por su constitución, de servir como tapón propiamente dicho y como dispositivo de vertido.

5. El tapón de la invención está constituido por



- un cuerpo hueco que se adapta a la boca del recipiente, tapado por la parte superior y con un orificio de salida. En la parte del tapón en que se dispone el orificio de salida y formando cuerpo con el resto del tapón,
5. hay un pequeño cilindro terminado en un pitoncillo. El cilindro está parcialmente taladrado, según su eje, desde la parte interior del tapón, de forma que este taladro pasa la tapa, y parcialmente el cilindro colocado en la parte superior. En el cilindro se produce un círculo de debilitación que permite cortarlo fácilmente por dicho círculo, quedando al efectuar el corte al descubierto el orificio de salida. Para tapar nuevamente el tapón, se introduce el pitoncillo superior en el orificio, para lo cual y para que ajuste cerrando herméticamente, el pitoncillo es de sección circular pero de mayor diámetro en el extremo que por su base.
- 10.
- 15.

A continuación se describirá una forma de realización, a título de ejemplo, con relación a los dibujos adjuntos, en los que:

20. La figura 1, es una vista en perspectiva de una forma de realización del tapón.

La figura 2, es una perspectiva del tapón de la figura 1 con el cilindro superior cortado, quedando el orificio de salida a la vista.

25. La figura 3, representa el cilindro separado del tapón.

30. Con referencia a la figura 1, el cuerpo que se adapta a la boca del recipiente 1, tiene forma cilíndrica, estando cortada la parte inferior por poder ser de cualquier forma. El cilindro 1 va tapado por su

114366



parte superior 2, llevando en el centro de dicha tapa un cilindro 3 formando cuerpo con ella, y presentando un círculo ó zona de debilitación 4 en la unión de ambos. Esta zona o círculo de debilitación, puede producirse du-

5. rante el moldeo del tapón. En la parte superior, el cilindro 3 lleva un pitoncillo 5 de sección circular, que según puede apreciarse en el dibujo es de menor diámetro por su base que por su extremo.

10. El cilindro 3, puede separarse del resto del tapón cortándole por el círculo de debilitamiento 4, quedando entonces, como se representa en la figura 2, libre el orificio de salida 6. Para conseguir este orificio de salida, se taladra el cilindro superior desde el interior del tapón hasta una cierta profundidad, de modo que este orificio pase la tapa 2 y penetra algo en el cilindro 3.

15. Una vez cortada la parte superior 3, representada en la figura 3, y el orificio descubierto, para volver a tapar éste se introduce el pitoncillo 5 en el orificio 6, que presenta por la parte interior del tapón un sobreespesor a su alrededor para admitir mayor longitud del pitoncillo durante el cierre. Para conseguir que este cierre sea hermético, el pitoncillo es por su extremo de mayor diámetro que el del orificio a tapar, disminuyendo luego ante la base, haciendo falta para colocarle y sacarle una pequeña presión.

20. El cuerpo que se adapta a la boca del recipiente, puede ser cilíndrico, cónico, etc., según la forma de la boca, y puede llevar rosca interior o sujetarse por presión. El orificio de salida puede estar en
- 25.
- 30.

714366

18



la parte superior, como en el ejemplo descrito o en un lateral. El círculo de debilitación puede ir en la zona de unión del cilindro superior con el cuerpo o en otra parte cualquiera. El material empleado para su confección puede ser cualquier plástico o material ligeramente elástico.

5.

Puede comprenderse que aunque en este caso el pitoncillo y el orificio de salida se han representado de secciones circulares, estos pueden tener cualquier sección.

10.

N O T A

Descrita suficientemente la naturaleza del invento así como la manera de realizarlo en la práctica, debe hacerse constar que las disposiciones anteriormente indicadas son susceptibles de modificaciones de detalle en cuanto no altere su principio fundamental, siendo lo que constituye la esencia del referido invento y por lo que se solicita modelo de utilidad por 20 años en España, sobre: "TAPON DOSIFICADOR"; caracterizándose por lo siguiente:

15.

20.

1ª.- Tapón dosificador, para servir como tapón propiamente dicho y como dispositivo de vertido, caracterizado porque consta de un cuerpo que se adapta a la boca del recipiente, el cual presenta un pequeño cilindro adosado, parcialmente taladrado desde el interior del tapón.

25.

2ª.- Tapón dosificador, según lo especificado en la reivindicación 1ª, caracterizado porque el cilindro lleva en su extremo un pitoncillo de sección idéntica al taladro practicado al cilindro, de mayor sección por su

30.

114366

18



extremo que por su base:

5. 3ª.- Tapón dosificador, según lo especificado en la reivindicación 1ª, caracterizado porque el cilindro presenta un círculo o zona de debilitamiento para facilitar su separación del cuerpo del tapón por corte, de forma que al producirse dicho corte se secciona el talaadro interior quedando abierto un orificio para la salida del contenido del recipiente.

10. 4ª.- Tapón dosificador, según lo especificado en las reivindicaciones anteriores, caracterizado porque el orificio se cierra introduciendo en él, el pitoncillo del cilindro, llevando para que el cierre sea hermético el extremo de sección ligeramente superior al del orificio.

15. 5ª.- Tapón dosificador; tal y como queda sustancialmente descrito en la presente memoria e ilustrado en el adjunto dibujo.

Esta memoria consta de 5 hojas escritas a máquina por una sola cara.

Madrid,

18 JUN. 1965

BRASSO, S.A.E.,

GOMEZ ACEBO Y MOBER

FIG. 1

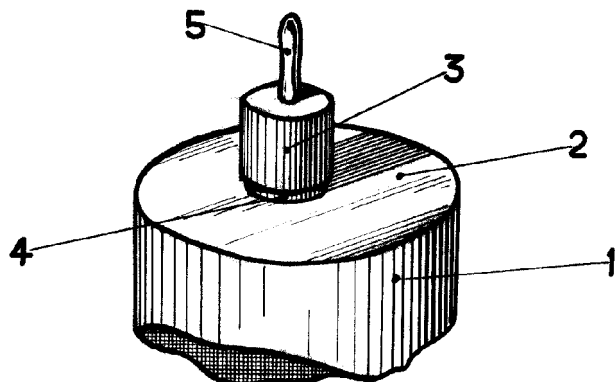

114366

FIG. 2

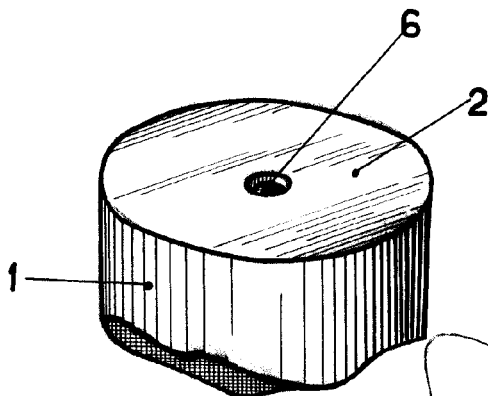
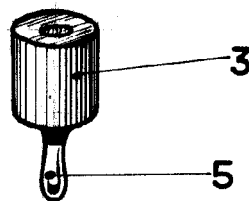

FIG. 3



18 JUN. 1965
MADRID.
BRASSO. S.A.E.
GOMEZ ACEBO Y MODRY

ESCALA VARIABLE.