

. of.



114285

114.285

MODELO DE UTILIDAD

a favor de

HIJO DE FORTIAN PUJOL, S.A. de nacionalidad española, domiciliado en TORELLO (Barcelona).

por:

"Tubo para mecheras continuas, y máquinas textiles análogas"

=====

Descripción

El presente registro de Modelo de Utilidad, tiene por objeto un tubo para hilatura, especialmente adecuado para su uso en mecheras continuas, y otras máquinas productoras de hilos o mechas de diversas fibras textiles.



114285

Según el presente modelo, el tubo objeto del mismo se caracteriza por estar constituido por un cuerpo tubular de superficie exterior cilíndrica en toda su extensión pudiendo dicho cuerpo, ser de madera o de otro material moldeado o extrusionable conveniente y dicho cuerpo por la parte interna de su base, lleva incrustada a presión una arandela de material de una cierta dureza, preferiblemente material termoplástico endurecido, cuya superficie de revolución interna está conformada de manera que se presenta dividida en dos zonas, una zona inferior de forma sensiblemente cilíndrica o muy ligeramente cónica, abierta hacia abajo y una zona superior de conicidad más acusada, con su boca mayor dirigida a la parte superior. Dicha arandela forma pues, un resalto circular prominente y constituye un elemento de alto coeficiente de adherencia, que ajusta sobre la base del mismo huso de la máquina de hilatura, quedando el tubo suficientemente adherido por su propio peso o con una ligera presión, circunstancia que se hace posible por la elasticidad intrínseca del propio material de que está formada la arandela.

La parte superior o extremo opuesto del mencionado tubo de hilatura, está conformada constituyendo un manguito de menor diámetro que el tubo, obtenido en la operación de moldeado del cuerpo, el cual, no solo constituye al refuerzo de dicha región del tubo sino que actúa también como una guía y encaje para recibir el extremo del eje o vástago, destinado a soportar el tubo por su parte superior.

En el plano adjunto se representa únicamente como ejemplo una forma preferida de ejecución del tubo de hilatura objeto de este registro.

114285



La figura 1, es una vista en alzado del tubo, con partes cortadas.

La figura 2, es un detalle que muestra la disposición del casquillo superior, visto por la línea 11-11 de la figura 1.

La figura 3, es una vista en planta del tubo por el extremo portador de la arandela.

Según se representa en el plano, el tubo para hilaturas objeto del registro, está constituido por un cuerpo cilíndrico -10-, de diámetro y longitud convenientes, preferiblemente obtenido en material termoplástico, el cual, en su extremo superior está provisto de un casquillo interno -11- solidario del material del propio cuerpo y que figura convenientemente unido al mismo.

El extremo inferior del cuerpo cilíndrico, lleva una arandela -12- de material plástico duro, cuya superficie interior ofrece un perfil provisto de una porción superior cónica abierta hacia arriba y una porción inferior cilíndrica o ligeramente cónica abierta hacia abajo, lo cual da lugar a un resalto circular prominente -13- que asegura el ajuste del tubo, con adherencia adecuada, sobre la base del huso o espiga de la máquina de hilatura.

La superficie exterior del mencionado tubo puede estar facultativamente provista de un cierto número de ranuras grabadas en el material, tales como las ranuras circulares -14- en los extremos superiores e inferiores, a fin de asegurar el agarre o fijación de la bobina o arrollamiento del hilo sobre el propio tubo.

La descripción que antecede se refiere unicamente a una forma preferida de ejecución del tubo para la hilatura

114285



objeto de este registro y se comprenderá que pueden introducirse todas aquellas variaciones de detalle de realización que no alteren las características esenciales, las cuales vienen resumidas a continuación.

NOTA

Se reivindica como objeto de este registro:

1.- Tubo para mecheras continuas, y máquinas textiles análogas caracterizado por estar constituido por un cuerpo tubular cilíndrico que está provisto, en la parte interna de su base, de una arandela de material sintético endurecible, incrustada a presión que presenta una superficie interna de revolución de forma y dimensiones adecuadas para ajustarse directamente y por simple presión sobre el collarín de la base del huso.

2.- Tubo según la reivindicación anterior, caracterizado en que la superficie interior de la arandela de su base, está dotada de un perfil que ofrece, total o parcialmente, una zona cilíndrica o muy ligeramente cónica abierta hacia abajo, que encaja en el huso.

3.- Tubo para mecheras continuas, y máquinas textiles análogas.

Esta memoria consta de cuatro paginas escritas por una sola cara.

Barcelona,

28 MAY. 1965

M. M. M.
la p.

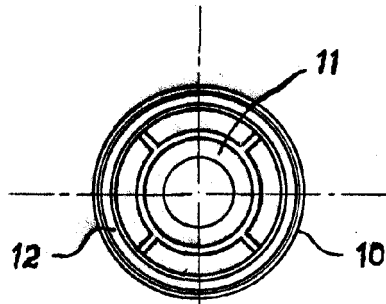

FIG. 2.

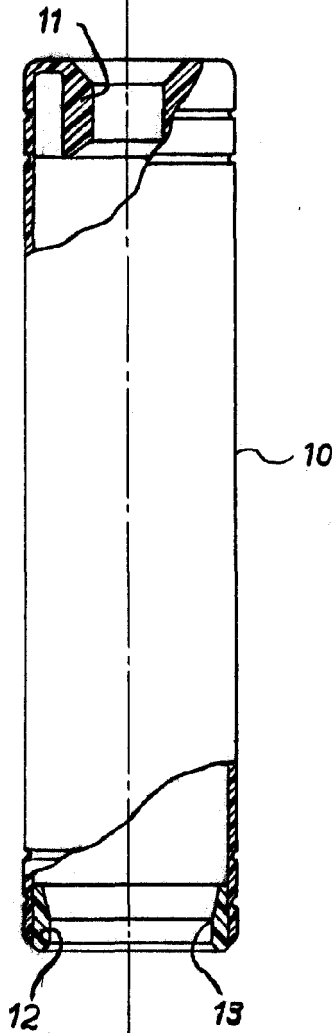
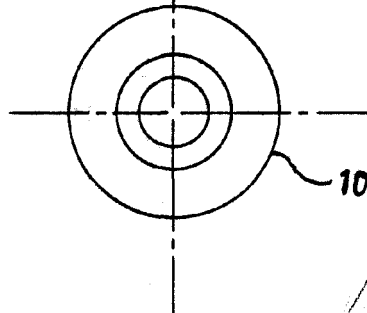

FIG. 1.

114285

FIG. 3.



[Handwritten signature or scribble]