



IV

PATENTE DE INTRODUCCION

por 5 años

para "Un batán para telares para fabricar tejidos rizados"----

a favor de la Sociedad: MASCHINENFABRIK RÜTI VORMALS CASPAR HONEGGER, domiciliada en RÜTI (Zürich, Suiza).

MEMORIA DESCRIPTIVA

En los telares conocidos para fabricar tejidos rizados, los batanes están contruidos formando un todo único con las cajas de lanzaderas, o el marco del peine está montado móvil en el cuerpo de batán acondicionado para este fin. Mientras que la primera ejecución no es adecuada para los telares automáticos, la segunda tiene el inconveniente de que el zócalo del batán no ofrece una guía segura para las lanzaderas, a causa de la entalladura para el marco del peine.

El movimiento del marco del peine y por tanto de la carrera del peine ha debido efectuarse hasta ahora mediante pa-



- 2 -

lancas impulsoras que habían de desplazarse en sentido de la longitud, lo cual tenía el inconveniente de que la carrera grande del peine se verificaba en un tiempo más largo que la carrera pequeña.

El batán objeto de la patente se caracteriza por que una pieza intermedia articulada a los soportes del batán mediante brazos oscilantes y giratoria frente de aquellos ofrece una base como en un telar ordinario, al propio tiempo que los dos brazos oscilantes de la pieza intermedia tienen ranuras y clavijas que pueden desplazarse en las mismas, las cuales hacen posible que la pieza intermedia cualquiera que sea la longitud de las vaguillas del tejido rizado llegue al orillo del tejido en el mismo tiempo.

El dibujo representa un ejemplo de ejecución del objeto de la invención, en el cual la figura 1 es una vista en proyección vertical, y las figuras 2 y 3 son vistas según cortes verticales de la pieza intermedia del batán de rizo. Las figuras 4 y 5 muestran la pieza intermedia en las posiciones de máxima y mínima oscilación.

1 designa el batán de rizo, en cuyos soportes está montada giratoria la pieza intermedia 3 que lleva el peine, no dibujado, mediante los muñones 4. La pieza intermedia 3 ofrece a las lanzaderas una guía segura por un zócalo completo 5. Los extremos del batán 6 están fijados completamente independientes de la pieza intermedia 3 y de los soportes del batán. Las palancas impulsoras 7 están destinadas a coger las clavijas 9 que pueden desplazarse y fijarse en las ranuras 8 de la pieza intermedia 3 al oscilar el batán, con objeto de comunicar



- 3 -

a la pieza intermedia 3 la oscilación necesaria para la formación de las vaguillas.

En las figuras 4 y 5 se ve que por la conveniente colocación de las clavijas 9 en las ranuras 8 puede regularse la magnitud del golpe del peine, pero también que el golpe del peine dura el mismo tiempo en la carrera larga y en la carrera corta, lo cual es importante para el arrastre seguro de la urdimbre de rizo.

N O T A

Por la patente de introducción a que se refiere la presente memoria descriptiva, se REIVINDICA la explotación exclusiva de un batán para telares para la fabricación de tejidos rizados, caracterizado por el hecho de que una pieza intermedia articulada mediante brazos oscilantes a los soportes del batán y giratorios frente a los mismos ofrece una base a las lanzaderas, como en un telar ordinario, al propio tiempo que ambos brazos oscilantes de la pieza intermedia tienen ranuras y clavijas desplazables en las mismas, las cuales permiten que cualquiera que sea la longitud de las vaguillas del tejido rizado llegue al orillo del tejido en el mismo tiempo.

Sean cuales fueren las circunstancias que concurren con la esencialidad del objeto de la patente, definida en la anterior reivindicación, cual objeto es:

"Un batán para telares para fabricar tejidos rizados".

Consta



- 4 -

Consta la presente memoria de cuatro hojas foliadas, escritas por una sola cara.

Barcelona, 27 de Julio de 1929.

P. p. de la Sociedad: MASCHINENFABRIK RÜTI VORMALS CASPAR
HONEGGER,

Spain



IV

114285

Fig. 1.

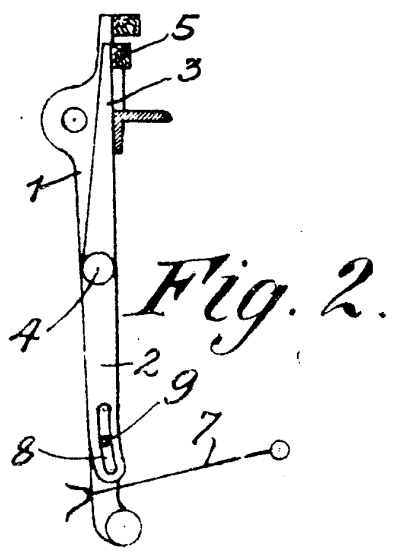
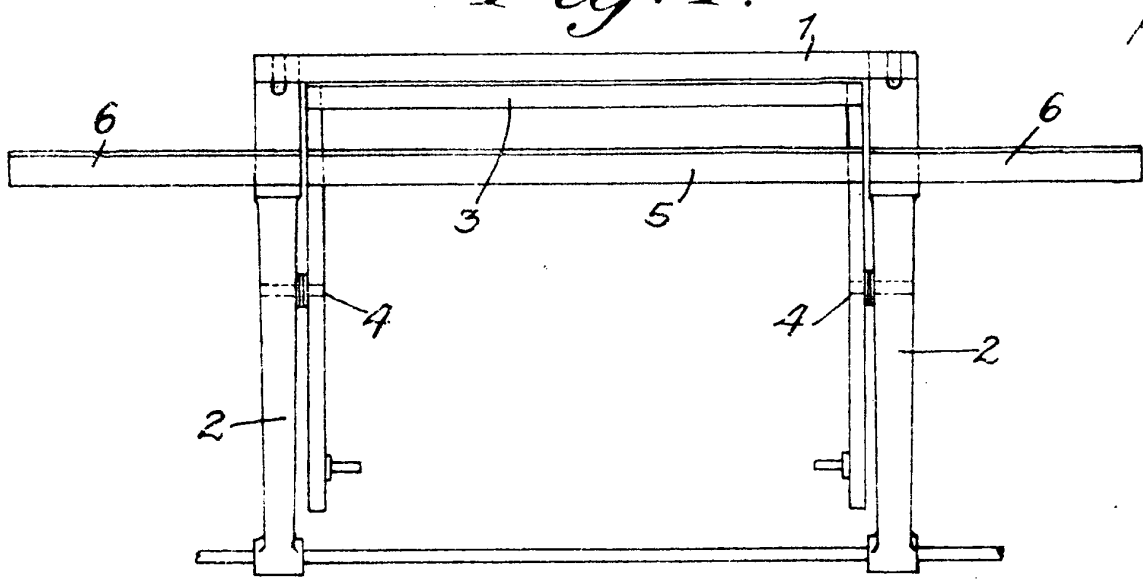

Fig. 2.

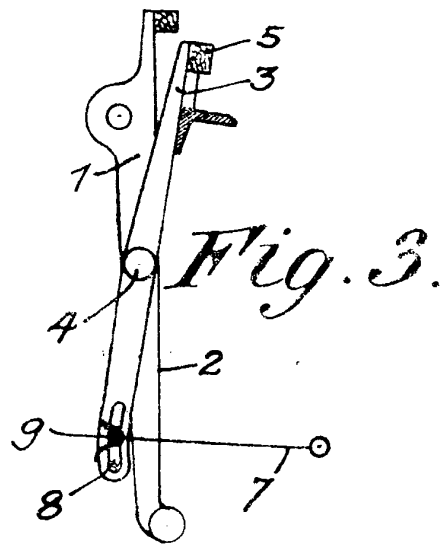

Fig. 3.

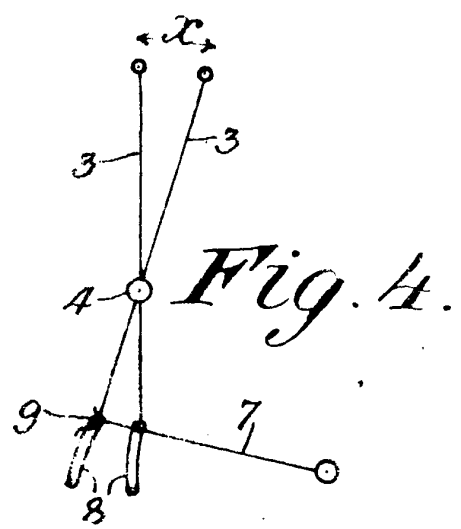

Fig. 4.

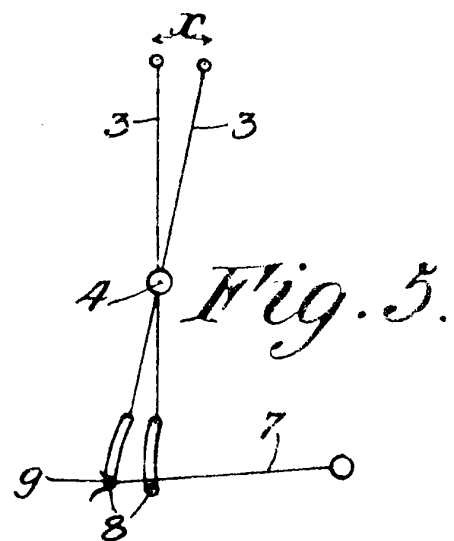

Fig. 5.

ESCALA VARIABLE

Barcelona 27 de Julio 1939

Don R