



114272



FIGURA TERCERA.- Ilustra esquematicamente dos vistas del capot, para demostración de la posibilidad de colocación del protector, según sea el efecto a conseguirse.

20 FIGURA CUARTA.- Es una vista del montaje del protector sobre el capot.

FIGURA QUINTA.- Representa los medios de unión entre capot y protector.

En estas figuras y con el mismo valor en todas ellas, se aprecian las siguientes referencias:

25 1.- Aberturas del capot destinadas a la refrigeración del motor y las cuales se obturan parcialmente por la aplicación del protector. dichas aberturas presentaran la disposición más apropiada, no existiendo sobre el particular ninguna limitación.

30 2.- Protector propiamente dicho, constituido por una placa perfilada por sus laterales.

Esta placa es de forma rectangular y sus bordes perfilados son triangulares. Dicha placa va rebordada perifericamente con una garnición elástica a efecto de asiento y protección.

35 La s dimensiones de la placa están ajustadas racionalmente a los casos de aplicación racional.

3.- Banda de fijación, dispuesta longitudinalmente sobre la zona perfilada de mayor anchura de ambos laterales.

40 4.- Fletinas perfiladas que complementan el efecto de fijación del protector sobre las ramuras de autorefrigeración del capot del propio motor.

El enganche de la chapa sobre el propio capot, se realiza por una parte por los perfilados laterales del protector y por otra por los órganos de unión -5- y -6-.

45 5.- Fletina perfilada acodada en sus extremos, la cual en unión del esparrago -6- sirve de elemento de fijación entre el protector -2- y las aberturas -1- practicadas en el capot.

Esta pletina -5- con su esparrago -6- van dispuestos en la parte interior del capot.





1965

114272

80

da directa de aire o su obturación parcial al mismo y al agua pluvial.

2º.- UN PROTECTOR EXTERIOR PARA MOTORES DE AUTOMOVILES

Todo ello tal y como se describe en el cuerpo de la presente memoria y se reivindica en su nota.

Esta memoria descriptiva, consta de cuatro hojas fpladas y mecanografiadas por una sola de sus caras y a dos espacios.

Madrid, 14 de junio de 1.965

POR AUTORIZACION DEL SOLICITANTE

*José Luis Rodríguez Pomales*  
P P





1965

114272

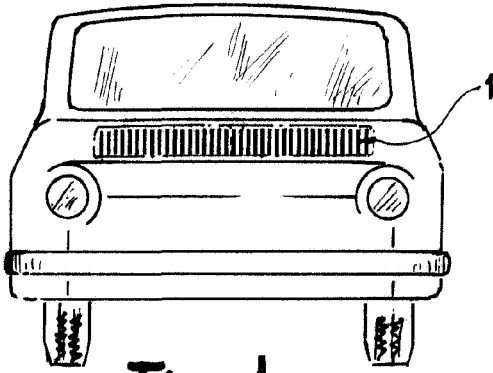

Fig. 1

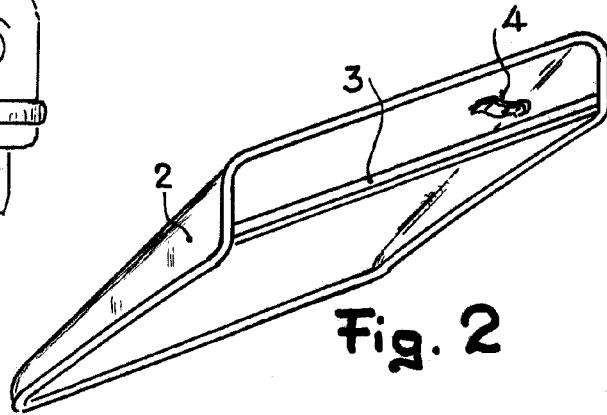

Fig. 2

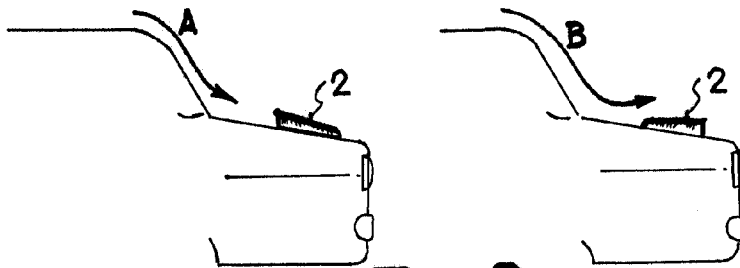

Fig. 3

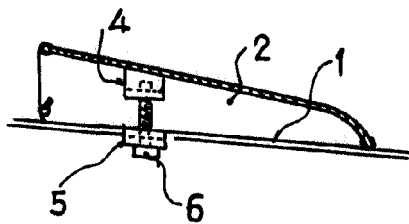

Fig. 4

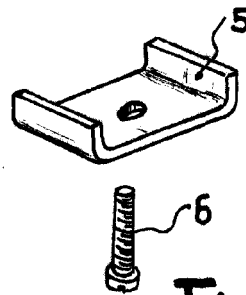

Fig. 5

Escala variable

Madrid, 15 JUN 1965  
José Luis Rodríguez Domatta

*[Handwritten signature]*  
Votage