

1142



114265

# MEMORIA DESCRIPTIVA

correspondiente a la solicitud de concesión de un...

## MODELO DE UTILIDAD

SOLICITANTE: D. RAMIRO MIRALLES NICLOS, de nacionali  
dad española.

RESIDENCIA: BENIFAYO (Valencia), C/. Gracia, 13...

ENUNCIADO: "MONTURA PERFECCIONADA PARA ESPEJOS".

Prioridad: Patente ..... n.º ..... del .....

gl/rl.



114265

1

La invención a que se refiere la presente Memoria constituye una novedad industrial con características y ventajas que la hacen merecedora del privilegio de explotación exclusiva que por ella se solicita, de acuerdo con las prescripciones del Estatuto vigente sobre Propiedad Industrial, de fecha 26 de Julio de 1.929, texto refundido publicado el 30 de Abril de 1.930.

5

10

Por lo común, el montaje de un espejo, principalmente en un armario de aseo, comprende la inclusión del borde de dicho espejo en un perfil, generalmente de sección en U en el cual queda ajustado con auxilio de tornillos pasantes de aprieto. De hecho la oquedad del citado perfil observa una ligera mayor anchura que la que corresponde al espejo propiamente dicho, de donde podemos inferir que después del aprieto de los tornillos que fijan a este último, se produce entre el perfil y dicho espejo una junta abierta que aparte de constituir un acabado antiestético para el montaje permite la acumulación de materias pulverulentas.

15

20

Ahora se propone una montura perfeccionada para espejos que resuelve de una forma efectiva aquellos problemas en base a su combinación con unos elementos que mejoran el montaje del espejo actuando además como elementos cobertores de juntas, e incluso de los órganos de aprieto que fijan el propio espejo a la montura.

25

A tal efecto la montura en cuestión viene caracterizada porque siendo del tipo que se constituye mediante un perfil combinado con órganos pasantes de aprieto, presenta dicho perfil dotado con una serie de cuellos radiales en los cuales se sitúan alojados los citados órganos de aprieto.

30

En una ulterior característica, comprende la inter



1 posición entre estos últimos y el propio espejo de un elemen  
to laminar provisto de una aleta superior que oculta la jun  
ta producida entre el borde del perfil y el espejo propiamen  
te dicho.

5 Para ayudar a la comprensión de la idea expuesta --  
se ha confeccionado a título explicativo y sin carácter res-  
trictivo alguno, una lamina de dibujos. Ilustra la presente-  
Memoria como un ejemplo de realización del objeto que nos --  
ocupa.

10 La figura única representada nos ofrece una sec---  
ción vertical de la montura perfeccionada para espejos. Como  
puede observarse es del tipo que se constituye mediante un -  
perfil -1-, principalmente de sección en U combinado con or-  
ganos pasantes de aprieto o tornillos de referencia -2-. La-  
novedad de esta montura estriba en que presenta dicho perfil  
15 -1- dotado con una serie de cuellos radiales -3- en los cua-  
les se sitúan alojados los citados órganos de aprieto -2-.

Y también constituye una novedad que la montura --  
comprenda la interposición entre los órganos de aprieto -2--  
20 y el propio espejo -4- de un elemento laminar -5- provisto -  
de una aleta superior -6- la cual oculta la junta producida -  
entre el borde -7- del perfil -1- y el espejo propiamente --  
dicho marcado con -4-.

Principalmente, en la práctica, las cabezas -8- de  
25 los tornillos de aprieto -2- quedarán enrasadas con el borde  
de los cuellos -3- en los cuales dichos elementos se aloja.-  
Asimismo la aleta superior -6- del elemento laminar -5- pue-  
de constar de una pestaña extrema -9- que se reble sobre el-  
mismo borde -7- del perfil -1- a efectos de afianzar el mon-  
taje.

30

114265



1

En cualquier caso la realización industrial de la montura descrita ofrece una serie de ventajas decisivas. En efecto, la provisión de cuellos radiales en el perfil que la constituye, obedece a un proceso elemental de fabricación que no aumenta los costos de producción permitiendo expender la montura a precios asequibles en el mercado.

5

10

Si consideramos ahora que la interposición del elemento laminar entre el espejo y los organos de aprieto anula la acción de estos últimos sobre aquel quedando además cerradas las posibles juntas existentes en el montaje, es evidente que el modelo solicitado adquiere una utilidad práctica singular por el beneficio o efecto nuevo que aporta a la función a que se destina.

15

Hecha la descripción precedente es necesario añadir que los detalles de realización de la idea expuesta pueden variar sin que por ello cambie la esencia de la invención que es la que se desprende de los párrafos que anteceden y lo que se reivindica en la siguiente

N O T A

20

En resumen: El Modelo de Utilidad que se solicita ha de recaer sobre las reivindicaciones siguientes:

25

30

1ª.- "MONTURA PERFECCIONADA PARA ESPEJOS", esencialmente caracterizada porque siendo del tipo que se constituye mediante un perfil combinado con organos pasantes de aprieto, presenta dicho perfil dotado con una serie de cuellos radiales en los cuales se sitúan alojados los citados organos de aprieto, y porque comprende la interposición entre estos últimos y el propio espejo de un elemento laminar provisto de una aleta superior que oculta la junta producida entre el borde del perfil y el espejo propiamente dicho.

114265

15



1

2a.- Se reivindica por ultimo como objeto sobre el que ha de recaer el Modelo de Utilidad que se solicita, "MONTURA PERFECCIONADA PARA ESPEJOS".

5

Todo tal y como queda descrito y reivindicado en la presente Memoria que consta de cinco hojas escritas a maquina por una sola cara y dibujos que se acompanan.

Madrid, 15 de Junio de 1.965

ALFONSO UNGRIA

P.P.

10

15

20

25

30



114265

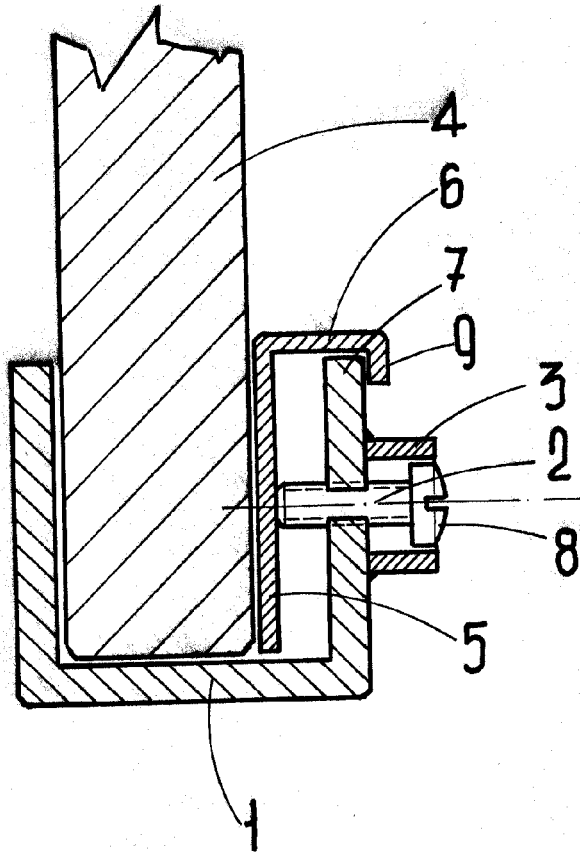

ESCALA VARIABLE

Madrid, 15 de Junio de 1965

ALFONSO UNGRIA

P.P.