

114258



114258

MODELO DE UTILIDAD

por "ZÓCALO DE PROTECCION DE PAREDES Y ESCALERAS", a favor de Don José M<sup>e</sup>. Sans Bres, de nacionalidad española, residente en Barcelona, Avda. República Argentina, nº 93, 4<sup>o</sup>-2<sup>a</sup>. - -

---

MEMORIA DESCRIPTIVA

El presente Modelo de Utilidad hace referencia a un zócalo de protección de paredes y escaleras, que constituye un elemento nuevo e inédito en las prácticas decorativas, destinado a proteger las zonas inferiores de las paredes y, mediante el cual, pasa a substituirse la clásica costumbre de pintar en ellas el llamado zócalo, empleando las acostumbradas pinturas y colorantes, o bien el recubrimiento mediante mármoles, azulejos y otros elementos de elevado coste.

El zócalo de que vamos a tratar, tiene como base, el acoplamiento por adherencia, de una tira longitudinal integrada por un material resistente e impermeable a todas las humedades, aunque dúctil y flexible para el desarrollo de la manipulación de su montaje.

La característica de la aludida adherencia, radica en la



114258

asociación en la cara posterior o reverso de dicha tira de una impregnación de una substancia pegamentosa que permite su fijación a todo lo largo del zócalo referido.

5 Desde el punto de vista mecánico, la propiedad de retención de la indicada substancia adherente viene facilitada por presentar la tira, en dicha superficie de reverso, un estriado continuo, en casi toda su área que, sin llegar a alterar el grosor constante unificado en toda su longitud difiere, no obstante, notablemente de la tersura y pulimentación de la cara frontal en la que resalta la cualidad de un brillo mate u  
10 opaco, al que se añade la prestancia de su coloración con tonos variados y vistosos, hechos con los que se completa la suma de ventajas aportadas por el nuevo zócalo.

15 Como ampliación confirmativa de lo que antecede, se describe seguidamente un caso de realización de la placa valiéndose como referencia ilustrativa del ejemplo consignado en el gráfico adjunto.

En dicho plano: la Fig. 1, representa un fragmento de la enunciada tira de zócalo, vista frontalmente, por estar ya colocada en el correspondiente ángulo inferior formado por la pared -4-, y el suelo -5-. La Fig. 2, representa otro fragmento visto por la cara posterior. Y, la Fig. 3, a su vez, un  
20 fragmento en perspectiva y vista frontal.

En la primera puede apreciarse la particularidad de que  
25 el paralelismo de sus bordes superior -6-, e inferior -7-, determinan la altura constante y uniforme en toda la longitud que requiera el zócalo. Aunque no pueda expresarse en el dibujo, su cara anterior -8-, totalmente plana, es la que muestra el tono del color seleccionado que puede ser indistintamente  
30 liso o mezclado con jaspeados, a efectos decorativos.

En la Fig. 2, es donde se muestra el grafilado o estriado



-9-, con el que estructura la superficie rugosa favorecedora, tanto de la retención de la pasta adhesiva como de su misma adaptabilidad a la pared que recibe la superposición de la tira.

5           En la perspectiva de la Fig. 3, se pone de manifiesto la presencia en el borde inferior -7-, de una pestaña breve -10-, que, ligeramente se curva hacia fuera, creando un casi imperceptible alero, útil, en los momentos de la limpieza, para que expulse hacia fuera, tanto el polvo, como las humedades, y  
10           evite, además, la formación del clásico polvo de los rincones o de las aristas angulares.

          Descrito suficientemente el objeto del Modelo, es de hacer notar que al ser llevado a la práctica, podrán variar las formas, dimensiones, proporción y disposición de los distintos  
15           elementos, así como los materiales utilizados, sin que por ello se altere, ni modifique, su esencialidad.

- N O T A -

Se reivindica como objeto del presente Modelo de Utilidad:

1.- Zócalo de protección de paredes y escaleras, concretamente destinado a las zonas inferiores adyacentes a la arista de contacto con el suelo, que se caracteriza esencialmente por constituir una tira longitudinal de bordes paralelos y altura constante, apta para recubrir con ella en una sola pieza continua, la totalidad de un tabique o tramo de escalera en la  
20           zona denominada zócalo, teniendo una cara frontal lisa y pulimentada, en tanto que, la cara posterior, se halla dotada de una superficie estriada, la cual está dotada de una substancia pegamentosa para su aplicación y adherencia en el zócalo a recubrir.

2.- El propio zócalo, según la reivindicación 1ª, carac-

30

114258



5 terizado por presentar en el borde inferior y en dirección a la cara frontal, un ligero curvamiento que determina la formación de una pequeña pestaña, en toda su longitud, en tanto, que el borde superior presenta una sensible agudización o estrechamiento en su grosor.

32.- ZOCALO DE PROTECCION DE PAREDES Y ESCALERAS.

Madrid, 15 de Junio de 1965.-

114258

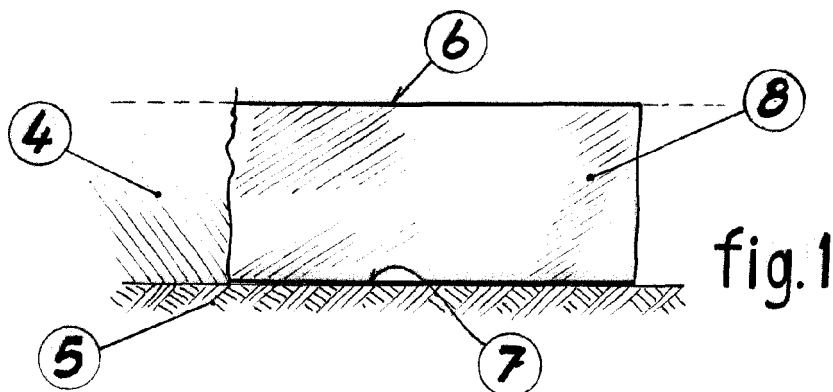

fig.1



fig.2

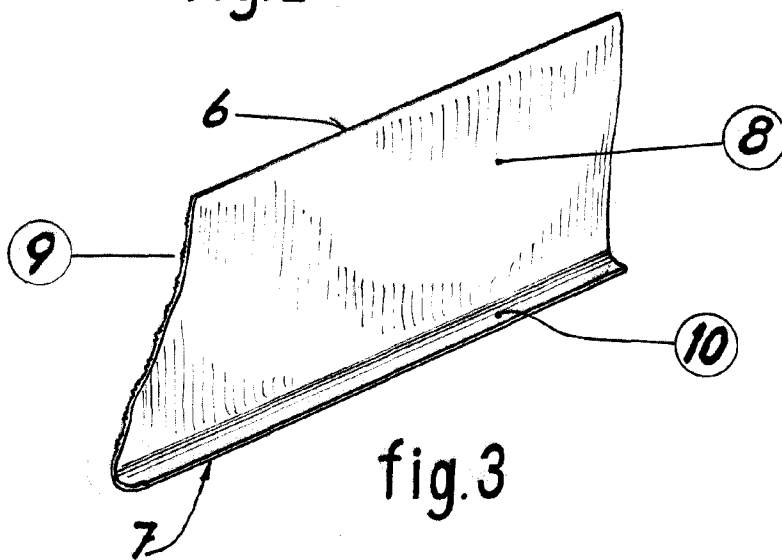

fig.3

Escala variable

*[Handwritten signature]*