



114224

MEMORIA DESCRIPTIVA

Correspondiente a la solicitud de registro de un Modelo de Utilidad que, por veinte años se solicita para España, a favor de D. José Luis JOSA ASIN, de nacionalidad española, domiciliado en Zaragoza, calle de Salamanca, nº 8 - - - - -

p o r

"CAJA DE EMPALMES"

Se reivindica la protección jurídica prevista en el vigente Estatuto sobre Propiedad Industrial para una caja de empalmes, cuya novedad con relación a cuanto se ha practicado en la materia hasta el mo-



- 2 -
114224

5 mento presente, le hace acreedor del privilegio de explotación exclusiva que preceptúa el mencionado cuerpo legal.

10 La finalidad del objeto de esta protección consiste en la previsión de un medio que facilita el acceso y reparación de las averías producidas en los empalmes de las conducciones eléctricas, especialmente cuando éstas van empotradas en los muros de edificios.

15 En la hoja de planos que se acompaña, se representa un posible caso de realización en la práctica, el cual se cita a título de ejemplo ilustrativo de la redacción de la presente memoria descriptiva y por consiguiente sin carácter limitativo alguno.

20 Haciendo referencia a la numeración convencional dada en la hoja de planos a las diversas partes y piezas componentes del objeto, a continuación se detalla su construcción y características.

25 La caja de empalmes reivindicada en este Modelo de Utilidad consiste esencialmente en un cuerpo hueco (1) de forma y dimensiones naturalmente variables, cuyo cuerpo está cerrado con una tapa amovible (2) sujeta a la caja por medio de una lámina (3) flexible cuyos extremos están dotados de suficiente poder expansivo para hacer presión sobre la superficie interna del cuerpo (1) en la que han sido previstas unas sucesiones de resaltes (4) que proporcionan bastante rugosidad para retener los antes aludidos extremos de la lámina de sujeción (3).

30



114224

35 Esta lámina va sujeta en un pivote central
(5) que sirve de punto de giro a la tapa (2).

40 Por otra parte, el cuerpo de la caja propiamente dicha presenta una serie continuada de orificios o ventanas (6) provisionalmente cerrados con unas superficies (7) que son prolongaciones del mismo material de que está fabricada la caja, cuyo menor espesor de pared facilita el quebrantamiento de dichas superficies (7) para abrir la ventana o ventanas que sea preciso para efectuar la introducción de los cables eléctricos en cada caso.

45 Igualmente en el fondo de la caja han sido previstas unas perforaciones (8) a lo largo del contorno de otra ventana, de modo que pueda quebrantarse el material para proveer otro orificio de entrada para otro cable si hay necesidad de darle entrada a través del fondo de la caja.

50 Se hace la salvedad de que los detalles accidentales de forma, tamaño y materiales utilizados en su construcción, podrán ser objeto de alteración sin que tal modificación desvirtúe la esencialidad que caracteriza a dicho objeto.

N O T A

55 EN RESUMEN: El presente Modelo de Utilidad que, por veinte años se solicita para España, ha de recaer sobre las siguientes reivindicaciones:



114224

60 1ª.- "CAJA DE EMPALMES", caracterizada esencial-
 mente por estar constituida por un cuerpo hueco
 cerrado por una tapa amovible, cuyo cuerpo se
 caracteriza a su vez por presentar una serie de
 65 ventanas provicionalmente cerradas con prolonga-
 ciones laminares del mismo material de que está
 hecha la caja, siendo el menor el espesor de es-
 tas prolongaciones que el de las paredes del cuer-
 po, de modo que puedan ser quebradas fácilmente
 dichas prolongaciones para arbitrar el orificio
 70 u orificios de entrada de conexiones que sean
 necesarios para efectuar el empalme.

2ª.- "CAJA DE EMPALMES", según la reivindica-
 ción anterior, caracterizado porque las venta-
 nas citadas en la reivindicación primera van
 75 situadas en las paredes laterales de la caja y,
 asimismo, otra central en el fondo de la misma.

3ª.- Por último se reivindica la protección
 jurídica que, por veinte años se solicita para
 España, - - - - -

80 p o r

"CAJA DE EMPALMES"

Todo conforme queda expresado en la presente
 memoria descriptiva que consta de cinco folios

12



- 5 - 114224

escritos a máquina por una sola cara y una hoja
85 de planos que se acompaña.

Madrid, 2 JUN. 1965

P.A.,

PEDRO FELIU MAÑA
P.P.

114224

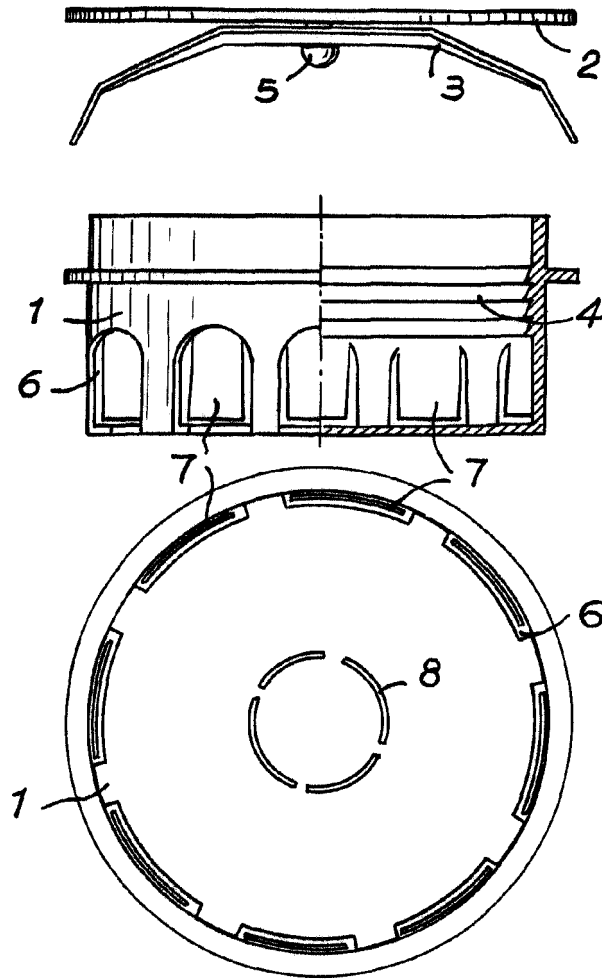

Madrid, 2 JUN 1985
P.A.
PEDRO FERRER MANA
P.R.
[Signature]

ESCALA VARIABLE.