



1905

114217

M O D E L O
D E
U T I L I D A D

por "UNA CANTONERA PERFECCIONADA", a favor de DON JOSE
DOMENECH ABRIL, de nacionalidad española, residente en
BARCELONA, calle Rabasa, nº 61

= . =

MEMORIA DESCRIPTIVA

El presente modelo de utilidad se refiere a
una cantonera perfeccionada.

- Más concretamente, se refiere la invención a
una cantonera de material blando, constituida en forma
de pirámide, ligeramente truncada por su punta, y hueca
5. en su interior, siguiendo la configuración de un ángulo
driedro y presentando en sus caras exteriores unos entrantes,
de modo que quedan como superficies de contacto contra el embalajes,
las aristas de esta cantonera y los nervios
10. centrales de cada cara que forman cada dos entrantes,

114217

12



de manera que dicha cantonera así constituida y al realizarse de un material blando, es de una gran resistencia al impacto, absorbiendo todos los golpes y evitando así cualquier desperfecto en el cuerpo embalado.

5. Con el fin de facilitar la explicación se acompaña a la presente memoria descriptiva una lámina de dibujos en la que se ha representado un caso de realización que se cita a título de ejemplo.

En el dibujo:

10. La figura 1 muestra una vista en perspectiva de esta cantonera.

La figura 2 representa una vista interior de la cantonera.

15. La figura 3 muestra una aplicación práctica de la citada cantonera.

20. Haciendo referencia a las figuras es de apreciar que esta cantonera 1, de material blando, está constituida en forma de pirámide, ligeramente truncada por su punta y hueca en su interior, presentando en sus caras exteriores unos entrantes 2, de modo que quedan como superficies de contacto contra el embalajes 3, las aristas 4 de esta cantonera 1 y los nervios centrales 5 de cada cara que forman los entrantes 2 y de manera que estas cantoneras se colocan en las esquinas del elemento 6 a embalar,
25. absorbiendo los golpes que este pudiera recibir y evitando cualquier desperfecto en el mismo.

La invención, dentro de su esencialidad, puede ser llevada a la práctica en otras formas de

114217



realización que difieran en detalle de la indicada a título de ejemplo en la descripción, y a las cuales alcanzará igualmente la protección que se recaba. Podrá, pues, construirse en cualquier forma y tamaño, con los materiales más adecuados, por quedar todo ello comprendido en el espíritu de las reivindicaciones.

....-

N O T A

Descrito el objeto y utilidad de la presente invención, lo que se declara como no divulgado ni practicado en España, comprende las siguientes reivindicaciones.

10. 1. Una cantonera perfeccionada, caracterizada esencialmente por el hecho de estar constituida en forma de pirámide, ligeramente truncada por su punta y hueca en su interior siguiendo la configuración de un ángulo triedro, y apreciándose en sus caras exteriores unos entrantes, de modo que quedan como superficies de contacto contra el embalaje, las aristas de esta cantonera y los nervios centrales de cada cara que forman cada dos entrantes, de manera que dicha cantonera así constituida y al realizarse en material bando es de una gran resistencia al impacto.

114217

12 JUN



2. Una cantonera perfeccionada.

Según se describe y reivindica en la presente memoria descriptiva que consta de cuatro hojas foliadas y escritas a máquina por una sola de sus caras, acompañadas de una lámina de dibujos.

Madrid, a 12 JUN. 1965

D.a. JAIME ISERN

P. P.

114217



1965

Fig. 1

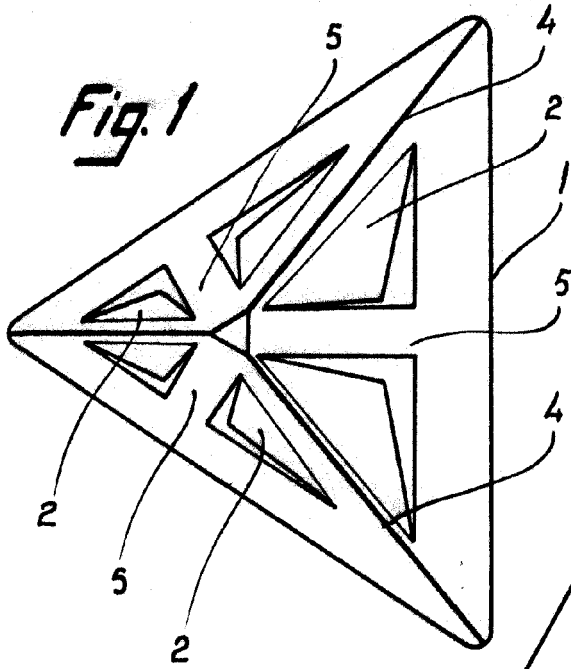

Fig. 2

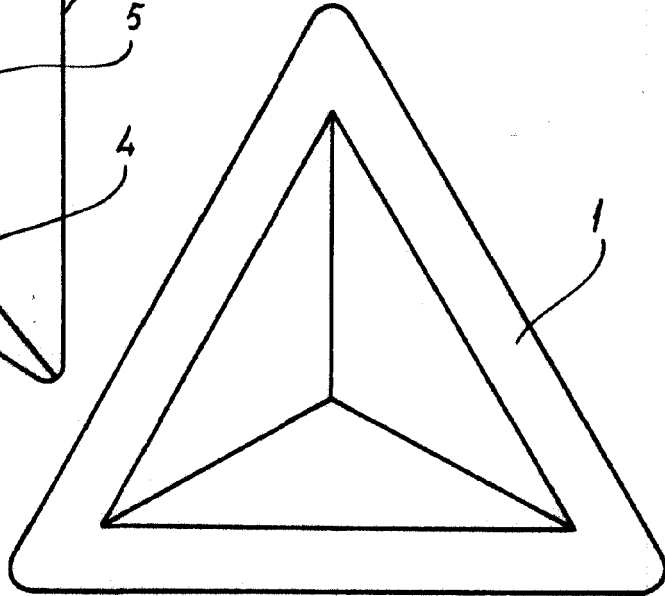
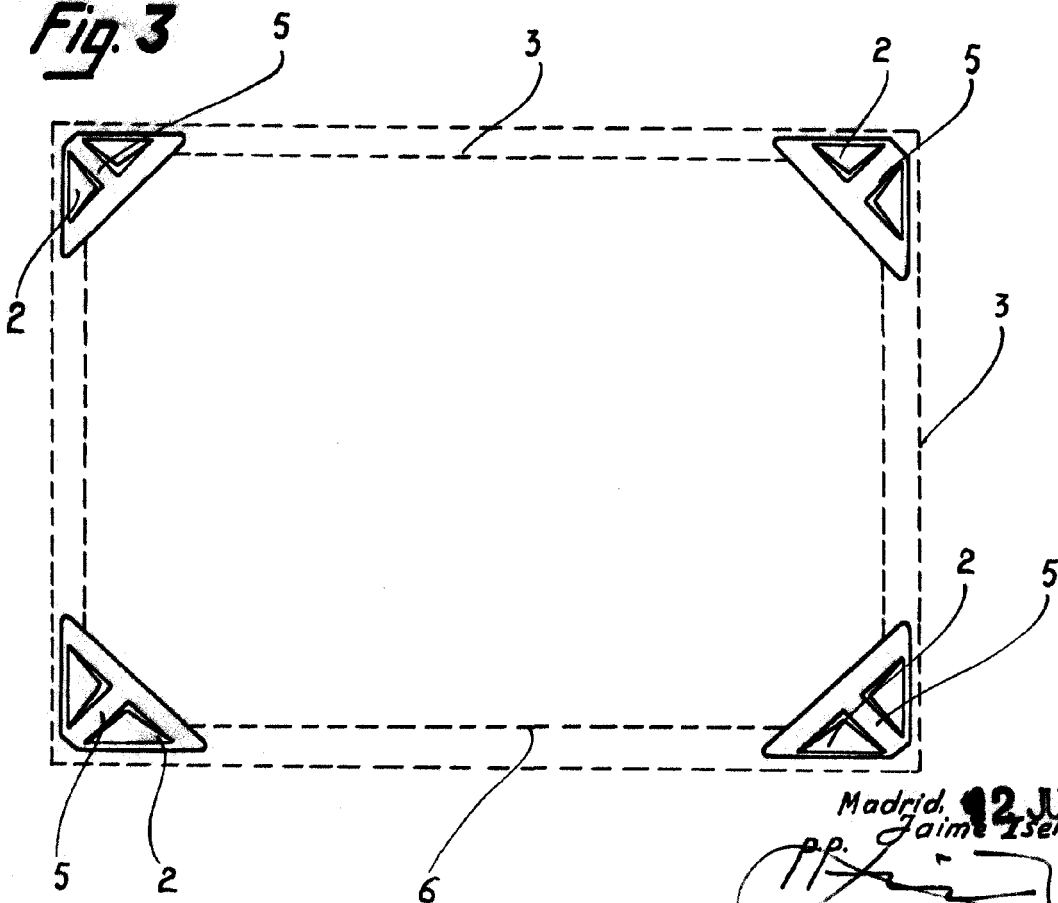

Fig. 3



Madrid, 12 JUN. 1965

pp. Jaime Isern