

114126



114126

M O D E L O D E U T I L I D A D

por VEINTE años

En España, a favor de D. Gabriel PRADO URQUIJO, de nacionalidad española, residente en BILBAO, España, calle Rodriguez Arias, nº 9 - 2ª Dcha.; cuyo Modelo se refiere a:

"CONDENSADOR PARA FRIGORIFICOS".

.....

M E M O R I A      D E S C R I P T I V A

Como su nombre indica se trata de un condensador o simplemente un enfriador o refrigerador para ser aplicado en los frigoríficos, que esencialmente consiste en:

5. Dos chapas unidas en caliente, entre las que queda el conducto continuo, en cuyos extremos se dispone dos casquillos tubulares de acero inoxidable, para facilitar la conexión con las tuberías, mediante soldadura.

Después de construido el conjunto, se practican unos cortes en el mismo.

10. Por fin, mediante un golpe de prensa se abren unas ventanas, de suerte que el material de una vá hacia aden



114126

tro y el de la otra hacia afuera, estableciéndose así una fácil corriente de aire por entre estas ventanas.

- Una idea más completa del objeto que constituye éste Modelo, la proporciona la descripción siguiente al hacer referencia a los dibujos que a ésta Memoria se acompañan, en los que de manera un tanto esquemática y exclusivamente por vía de ejemplo, se representan los conjuntos y detalles más característicos de la idea del invento, al hacer referencia a un posible caso de realización práctica.
- 15.
- 20.

La figura 1ª muestra una vista del conjunto del condensador.

- La figura 2ª, ilustra un detalle seccionado de los terminales donde se colocan los tubitos de acero inoxidable 4 para injertar los tubos adecuadamente.
- 25.

Precisamente se dispone de este casquillo tubular de acero inoxidable por la siguiente razón:

El cuerpo 1 es corrientemente de aluminio.

- El tubo que se enlaza es corriente de cobre que en su extremidad deberá llevar un trozo de tubo de aluminio. Entonces para hacer la soldadura en 9 del tubo de aluminio hay peligro de que se obstruyese el conducto, pero gracias a la interposición del tubo de acero inoxidable 4 se evita toda obstrucción.
- 30.

- La figura 3ª, representa una vista de detalle de las sucesivas ventanas de refrigeración.
- 35.

La figura 4ª contiene una sección transversal de las ventanas.

114126 - 8



40. La figura 5ª es un detalle de como se forman los con  
ductos entre las dos chapas que se sueldan entre sí.

Comentando los dibujos adjuntos, seguidamente se hará una descripción de los mismos:

El número 1, muestra las chapas que se sueldan y de-  
jan entre sí los conductos -2- de circulación por el inte-  
rior del condensador. El número 3 muestra la embocadura de  
45. salida y entrada. El número 4 señala el tubo de acero inoxi-  
dable. La 5 señala los cortes que se dán a fin de abrir las  
ventanas de refrigeración. El nº 6, la parte que queda inal-  
terable. La número 7 es la que señala la parte que sufre  
50 deformación hacia adentro, a fin de que quede paso de aire.  
Señala el nº 8, la parte que sufre deformación opuesta a  
la 7, a fin de establecer un laberinto al paso de aire. Y  
por último el nº 9 señala el lugar donde se establece la  
soldadura entre el tubo de conducción y el cuerpo 1 del -  
55. condensador.

Descrita convenientemente la naturaleza del Modelo,  
como asimismo la forma de poderlo llevar a la práctica pa-  
ra convertirlo en una realidad industrializable, se hace  
constar que en el mismo, serán susceptibles de introducir  
60. todas aquellas modificaciones de detalle que las circuns-  
tancias y la práctica pudieran aconsejar, siempre y cuando  
que con las variantes que se introduzcan, no se cambie, al-  
tere o modifique la esencialidad del objeto descrito.

N O T A

65. Se declaran como de novedad y propiedad para todo el



Figura 1ª

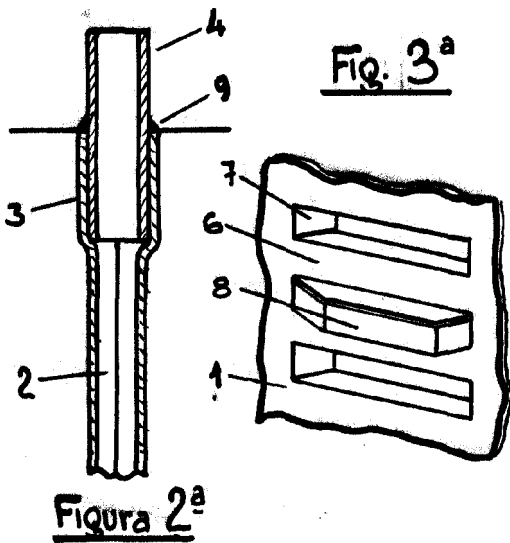
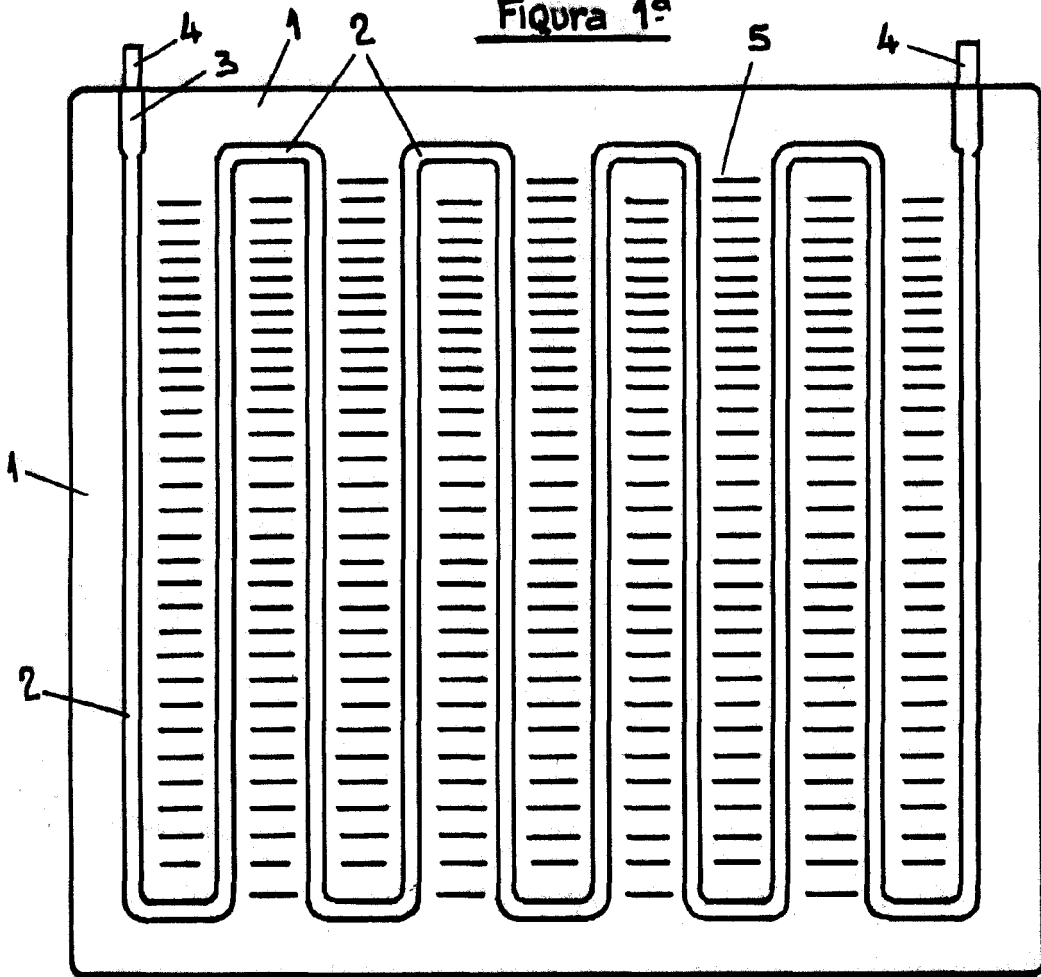

Fig. 3ª

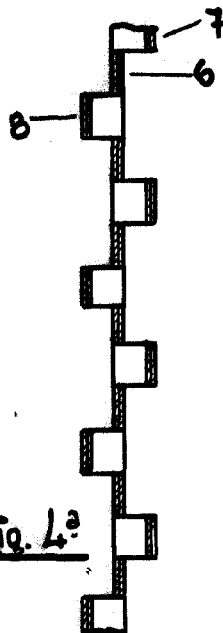

Fig. 5ª

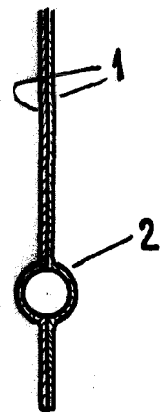

Figura 2ª

Fig. 4ª

MADRID 8 JUNIO DE 1965  
 E. GONZALEZ VACA  
 P./P.

Escala variable