



114114

M O D E L O
D E
U T I L I D A D

por "EMBARCACION CON MOTOR INTRO-FUERA-BORDA, O FUERA BORDA. PERFECCIONADA", a favor de la firma española INDUSTRIA DE EXCLUSIVAS NAUTICAS, S.A. INEXNA, residente en BARCELONA, Roger de Flor, nº 112-114.

= . =

MEMORIA DESCRIPTIVA

El presente modelo de utilidad se refiere a una embarcación para instalarle motor intro-fuera-borda o fuera-borda, perfeccionada.

5. Esencialmente el objeto del modelo es un nuevo diseño de popas para embarcaciones equipadas con uno o varios motores intro-fuera-borda, es decir, motor interior con elementos de propulsión que traspasan la estampa de popa y quedan unidos a ella.
10. Para lograr la nueva embarcación perfeccionada se prolongan los costados, cubierta y fondos de la embarcación que se unen a una falsa estampa de popa, que es visible y que permite albergar

114114



en el interior de los espacios comprendidos entre las dos estampas, los elementos de propulsión del motor o motores, y en los laterales que en su centro pueden ser estancos o destinados a espacio de asiento para pesca o armarios de forma que en conjunto se consigue la apariencia de una embarcación equipada con motor interior, aunque en realidad no lo sea, y mejora^{da} con mayores espacios disponibles.

Con el fin de facilitar la explicación, se acompaña a la presente memoria, una lámina de dibujos en la que se ha representado un caso de realización que se cita a título de ejemplo.

En el dibujo:

La figura única muestra en alzado seccionado, el extremo posterior o popa de una embarcación, en donde es de observar que la embarcación 1, propiamente dicha termina en la popa 2, presentando un alojamiento para la parte 3 interna del motor, y realizándose en dicha embarcación una popa falsa 4, abierta por su fando central 5, que aloja exclusivamente la parte de propulsión fuera borda 6 del motor, sobresaliendo exclusivamente por la parte inferior la parte de hélice y timón, sumergida en el agua.

El modelo, dentro de su esencialidad, puede ser llevado a la práctica en otras formas de realización que difieran en detalle de la indicada a título de ejemplo en la descripción. Podrá, pues, construirse en cualquier forma y tamaño, con los materiales más adecuados por quedar todo ello comprendido en el espíritu de las reivindicaciones.

114114



N O T A

Descrito el objeto de la invención, lo que se declara como nuevo y no practicado en España, comprende las reivindicaciones siguientes:

5. 1. Embarcación con motor intro-fuera-borda o fuera borda perfeccionada, del tipo portador de motor intro-fuera-borda, caracterizada esencialmente por el hecho de que a partir de la popa propiamente dicha de la embarcación, se dota a la misma de unas prolongaciones que alargan la embarcación, formando una falsa popa que cubre la parte fuera borda del motor, constituyendo estas prolongaciones una carcasa de cubrición abierta en exclusiva en el centro de su fondo para dejar paso a la hélice y timón del motor, que sobresalen hacia abajo por debajo de la línea de flotación de la embarcación, así como a su pivotación.
10. 2. Embarcación con motor intro-fuera-borda o fuera borda perfeccionada.
- 15.

20. Según se describe y reivindica en la presente memoria descriptiva que consta de tres páginas foliadas y escritas a máquina por una sola cara, acompañadas de una lámina de dibujos.



114114

Madrid, a -8 JUN. 1965

INDUSTRIA DE EXCLUSIVAS NAUTICAS, S.A.

(INDEXNA)

JAIME ISERN

p. a.

p. p.

8 JUN 1935
Madrid
pp. Jaime Isern

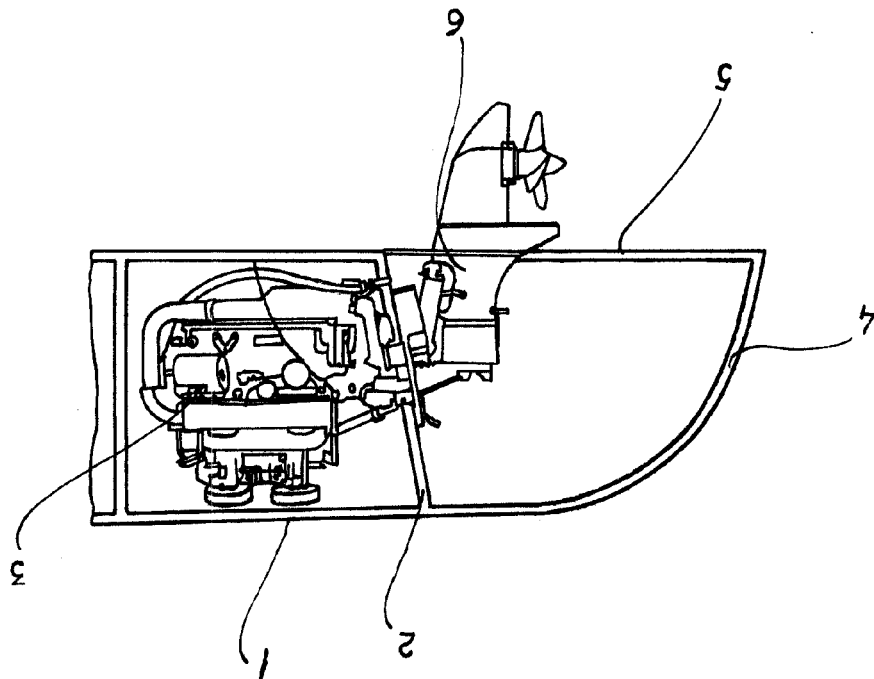

114114

Hoja única

Industria de Exclusivas Nauticas, S.A. Indexna