



114112

M O D E L O
D E
U T I L I D A D

por "UN SOPORTE PARA ESCOBAS Y SIMILARES", a favor de DON DANIEL CIGNONI ANGLADA, de nacionalidad italiana, residente en BARCELONA, Génova, nº 31.

= . =

MEMORIA DESCRIPTIVA

El presente modelo de utilidad se refiere a un soporte para escobas y similares.

- En la invención se ha previsto un soporte constituido por una pieza moldeada en plástico rígido, que forma una base para fijación del conjunto a la pared, y una pluralidad de
5. cuerpos salientes rectangulares espaciados entre sí, cada uno de cuyos cuerpos comporta un paso longitudinal que forma un buje para el extremo de una pieza en S basculante. En el
10. extremo opuesto de la S citada, se dispone el mango de la escoba o útil similar, que queda ubicado entre los cuerpos salien

114112



tes y apoyado en uno de ellos, manteniéndose el útil en posición ligeramente oblicua o estable.

Los frentes de los cuerpos salientes, presentan un tope que mantiene a las piezas en S en posición oblicua para facilitar de esta forma la colocación del mango de la escoba.

Con el fin de facilitar la explicación, se acompaña a la presente memoria descriptiva de una lámina de dibujos en la que se ha representado un caso de realización que se cita a título de ejemplo.

En los dibujos.

La figura 1, manifiesta una vista frontal del soporte, en uno de cuyos ganchos en S se ha dispuesto el mango de un útil de limpieza.

La figura 2, muestra en perspectiva parcial al soporte, según el modelo.

Haciendo referencia a las figuras, se aprecia en su realización un soporte moldeado en plástico 1, fijable a la pared o lugar adecuado, provisto de núcleos salientes 2 que definen espacios intermedios 3, para ubicación del mango 4 del útil, quedando este mango retenido a su vez por la pieza en S, 5, basculante sobre su extremo eje 6, alojado en el paso al efecto 7 del núcleo correspondiente.

Los frentes de estos núcleos presenta sendos topes 8 y 9 que limitan el basculado de la pieza 5 en un determinado ángulo de trabajo.

El modelo, dentro de su esencialidad, puede ser llevado

114112



- a la práctica en otras formas de realización que difieran en detalle de la indicada a título de ejemplo en la descripción y a las cuales alcanzará igualmente la protección que se recaba. Podrá, pues, construirse en cualquier forma y tamaño, con los materiales más adecuados, por quedar todo ello comprendido en el espíritu de las reivindicaciones.
- 5.

- . -

N O T A

Descrito el objeto y utilidad de la presente invención, lo que se declara como no divulgado ni practicado en España, comprende las siguientes reivindicaciones.

10. 1. Un soporte para escobas y similares, caracterizado esencialmente por el hecho de estar constituido por un cuerpo sensiblemente alargado y provisto de una base para su fijación en la pared en posición horizontal, comprendiendo este cuerpo unos núcleos salientes y espaciados entre sí, entre los que se disponen los mangos de los útiles de limpieza, que quedan a su vez encajados en una pieza en gancho, en forma de S, basculantes por uno de sus extremos, cuyos extremos quedan alojados en pasos longitudinales de los núcleos citados.
- 20.
25. 2. Un soporte, según la anterior reivindicación, en el que los frentes de los núcleos citados presenta unos topes

114112



que limitan el basculado de las piezas gancho en un determinado angulo de servicio.

3. Un soporte para escobas y similares

Según se describe y reivindica en la presente memoria
5. descriptiva que consta de cuatro hojas foliadas y escritas a máquina por una sola de sus caras, acompañadas de una lámina de dibujos.

Madrid, a -8 JUN. 1965

p.a.

JAIMESIBERNY

[Handwritten signature]

114112



Fig. 1

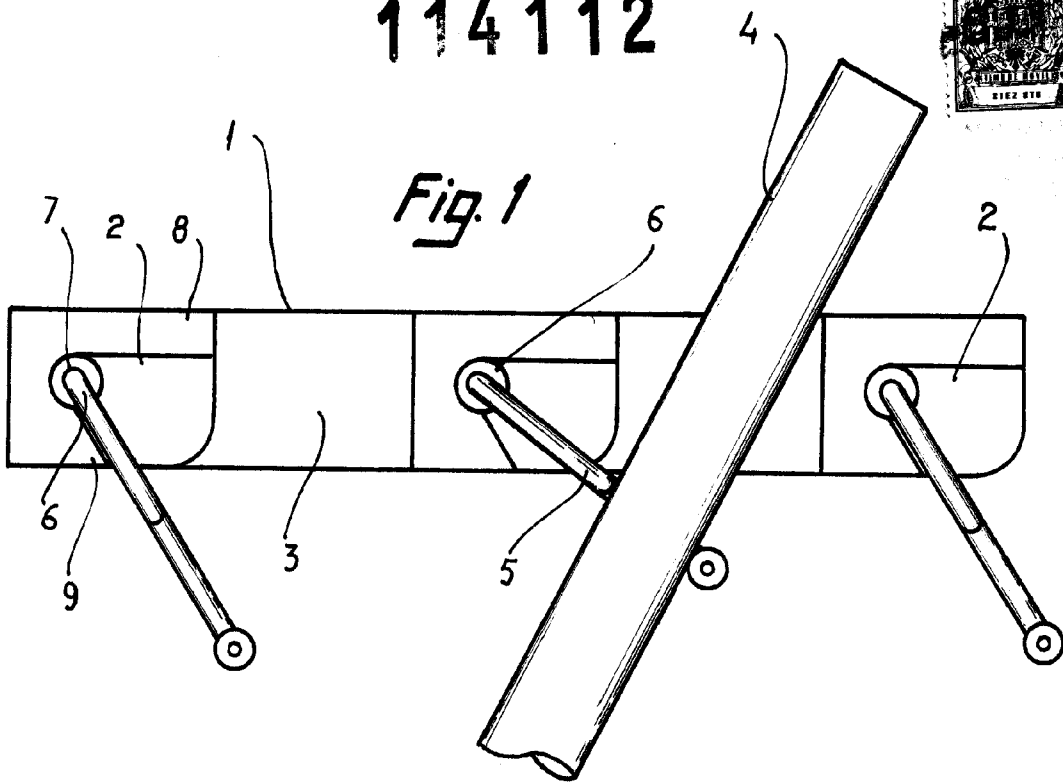
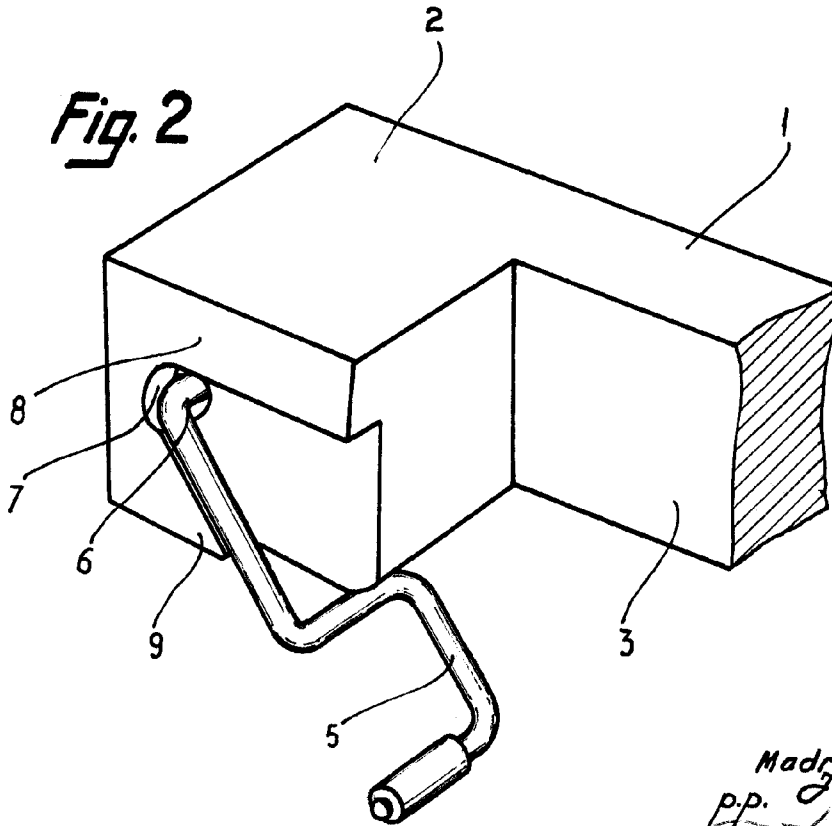

Fig. 2



Madrid, -8 JUN. 1965
p.p. Jaime Isern