



114109

M O D E L O
D E
U T I L I D A D

por "UNA NEVERA PORTATIL PERFECCIONADA", a favor de DON JOSE VICENS BARO, de nacionalidad española, domiciliado en FIGUERAS (Gerona), Cuartel nº 5.

- . -

MEMORIA DESCRIPTIVA

El presente modelo de utilidad se refiere a una nevera portátil perfeccionada.

5. En el modelo se ha previsto una nevera de tipo portátil, integrada por una caja de material flexible e impermeable, tal como plástico o similares, cuya caja comprende en su interior una bolsa neumática, que constituye una cámara de aire que actúa como aislante, y a la vez como medio de armado rígido de la caja exterior. En el interior de la bolsa neumática, se disponen los artículos para su conservación, junto
10. con el hielo que proporciona la baja temperatura.

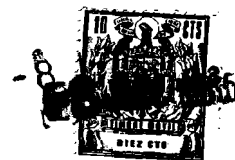

114 109

La caja externa, comprende tapa con cierre tipo relámpago, presentando esta tapa, así como el fondo del departamento neumático, una lámina de material esponjoso.

5. Con el fin de facilitar la explicación, se acompaña a la presente memoria descriptiva de una lámina de dibujos en la que se ha representado un caso de realización que se cita a título de ejemplo.

En los dibujos:

10. la figura 1, representa una sección transversal del conjunto de la nevera.

la figura 2, muestra una vista perspectiva de la misma, en posición abierta.

15. Haciendo referencia a las figuras, se aprecia en su realización una caja 1, de material flexible, que comporta en su interior un recipiente 2 de material plástico, y de doble pared para formar cámara neumática aislante, con boquilla 3 de hinchado y fondo 4 de material esponjoso.

20. La bolsa externa, comprende tapa 5, con lámina aislante esponjosa 6, cuya tapa se cierra mediante cremallera 7 o similar.

En los laterales de la bolsa se han previsto asideros 8, para transporte del conjunto.

25. Una vez deshinchada la cámara neumática 2, el conjunto resulta totalmente plegable debido a la característica flexible del material.

114 109



El modelo, dentro de su esencialidad, puede ser llevado a la práctica en otras formas de realización que difieran en detalle de la indicada a título de ejemplo en la descripción y a las cuales alcanzará igualmente la protección que se recaba.

5. Podrá, pues, construirse en cualquier forma y tamaño, con los materiales y medios más adecuados, por quedar todo ello comprendido en el espíritu de las reivindicaciones.

= . =

N O T A

Descrito el objeto y utilidad de la presente invención, lo que se declara como nuevo y de propia invención, comprende

10. las siguientes reivindicaciones:

1. Una nevera portátil perfeccionada, caracterizada esencialmente por el hecho de estar constituida por una caja de material blando y flexible e impermeable, provisto de tapa reforzada interiormente con una lámina de material esponjoso, y comprendiendo esta tapa un cierre hermético que la vincula al

15. cuerpo de la caja, en cuyo interior se ha previsto una cavidad de forma sensiblemente igual al cuerpo de la caja, constituida

114 109



esta cavidad por fondo de material esponjoso aislante, y laterales de doble pared laminar flexible con boquilla de inyección de aire para constituir una cámara neumática aislante que a la vez forma el armazón de la caja externa.

5.

2. Una nevera portátil perfeccionada.

Según se describe y reivindica en la presente memoria que consta de 4 hojas, foliadas y escritas a máquina por una sola de sus caras, acompañadas de 1 lámina de dibujos.

Madrid, a - 8 JUN. 1965

10.

p.a.

JAIME ISERN

p. p.

Fig. 1



114 109

Fig. 2

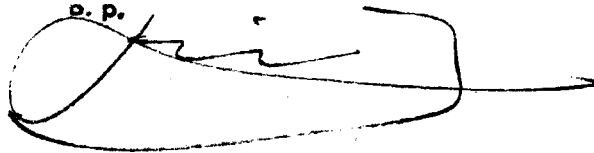
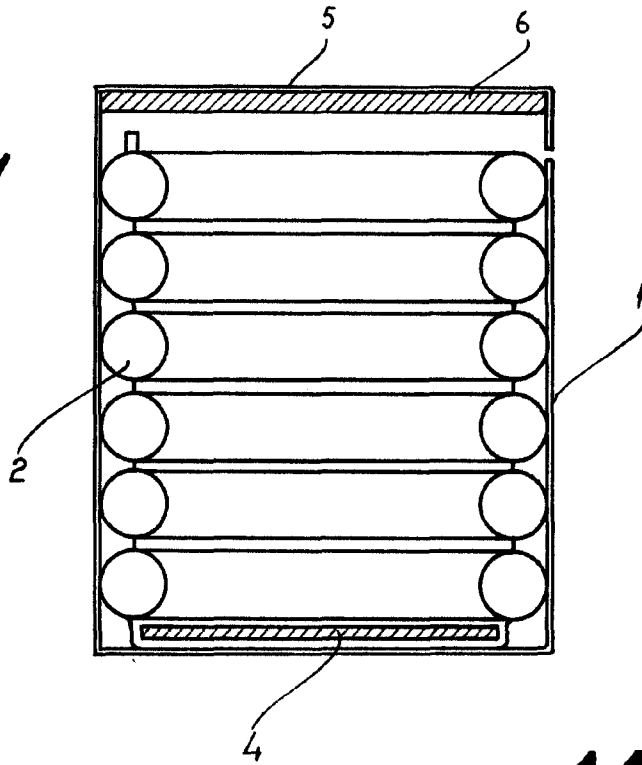
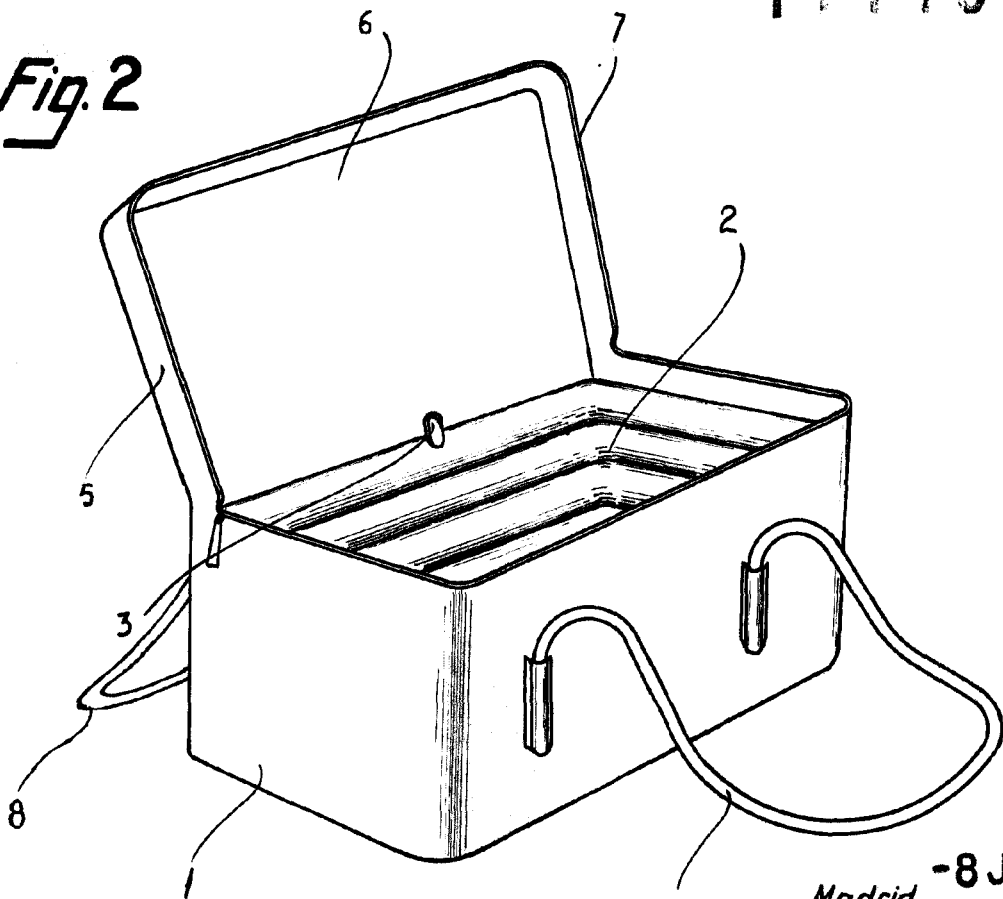

-8 JUN. 1965
Madrid,
Jaime Isern
pp. *[Signature]*