



114099

Importaciones, Distribuciones y Exportaciones S.A., con domicilio en Barcelona, calle Balmes nº 63, solicita registrar un Modelo de Utilidad, por 20 años, para España y sus Provincias de Ultramar, que se refiere a: "ESTUCHE-SOPORTE MURAL PARA EL ACONDICIONAMIENTO DE UN DISPOSITIVO ELECTRICO VIBRATORIO Y DE VARIOS CEPILLOS DENTALES".

El objeto de la presente solicitud de Modelo de Utilidad lo constituye un estuche que contiene varios cepillos dentales y un dispositivo eléctrico vibratorio para hacerlos funcionar, el cual está dotado de medios para su fijación mural, a fin de que actúe como soporte permanente del conjunto.

El estuche-soporte se compone, esencialmente, de una base y de una campana de protección, o tapa acoplada a la misma. En uno de los laterales de la base se ha previsto un encaje vertical en forma de "ala de mosca", en el que se aloja una pieza metálica dotada de tabladros para su fijación a un paramento. La base presenta la conformación requerida a cada uno de los elementos que ha de contener, así como un receptáculo inferior para alojar una pila de reserva, para el dispositivo eléctrico vibratorio que acciona el cepillo de dientes.

En los dibujos adjuntos, que constituyen parte integrante de la presente memoria descriptiva, se ha representado, a título de ejemplo ilustrativo, pero no limitativo, una realización práctica del estuche-soporte mural, que se patentará.



114099

Dichos dibujos muestran:

20

Fig. 1.- Vista en perspectiva del conjunto del soporte mural.

Fig. 2.- Vista en perspectiva del mismo conjunto, mostrando su base inferior.

Fig. 3.- Detalle en sección, que demuestra como se efectúa la fijación mural de la base.

25

Refiriéndonos concretamente a los citados dibujos, pasamos a describir, con mayor detalle, las particularidades de constitución y de acoplamiento del estuche-soporte mural, para acondicionamiento de cepillos dentales eléctricos y sus elementos de reserva.

30

La base -1- del soporte es de material moldeado y presenta, en su superficie superior, una serie de taladros debidamente dimensionados, para alojar en los mismos el elemento transmisor de vibraciones -2- (en cuyo interior se halla el motor eléctrico dotado de un volante desequilibrado, impulsado por una pila) y los cepillos dentales -3-. Lateralmente dicha base -1- presenta un saliente rectangular -4-, dotado de un alojamiento trapezoidal -5- en el que se introduce una pieza metálica -6- que lleva practicado dos taladros -7- para su fijación a un paramento -8-, mediante los tornillos -9-. Dicho soporte metálico -6- presenta una prolongación inferior -10- en ángulo recto, que retiene a una pila de reserva -11-, alojada en el receptáculo inferior -12-, previsto en la base -1-. El tabique -13- que limita lateralmente al indicado receptáculo -12- forma, conjuntamente con la pared posterior de la base -1-, un segundo receptáculo -14-, en el que se colocan los tornillos -9- que posteriormente se utilizan para fijar la base -1- al paramento -8-.

35

40

45

La tapa -15-, de material transparente, encaja en los bordes de la base -1-, sobresaliendo únicamente la zona -4- de fijación.

La tapa -15- presenta, en su cara interior superior, un tabique -16- y unos salientes semiésfericos -17-, que fijan la posición de los extremos superiores de los cepillos dentales -3-.



50 Asimismo, un saliente semiesférico -17'-, previsto en la cara interna de la tapa -15-, penetra en el taladro superior del elemento vibratorio -2-, dentro del cual se fija uno de los cepillos -3-.

Los detalles de constitución y montaje a que hemos hecho referencia en el transcurso de la presente memoria descriptiva, no son limitativos, en cuanto a la forma, clases de material, disposición
55 y arreglo de los elementos integrantes del estuche-soporte mural que se patenta, los cuales pueden variar, según convenga a las exigencias de cada caso, manteniendo, no obstante, el principio básico de su utilidad funcional.

60 El Modelo de Utilidad por: "ESTUCHE-SOPORTE MURAL PARA EL ACONDICIONAMIENTO DE UN DISPOSITIVO ELECTRICO VIBRATORIO Y DE VARIOS CEPILLOS DENTALES", cuyo privilegio de explotación en España y sus Provincias de Ultramar, se solicita por un periodo de 20 años, deberá recaer sobre las particularidades, que se concretan en las siguientes,
65

REIVINDICACIONES

70 1ª.- "ESTUCHE-SOPORTE MURAL PARA EL ACONDICIONAMIENTO DE UN DISPOSITIVO ELECTRICO VIBRATORIO Y DE VARIOS CEPILLOS DENTALES", caracterizado por el hecho de que se compone de una base de material moldeado, que presenta, en su parte superior, una serie de alojamientos en los que se acoplan los mangos de los cepillos dentales y el elemento vibrador eléctrico, estando cubierto el conjunto por una tapa en forma de prisma rectangular, cuya cara interior superior presenta un tabique central y una serie de salientes esféricos que fijan a los indicados cepillos y el elemento vibrador, por sus extremos superiores.
75

80 2ª.- "ESTUCHE-SOPORTE MURAL PARA EL ACONDICIONAMIENTO DE UN DISPOSITIVO ELECTRICO VIBRATORIO Y DE VARIOS CEPILLOS DENTALES", según la 1ª reivindicación, caracterizado por el hecho, de que se ha previsto un tabique transversal, dispuesto en el hueco inferior formado por la base moldeada, el cual divide dicha cavidad en dos receptá-



culos desiguales, el primero capaz para contener una pila de reserva para el elemento vibrador y el segundo para alojar los tornillos que, posteriormente, se utilizan para fijar el estuche al muro.

85

3a.- "ESTUCHE-SOPORTE MURAL PARA EL ACONDICIONAMIENTO DE UN DISPOSITIVO ELÉCTRICO VIBRATORIO Y DE VARIOS CEPILLOS DENTALES", según las anteriores reivindicaciones, caracterizado por el hecho de que en la base de sustentación del conjunto se ha previsto un saliente lateral en el que se ha practicado un alojamiento de sección transversal trapezoidal, dentro del cual puede deslizarse una pieza metálica dotada de dos taladros, mediante la cual se consigue fijar el soporte a un muro o paramento empleando tornillos, y que la base queda soportada, bastando para retirarla, hacerla deslizar en movimiento ascendente.

90

95

4a.- "ESTUCHE-SOPORTE MURAL PARA EL ACONDICIONAMIENTO DE UN DISPOSITIVO ELÉCTRICO VIBRATORIO Y DE VARIOS CEPILLOS DENTALES", según las anteriores reivindicaciones, caracterizado por el hecho de que la pieza de fijación al muro presenta una prolongación inferior en ángulo recto, mediante la cual se consigue retener la pila de reserva en su alojamiento, previsto en la cavidad inferior de la base.

100

5a.- "ESTUCHE-SOPORTE MURAL PARA EL ACONDICIONAMIENTO DE UN DISPOSITIVO ELÉCTRICO VIBRATORIO Y DE VARIOS CEPILLOS DENTALES",- Tal como se ha descrito y demostrado en los dibujos adjuntos.

Consta de cuatro hojas foliadas y mecanografiadas por una sola cara.

Barcelona a 21 de Mayo de 1965

P.A. de Importaciones, Distribuciones
y Exportaciones S.A.

JUAN B. RENTERÍA BALBUENA

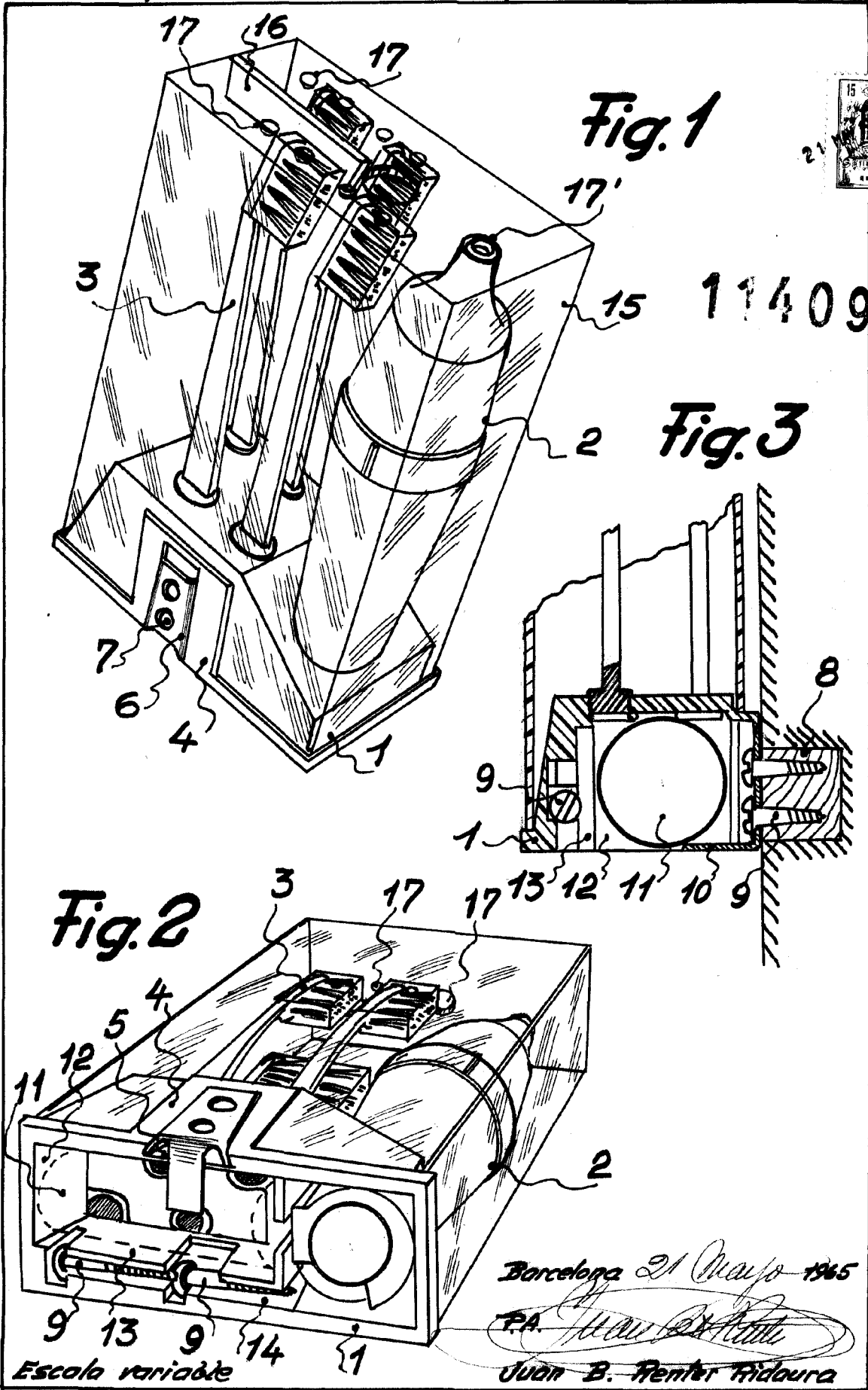

114099